

◆ 今回のオススメ
秋祭のお知らせ
 名大生協の食堂を紹介! **THE 食堂**
 声カードって知ってます?

声カードボックスの場所

Me~dia アンケートは下の各所にある声カードBOXに出してください。

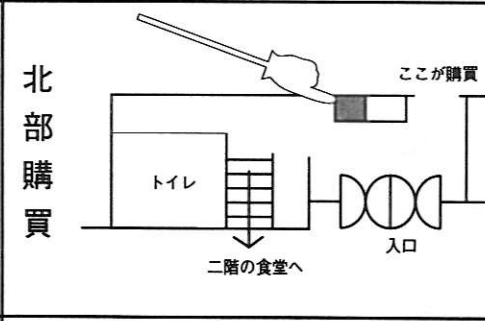
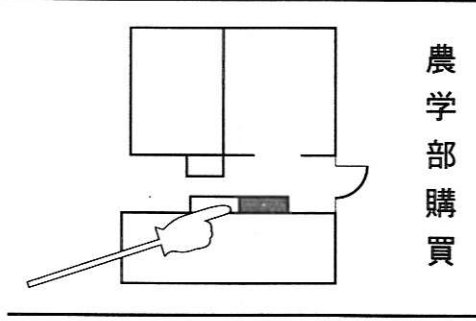
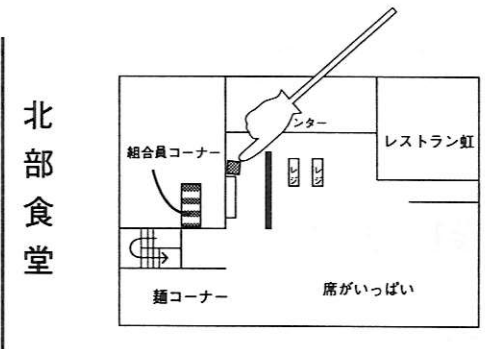
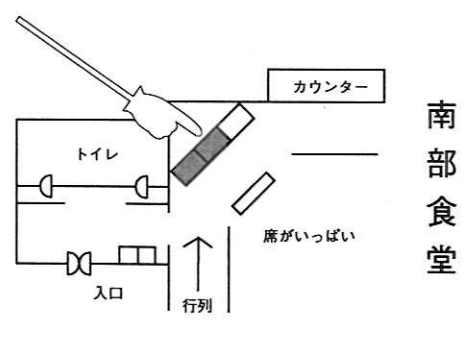

編集：名大生協学生委員会
 発行：名大生協理事会

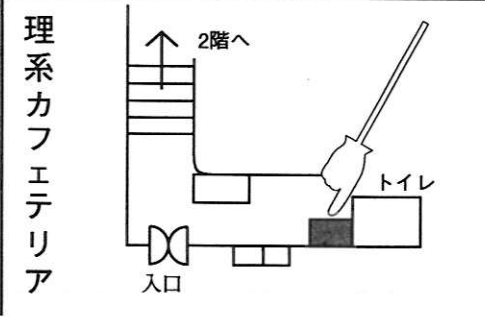

Me ~ dia 10

C O N T E N T S

Me~dia INFORMATION	3
いまどきの名大生協活動報告	4
新入生歓迎Staff大募集	6
声カードって知ってます？	8
THE 食堂	10
食環班の3分間ニュース	14
Peace Now!	18
献血センター探検隊	24
TICKET TO RIDE	28
狂乱読書日記	34
ゆうべのひとこえ	36
秋祭へのいざない	38
Me~dia探偵倶楽部	40
編集後記	43

Me~dia INFORMATION

アンケートの出し方のご案内

Me~dia 7でアンケートください!という記事を載せたところ、「出し方がわからない」「声カードBOXまで持っていくの面倒くさい」などの声をいただきました。そこで、ここではリニューアルしたアンケートを紹介합니다。編集部一同、みなさまの心のこもったご意見をお待ちしております。

アンケートのお礼プレゼント

毎号アンケートを出してくださった方の中から、抽選で10名様に図書券500円を差し上げています。

ACCESS 1

声カードBOXへ

◆これまで通りの出し方

- ①これまで通りアンケートを記入してください。
- ②そのアンケートを、生協各店舗にある声カードBOXに入れます。
→そうすれば、私たちの所へ届きます。

☞声カードBOXの場所は、表紙を参照してください。

ACCESS 2

学内便

◆学内便を使用できる方におすすめです。

- ①これまで通りアンケートを記入してください。
- ②そのアンケートを、右上の図のように折り、糊付けします。
- ③学部(学科)事務へ持って行って学内便で発送してもらいます。

→そうすれば、私たちの所へ届きます。

☞学内便は、研究室等に所属していない学部生(1~3年)には、全く縁のないものです。そのような読者の方は声カードBOXを利用してください。

ACCESS 3

郵送!

◆80円使ってもアンケートを出したい方に…。

- ①これまで通りアンケートを記入してください。
- ②そのアンケートを、右上の図のように折り、糊付けします。
- ③アンケートの  のマークの上に80円切手を貼り、ポストへ投函します。
→そうすれば、私たちの所へ届きます。

山折りAを折ります。



山折りBを折ります。

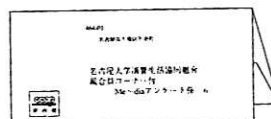

のりしろを糊付けします。

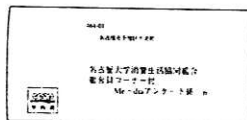

完成。

学内便・郵送をご利用の方に
~アンケートの折り方~

いまどきの名大生協活動報告

皆さんお元気ですか？もうテストも終わり、また後期の授業を受けている最中
ですよね。私も、もう3年の後期になり、そろそろ自分の勉強に本腰を入れよう
かなと思っています。また気分新たに頑張っていきましょう。（なんの）



理事会 & 学生委員会情報

平和憲章懸賞論文の結果発表！

7月に募集した平和憲章懸賞論文の審査結果が出ましたのでお知らせします。この懸賞論文は、名大の平和憲章の理念の中でこれから研究などに従事していく大学生が平和を守っていくためにどうしていくべきかを自分なりに考えて書いたものです。私も応募しましたが、自分の思っていることをなかなかうまくまとめて書くことができず、本当に苦労しました。でも平和問題について考えるきっかけとなって、いままで興味のなかった沖縄問題などもつつい新聞で読むようになり、自分の知識も広がって、本当に書いてみて良かったと思います。来年ももあるかどうか未定ですが、「書いてみようかな～」と思っている人がいたら募集が始まったらチャレンジしてください。（詳しくは20頁を見てください。）



農業体験ツアーに行ってきたよ！

10/6,7にかけて、留学生と楽しく手で稲を刈る農業体験ツアーがありました。今回は稲刈りだけでなく2日目に「古今伝授の里」というにも行ってきました。この報告は次回詳しく載せます。

新入生歓迎活動がはじまるよ。

あなたも一緒にやってみない？

新入生の頃、「新入生のつどい」という企画にて、上級生や同級生と色々な話をしながら、これからの大学生活にむけての夢をわかしたり、冊子を読みながら「名古屋大学ってこんな所なんだ。」と読んでいたりしませんでしたか？もし自分も上級生として、「新入生に大学生活をenjoyしてもらうために何かしてあげたいっ」と思う人はいませんか？今年も学生委員会では、新入生歓迎スタッフとして募集する予定です。くわしくは6頁をご覧ください。

「学生の消費生活に関する実態調査」のお知らせ

この調査は、大学生の生活や行動と生協の利用状況を明らかにするために、全国100大学4万人の参加で実施されています。名大では、25人に一人の割合で無作為抽出で選ばれます。(選ばれた方は、10月上旬にアンケートが送られてきます。)10/18までが締め切りです。もうアンケートを出された方、ご協力ありがとうございました。まだ出れてない方、大変かとは思いますが、なるべく早く書いてくださるようにお願いします。

この調査で集められたアンケートは、きちんとまとめられます。そして、そのデータをつかって店長の会議などで、今後の生協の営業活動をどうしていくか話し合われるなどして利用されています。また私たち学生委員会活動にも重要な資料になっています。

生協店舗のお得な情報

書籍編

15%OFF

特定の出版社の本が15%割引になります。
丸善フェア (北部・南部11/5~12/13)
弘文堂フェア (南部11/5~11/29)
カタログブックフェア (南部11/11~1/18)
・カタログに載っている本が15%offになります。

この秋、この本が充実!

English&中国語フェア (南部10/25前後)
「水」に関する本 (北部11/15~12/13)
スキー関連の本 (北部11月末)



注意

教科書販売は10/7~11/1までです。その期間中に買ってしまおうようにしましょう。また、店舗で販売されていないものがあれば、早めに店員まで申し出て下さい。

秋の「北部生協まつり」開催

11/5 (火) ~8 (金) 北部購買前および店内にて
文具処分市や、日用品・食品お買得品、オーディオ・ビジュアルの特価品などお買得品が盛りだくさんです。

食堂編

郷土料理入賞メニューフェア開催

組合員の皆さんが考えた、おいしい郷土料理が食べられます!
魚ご飯・いもたき・かす汁・じぶ野沢菜チャーハンetc...
北部食堂10/14~18・理カフェ10/14~21
フレンドリィ南部10/14~18

ぶっかけ丼フェア

おいしいどんぶりがなんと各400円で!
牛丼・きつね丼・親子丼・木の葉丼・他人丼
北部食堂10/14~18

南部食堂の軽食コーナー

ソフトクリーム新登場!

もう知っている方もいると思いますが、南部の軽食コーナーにソフトクリームができました。味は、なかなかおいしいです。10月は120円で販売しています。あまり南部に行かない方も、行ってみるといいですよ。

文責 常任理事 南野陽子



新入生歓迎 Staff



みなさん、自分が新入生の頃を覚えていますか?半年前、あるいは1年半前、あるいは…(以下略)に目を輝かせてこの名大に入学した頃を。そして、また今年もそういったかわいい(?)新入生が入ってきます。そんな新入生を私たちと一緒に歓迎してみませんか?

☆新入生歓迎を生協でやるんだよ!!☆

みなさんも新入生として入ってきた頃には、いろいろと歓迎の行事(洗礼?)を受けてきたと思います。サークルの勧誘もたくさんきたでしょう。でも、生協ではもっと違う形で新入生を迎えます。たとえば去年は…

春の一大イベント…新入生のつどい

新入生を100人くらい集めて、巨大な歓迎会を一泊二日で開きます。これを読んでいる人の中にも、参加した人は多いのでは?。内容はゲームを新入生と一緒にして騒いだり、大学での体験談を話してみたり、…。ゲームなども上級生で企画して行っていました。

▼学内オリエンテーリングでの一コマ



大学での経験の結晶…冊子・地図etc.

みなさんも入学の手続きを終えてからたくさんの冊子もらったことを覚えている人も多いと思います。これはそのときの先輩達がみなさんが大学生活で困らないようにという思いで作ってくれたものです。去年は名大近郊MAP、課外活動を紹介する「ぎやらりい名大」などがありました。みんなで記事を書いたり、取材で歩き回ったりして作りました。



▲今年の一年生に配布した冊子類

他にもこんなことを!!

☆経済推薦対応

名大の入試で一番早く行われる経済推薦。冊子を作って受験生に配ったり、面接を終えたあと、温かいお茶を出して話をしたりして受験生を励ましてあげました。

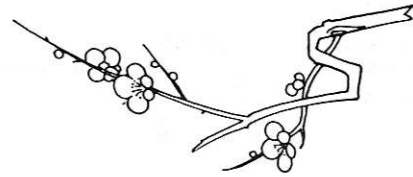

☆受験宿泊対応

生協でも遠方からの受験生のために受験宿泊のホテルの斡旋をしていますが、そのホテルに行つて試験を翌日に控えた受験生の話を聞いてあ心配をなくしてあげたりします。

☆合格者手続き対応

合格者手続きを終えて出てくる新入生を"地獄の細道"で新入生のつどいに誘ったり、みんなで作った冊子が入っている袋を配ったりします。

◆去年の体験談

さて、ここで去年新入生歓迎の活動をやってきた人の話や、新入生の感想を聞いてみましょう。

冊子を読んだ新入生の声

とても詳しい。気に入りました。愛用させていただきます。(名大近郊MAP)

冊子を作った上級生の声

新入生に喜んでもらえてうれしいです。頑張つて作ったかいはありました。

新入生のつどいに参加した新入生の声

2日間とても楽しかったです。上級生の方に大学の話とか色々聞けました。お世話になりました。

新入生のつどいを企画した上級生の声

新入生が、新入生のつどいを楽しんでくれてとてもうれしいです。やっててよかったなあ。

どうでした?少しでも新入生を歓迎してみたいと思っただけでしたか?「でもなんだか難しそう。冊子なんかも作ったことないし…」という人、心配ご無用。最初はみんなそんなことできませんから。それにみんなとこういうことをわいわいやるとするのも楽しいものですよ。少しでも興味を持った人、やってみたいけどまだよく分からない人は右の説明会をのぞいてみてください。

説明会の日程だああっ

10月15日(火)	16:30~
16日(水)	14:45~
22日(火)	16:30~
23日(水)	14:45~
25日(金)	16:30~

場所は南部食堂

声カード[®]って知ってます？

声カードって何ぞや・・・！？声カードというのは生協に対して日頃「こうだったらもっといいのになあ・・・」とか、「何でもこんな風なの！？」って思っていることを生協の職員さんたちに気軽に伝えられるものです。声カードによって生協がよりよくなった例もたくさんあります。でも、ただか声カードぐらいじゃ何にも変わらないんじゃない、って思ってる人。そんなことはないですよ。職員さんたちも皆さんの声を聞きたがっています。

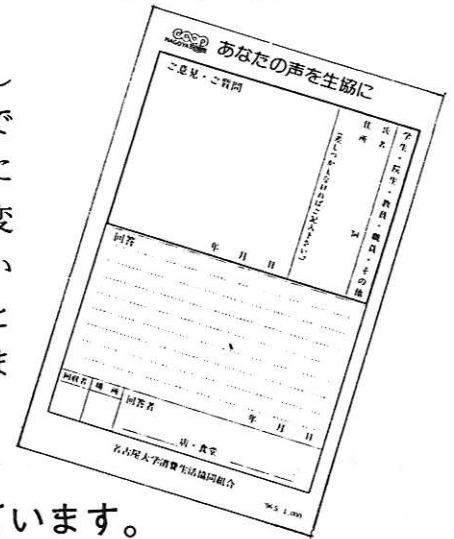

さて、声カードはこんな風な仕組みで返事が返ってきています。

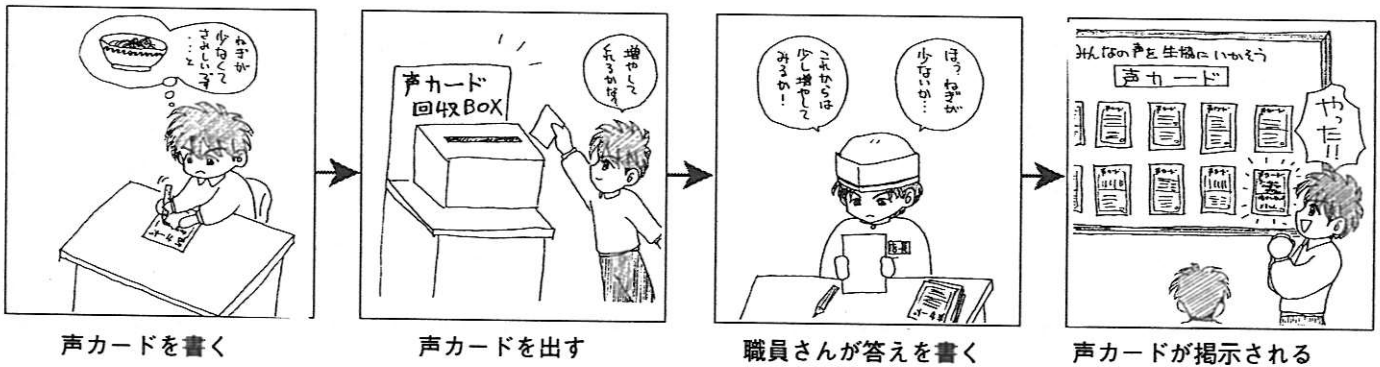

今まで書かれた声カードにはこんなものがあるよ。

例 1

(意見) 南蛮漬けが甘すぎるのもう少しさっぱりさせてください。

(答え) 御意見ありがとうございます。南蛮漬けのたれは「酢・水・醤油・砂糖・酒・七味」で作っています。砂糖が少し多かったかもしれませんが。これからもう少し砂糖を減らしてゆきます。

例 2

(意見) カレーうどんをおいてください。

(答え) カレーうどんは現在メニューにありません。試食を行って秋からメニューに組み入れられるようにします。

ねっ。いいでしょ。

声カードは生協の各店舗においてあって、返事もそこに貼ってありますので、気がついたらちょっと立ち止まって見てみてください（詳しい場所はこのMe~diaの表紙を見てね）。左の例を参考にして、みんなも気軽に書いてみましょう。

ちなみに....

**今回は特別に
サービス!**

このMe~diaに切り取り式の特製声カードをつけちゃいます。

ご意見・ご感想		住所 氏名 TEL (差し支えなければご記入下さい)	学生・院生・教員・職員・その他
年 月 日			
回答			
年 月 日			
回収者	場所	回答者	
		店・食堂	
名古屋大学消費生活協同組合			

声カードを書くときはなるべく具体的に書いてください。「ごはんまずい」って書かれてもどういうふうにしたらおいしく思ってもらえるか分かりにくいです。このときは例えば「ごはんが固くてまずい」って書いてくれると分かりやすいし、職員さんも助かります。

みんな書いてね!

文責 かわむら・ケンケン・かおり

総代生協委員が贈る

THE 食堂

知っているようで意外に知らない食堂。この記事では名大内にある生協の食堂のようすをいくつか紹介します。なるべく正確に食堂の中の様子を伝えるために実際に食堂に行って調べてきました。

ここでは、食堂名とメニューの上手な取り方(安く食べる、ダイエットなど)、特徴、雰囲気を中心に取り上げました。

これから、食堂を利用するときの参考にしてください。

表の見方

各食堂に調査に行く際、以下の条件にしたがって昼食をとりました。その結果を、コメントという形でここに掲載しています。

☆300円以内…全部あわせて金額が300円以内になるように選びました。	☆ サラダ …サラダを必ず選びました。
☆さっぱり …できるだけさっぱりしたものを選びました。	☆ダイエット…ダイエットしているつもりで選びました。
☆ 主菜 …主菜+ごはん+みそ汁を必ず選びました。	☆デザート …必ずデザートを選びました。
	☆安く多く …できるだけ安い値段で多くの品目を選びました。

フレンドリー南部

●店の雰囲気

共通教育棟の近くにあるフレンドリー南部はめんコーナーとカフェテリアの2つのコーナーに分かれています。店内には絵なども飾ってありテーブルどうしの間も広いのですっきりとした明るい雰囲気になっています。食器返却はベルトコンベアーにのせるだけなので簡単です。昼になるとかなり混みますが、流れはけっこうスムーズです。

営業時間

平日	土曜日
10:30~14:00	閉店
17:00~18:30	



●メニューの特徴

品揃えが多く、メニューの傾向が完全にばらばらなので、考えれば様々な取り方ができます。油ものだけでなく和食もあってあります。

条件	コメント
安く多く	・大ライス(120円)、ミートミンチかつ(160円)、コロッケ(40円)、冷やっこ(60円)、フローズンヨーグルト(80円)計460円 …というようにフレ南は主菜をうまくとればかなり安く多く取れます
サラダ	・サラダは2種類、サラダを取れば主菜は栄養をあまり考えなくてもとれるのでGood!。
ダイエット	・フレ南はダイエットをしている人でもいろいろな取り方ができます。

南部食堂

営業時間

平日 11:00~13:30
土曜日 閉店

●食堂の雰囲気

名大内で1、2を争う広さの南部食堂は、カフェテリア・ラーメン・軽食の3つのコーナーに分かれています。食べに来る人も多く、1番混む12時過ぎにはラーメン・軽食コーナーはかなり進み方が遅くなります。しかし、12時半を過ぎるころには席が空きだし、45分ごろにはすぐに座れるようになります。共通教育棟から食べに来る人が多く、全体的には明るい雰囲気の食堂です。

●メニューの特徴

メニューの特徴は揚げ物や油っこいものが多く、こってりしています。だからあまりダイエットのはむかないと思います。肉類が中心で魚は割合少なく、野菜はサラダ以外にはあまりとることが出来ません。だから南部食堂で野菜をとろうすると結構高くなります(カフェテリアコーナー)。また、中華コーナーは、冷麺は高いけれども他は安いです。普通は500円以内におさまります。ちなみにごはんはLがお得です。

条件	コメント
300円以内	○バイタンラーメン(250円)がおすすめ。南部食堂の麺は昔に比べてさらにおいしくなった。安くあげるならば麺コーナーまたはスパゲッティ単品がおすすめ。
デザート	○カップもの(ゼリー・プリン等)は置いてある。ミルクプリン(60円)が安くおすすめ。
サラダ	○軽食コーナーのサラダ(60円)。しかし小さい。ジュース(80円)とのセットで100円がおすすめ。
主菜	○Sライス+味噌汁(60円+40円)で100円。主菜の組み合わせでは400円を切ることも可能。
あっさり	○冷麺(380円)夏に最適。とっても冷たい。具たくさん(肉類・野菜等)で栄養のバランスは良い。

レストラン虹

営業時間

平日 11:00~14:00
土曜日 閉店

●食堂の雰囲気

レストラン虹は、狭いが涼しいところです。店の人が食器を運んでくれるので他の食堂より楽です。また店の雰囲気は少し高級な感じがします(特に食器)。また、ミールカードも使えるので便利である。ゆっくりくつろぎたい時おすすめです。



●メニューの特徴

セット物が中心で、値段が少し高い分、内容は豪華です。和食メニューが中心で、例えばうどんやねぎとろ丼、かつ丼、などがあります。デザートはないのですが、しいていえばコーヒーぐらいかな？

条件	コメント
さっぱり	○セットにしなかった。490円で、ざるそばと味噌ごはんがついてきます。
ダイエット	○月見うどん 400円。セット物が多いので、ダイエットはちょっとしにくい。
安く多く	○多くはいけるが、安くはちょっと。量はまあまあ。
デザート	○デザートはない。しいていえばコーヒー180円ぐらいかな？

北部食堂

営業時間

	平日	土曜日
定食コーナー	10:00~14:00 16:30~19:00	10:30~14:00 17:00~19:00
麺コーナー	11:00~16:30	11:00~14:00

●食堂の雰囲気

北部食堂は定食コーナーとめんコーナーに分かれています。定食コーナーの方が人の流れは早いようです。店内の雰囲気は、南側に大きな窓があるので明るいです。また、定食コーナーは営業時間が長いので、学校で夕食をとる方にもいいと思います。土曜日も営業しています。

●メニューの特徴

メニューの種類が多く、量も多めです。全体に油っこいものが多いようです。レジ付近でジュースやアイスクリームも売っていて、ビールも置いてあるようです（筆者はよく知りませんが）。めんコーナーでは塩ラーメンや名大ラーメン等ラーメンの種類も多いです。また、夏の時期はメニューに冷麺があって、そのタレをいくつかの中から自分で選べます。

条件	コメント
300円以内	○定食のコーナーには300円以下のものはありませんでしたが、めんコーナーには300円以内のものがけっこうあります。
さっぱり	○定食は油ものが多いのであっさりしたものをとるのは難しいかも知れません。
主菜	○主菜+ごはん+みそ汁の定食ででだいたい400円以内におさまります。
安く多く	○名大ラーメン(320円)はめんが2玉入っています。同じ2玉ならラーメン大盛の方が安いですが。
デザート	○デザートやジュースもたくさんあります。
サラダ	○サラダは手ごろな値段で置いてあります。

理系カフェテリア

営業時間

平日	土曜日
11:30~14:00 16:30~19:00	11:30~14:00

●メニューの特徴

メニューの種類が多くて、いろいろな品物を選べる。寿司があるのは理カフェテリアだけでいい。そばうどんコーナーもある。量は多めで、取り方によっては結構多く食べられる。サラダ、デザートが最初にあるのも特徴の一つである。個人的には主菜よりも副菜を取った方が得だと思う。

●食堂の雰囲気

少し分りにくい場所にある理系カフェテリアは、階段の途中に利用のしかたが書いてある親切な食堂です。入り口にはおすすめのメニューがはってあります。人の流れは結構早く、はしやフォークはレジのあとで取ります。食堂内は少し暗いけど、絵がはってあります。場所柄もあって名前の通り理系の人が多く利用するようです。

条件	コメント
デザート	○あんにと豆腐(80円)は寒天ばかりのようだ。
主菜	○種類が多くて迷ってしまう。副菜を取る方が得かも……。
安く多く	○大ライス(120円)だけでもかなりおながふくれる。栄養バランスもなかなかよい。
ダイエット	○種類が多いので、ダイエットを考えたメニューも選びやすい。とろてん(50円)がおすすめ。



理系中華食堂

営業時間

平日 11:30~13:30
土曜日 閉店

●メニューの特徴

理中は、その名の通り中華中心ですが、みそカツやカツ丼といった和食もおいてあります。この名物は、びっくりラーメンと、びっくり冷麺(どちらも3玉)です。これを見ると本当にびっくりします。メニューは幅広くとれるので、なかなか飽きがこないと思います。特にデザートが豊富にあり、その中でも特に手作りのゼリーはお勧めです。ただ、飲み物はお茶と冷水しかないので、ジュースなどを欲しい人は店にはいる前に理カフェの前で買うのがいいかも知れません。

●食堂の雰囲気

共通教育棟からは少し離れたところにある理系中華食堂は、緑に囲まれた木陰にたっています。少し狭く、レジも1台しかありませんが、流れは結構スムーズです。利用者は理系の人が多いようです。

条件	コメント
デザート	○特にゼリー系の種類が多い。
安く多く	○値段は全体的に高めだが、油っこいメニューが多いので、安くお腹は膨れる。
ダイエット	○五目ラーメンをとると野菜を多くとることができ、栄養バランスもよいので○。
300円以内	○とにかく、200円ラーメンをとる。後は餃子・春巻きを付けて283円。(ちなみに、春巻きより餃子の方が安い。)

～食堂の場所～

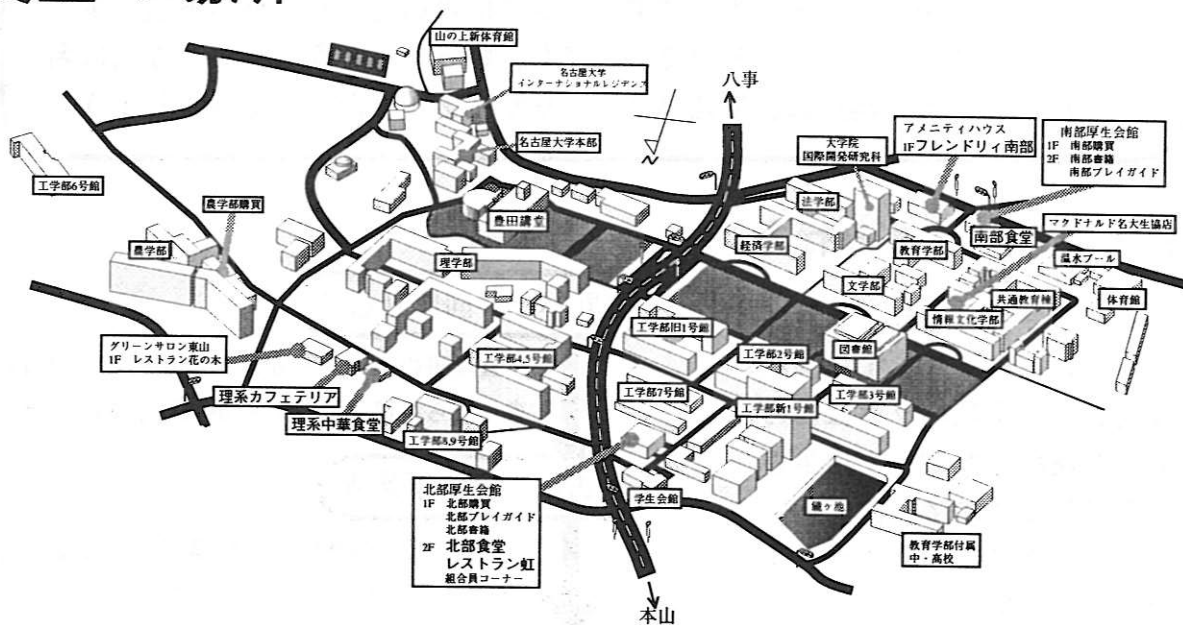

あとがき

以上がとりわけ大学生によく利用されると思われる食堂です。これを読んで、さらにいろいろな食堂に行って楽しく食べていただければ、私たちも嬉しいです。名古屋大学の食堂は、名大生以外の人達も利用しに来るほど安くておいしいと評判です。それを行かないなんてもったいない！これを読んだあなた、さあ、さっそく食堂にLet's go!食堂のみなさん、紙と鉛筆を持った怪しい団体がうろうろして、ご迷惑をおかけしました。

食環班の3分間News

名大が世界に誇る(?)エコロジーシステム牛乳パックのリサイクルにあな
たは参加したことがありますか?方法はいたって簡単、あなたの家庭で生
じた牛乳パックを、名大内に常設されている回収BOXに入ればよいので
す(詳しくは後述)。そうすれば牛乳パックは再利用され、環境破壊を少し
でも食い止めることができるのです。でも、いったいどうやって?今回は名
大の回収BOXを起点に、牛乳パックのリサイクルをたどってみましょう。

<名大内のパックの行方>

名大内で回収される牛乳パックは
年間約10トンにのぼります。回収
BOXに出された牛乳パックはこの
後どのような運命をたどって再生さ
れていくのでしょうか?

名大から工場までの回収ルートを
示したのが右の図です。

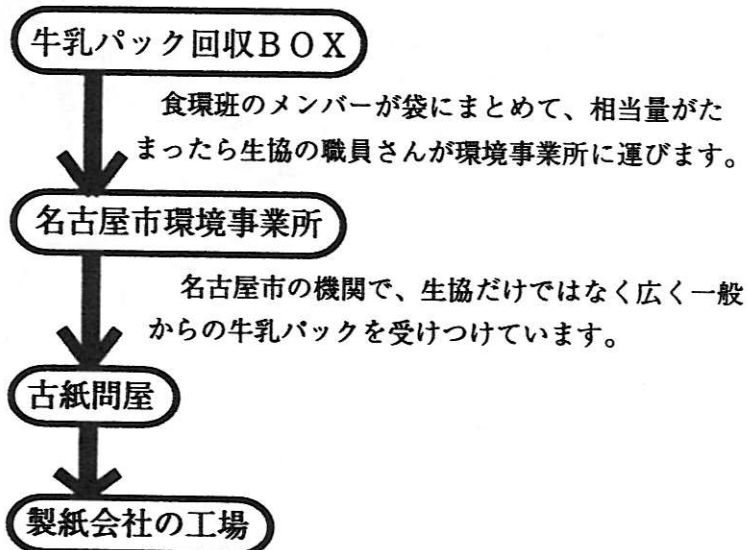

名大からの牛乳パックはほとんどが静岡県の藤
枝製紙株式会社に送られます。

このようなルートを経て、ようやく牛乳パックに化学的処理をほどこしてトイレットペーパーを生産する工場に入ります。それでは工場内の様子を見てみましょう。

<工場にて>

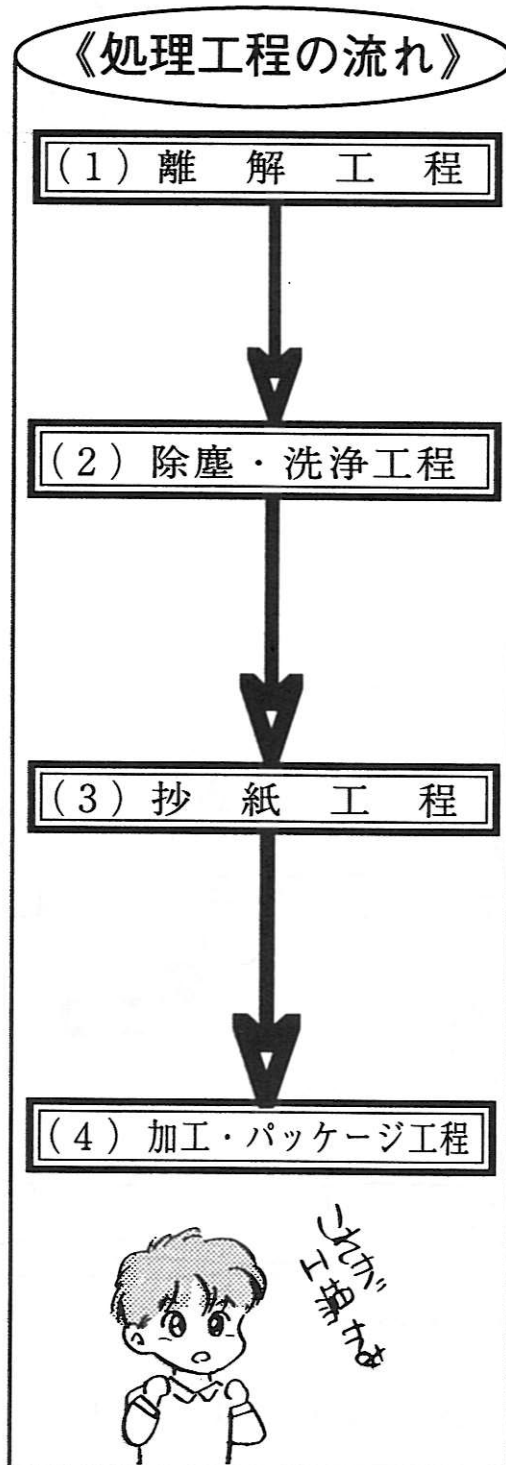

.....化学薬品での処理と地球釜での処理で紙の繊維をほぐしたもの（パルパー）を作ります。この際、パックのラミネート（内側のビニールの薄膜）をはがします。

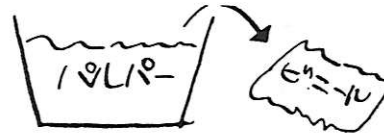

..... (1) のパルパーよりホッチキスの針、インクなどを取り除き、漂白します。



.....紙の繊維をすいて、トイレットペーパーの元となる大きな一枚の紙を作ります。

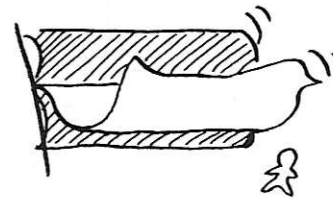

.....規定の大きさに切って芯に巻き、トイレットペーパーのでき上がりです。

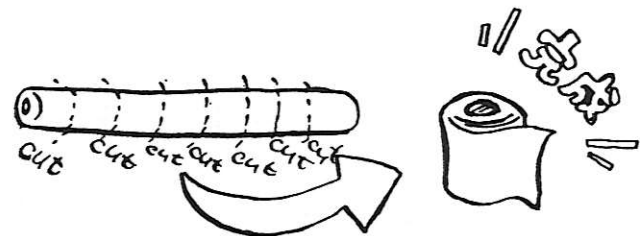

以上が牛乳パックが再生されるまでの流れです。

次は名大からさかのぼって、あなたが牛乳を飲み終わってから回収BOXにパックを出すまでの手順を見てみましょう。

牛乳パックの出し方の手順



1. 切り開く



内側に銀紙がはってあるものは再生できません。

2. 洗う

飲んでそのままBOXに入れるのはやめましょう。

3. 乾かす

4. 回収BOXまで持ってくる

●場所●

南部（食堂裏）

北部（購買入口）

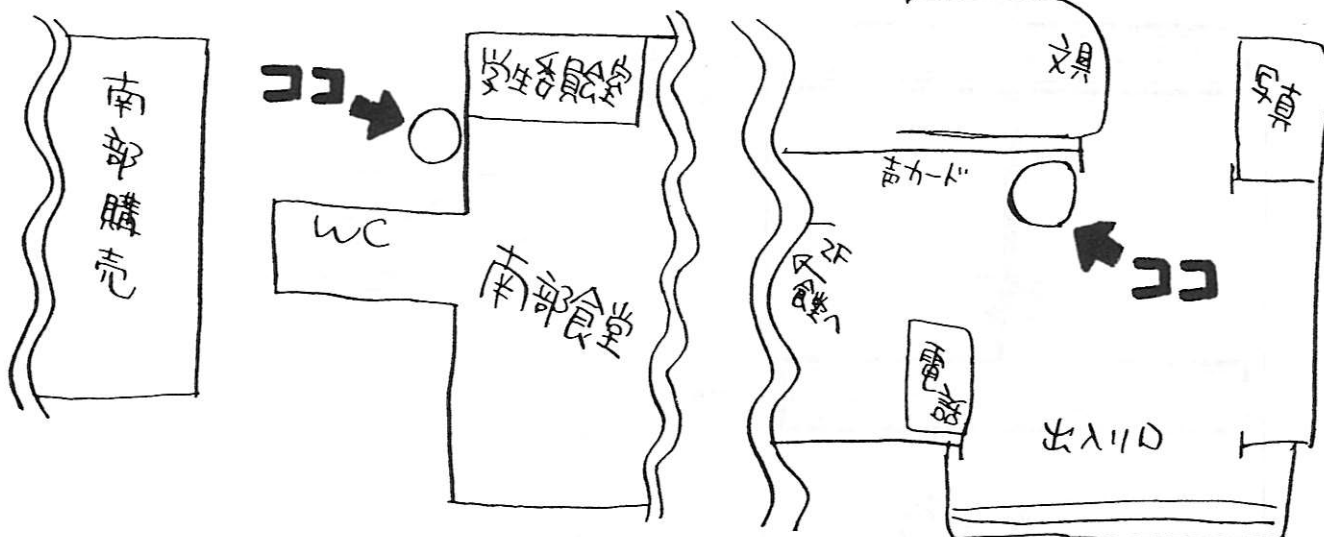

注：南部のBOXの場所は97年春から変更する予定です

この間の作業はあなた自身の手で行うものです。回収が盛んになったとはいえ、まだまだ使われた牛乳パックのうちのごく一部しかリサイクルされていません。

ゴミ減量と森林保護のため、牛乳パックのリサイクルにご協力下さい。

牛乳パック回収BOXリニューアル案大募集！

皆様のご協力のおかげで北部生協の回収BOXは毎週毎週回収してもすぐにあふれかえってしまうほど牛乳パックが集まっています。本当にありがとうございます。

一方、南部の回収BOXはそれほど利用されていないのが実情です。そこで、現在のもの（ポリバケツ）からもっと利用しやすいものにするために、設置場所とデザインを一新することになりました。

その新しい回収BOXのデザインを皆さんから募集します。パックを持ってくるのが楽しみになるようなすてきなデザインを考えてください（人が寄りつかなくなるようなものは不許可）。たくさんのご応募お待ちしております。

応☆募☆要☆項

原稿（紙は自由。B5程度）に必要事項（住所・氏名・電話番号・所属学部・学年）を明記した応募用紙（手持ちの紙でもOK）をホッチキスなどでとめて、締め切りまでにMe~diaアンケート回収BOX（生協の店舗に置いてあります）に入れてください。

ポイント

- 中にポリバケツを入れておいてポリバケツごと出し入れができること。
- リサイクルの推進になるように、目立って、しかも印象の良いもの。
- あまり複雑でない構造のもの。

締め切り 11月15日（火）

賞品

応募していただいた方にはもれなく再生紙ノートを一冊差し上げます。また最優秀賞に選ばれた方には図書券二千円分とエコ商品グッズを、優秀賞に選ばれた方には図書券五百円分とエコ商品グッズを差し上げます。

作品例

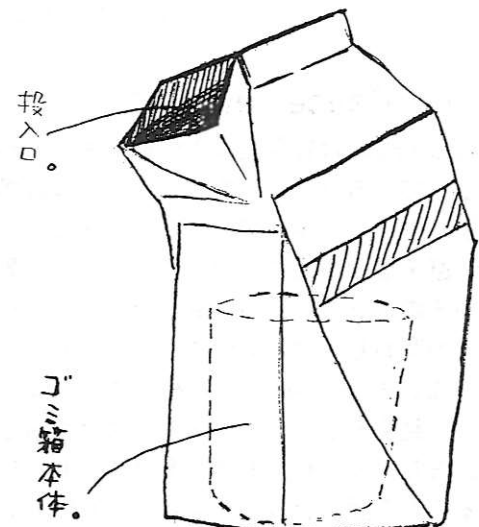

みんな、応募してね！

（文責 たい、けん、うめ）

PEACE NOW!

被爆地広島を訪ねて

皆さんこんにちは。今年も8/3から8/6までの4日間、広島でPeace now! In Hiroshimaが開かれました。今年は名大生協からは4人の参加がありました。

それでは、今回はPeace now!を詳しく紹介していきたいと思います。

§ 1 Peace now!とは…

Peace now!は毎年全国大学生協連が広島・長崎でおこなっているセミナーです。ここでは被爆者の話の聞き取りやフィールドワークなどを通じて、当時の事実や、原子爆弾が人の命や生活にどんな影響を与え続けているのかを学び、追体験しそのなかで自分たちと平和との関わりを学んでいこうというものです。

また、Peace now!では、6~7人のグループで、セミナーで見聞きしたことや学んだことを話し合うなどして、お互いに平和への考えを深めたり、自分に何が出来るのかを話し合ったりすることもできます。

それではPeace now! in Hiroshimaを時間の流れを追って見ていきます。

§ 2 Peace now! in Hiroshima

8/3 この日の午後から企画が開始されました。開会集会の後に被爆者の話を聞く機会が設けられていました。ここでは被爆者から原爆の投下により人の命や生活がどのように破壊され変わってしまうのかを自分の体験をもとに話していただきました。その中で「被爆直後の出来事は余りにも辛いことばかりで、その後何十年かの間は思い出すことすら苦痛で、ただ忘れようとだけしていました。しかし、何の罪もない子や孫にまで被爆の被害が及んでいくことや、今世界にある核兵器によって新たな被爆者が生まれてしまうかもしれない、と思うと耐えられません。同じ苦しみを他の人に味わわせたくない。被爆者は私たちだけでもうたくさんです。だから核兵器をなくせらるらと思ひ、こうしていろいろな人に話をしています」と語っていたのが印象的でした。

8/4 この日には平和公園を中心にフィールドワークを行い、原爆がヒロシマに残した跡や慰霊碑を見て回りました。僕たちのグループは、爆心地近くにある本川小学校や平和公園内の慰霊碑、資料館を見て回りました。本川小学校は被爆した旧校舎の一部を資料館という形で保存しています。そのコンクリートの壁には、爆風で吹き飛ばされたガラスの破片が作った無数の穴があります。もしこれだけの威力のガラス片が刺さったら…と想像し、ぞっとしたのを覚えています。また他にも黒い雨の跡など当時の様子を生々しく今に伝えていました。

平和公園内には数々の碑がたっています。ここでは被爆者の方にガイドしていただき、当時の体験を交えつつ碑の説明をしていただきました。

また、資料館には原爆によって生じる熱線・爆風・放射線による被害の実像や被爆者が描いた原爆投下直後のヒロシマの絵をはじめとし多くの資料があり、これらを見て、改めて原爆の恐ろしさを知りました。

また、この日は市民平和行進が広島に到着していたので、いくつかのグループはそこに合流しました。平和行進には東京から広島まで学生以外にも多くの人々が参加しているので、一緒に歩く中で様々な人達と平和について話す機会をもつことが出来ました。

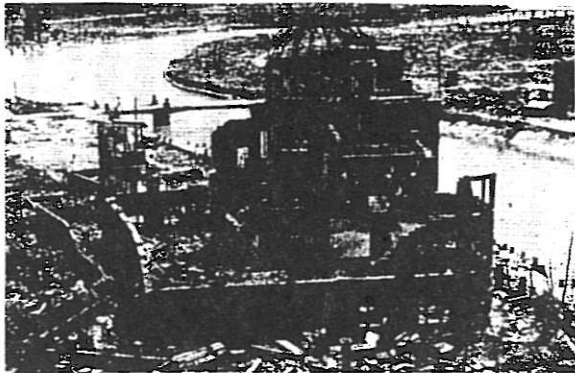

Peace now! in Hiroshimaがどんなものかイメージできましたか？このセミナーに参加しそれぞれに核兵器や戦争について多くのことを感じ、考えました。次のMe~diaから参加者の感想を載せていきます。記事を読んだ感想や自分の意見などアンケートに書いてもらえると幸いです。

セミナーで学んできた事はこれからのPeace now!のコーナーで詳しく書いていきたいと思ひます。

むう。

8/5 この日には同時にいろいろな企画があり、その一つに原水爆禁止世界大会分科会・分散会への参加がありました。ここでは、被爆者の方や地域の人、全国各地から集まった人々、海外の核実験の被害者といった反核運動を行っている人達と交流し、核の問題について考えていきました。他にも核エネルギー利用・日米安保・教育といったテーマの会も設けられていました。

他にも病院・施設訪問という企画もありました。ここでは入院・入所している被爆者の方のお見舞いを中心に交流し、その中で、被爆体験や原爆の後遺症で現在も脅かされている生活についてなど普段聞けない話をいろいろ聞けました。また、こうした交流の中で互いに励まし、励まされていたようです。

その後被爆者医療について話を聞く機会がありました。

8/6 この日は平和記念式典に参加しました。そこには多くの人が集まり、原爆で亡くなった多くの人々へそれぞれに思いを込めて祈っていました。記念式典の様子はテレビで放送されていたので、式の様子を見ていた人も多いと思います。僕はその間会場を離れて平和公園内を見て回っていました。そこには慰霊塔に手を合わせる人達、自分の被爆体験を語る人達とさまざまな姿が見られました。慰霊塔の後ろで子供や中高生に、自分が子供のころ広島で見たたくさんの死者のこと、火傷など酷い怪我で無残な姿になった人たちのこと、頼りだった兄が原爆を受け怪我で死んでしまい途方に暮れたことなど涙ながらに話していた人の姿が印象的でした。

記念式典の後、閉会集会が開かれPeace now! in Hiroshimaは終わりを迎えました。

名古屋大学平和憲章懸賞論文

平和と自分

6月上旬から1カ月に渡り平和憲章懸賞論文が募集されました。

平和憲章をふまえて、普段の生活のなかではあまり身近には感じにくい平和問題や大学での学問などについて、大学生として自分はどうのように考え、何ができるのだろうか。そしてその考えを論文という形で発表してもらいたい。そう思い、今回は平和憲章懸賞論文を「大学生の自分として平和憲章をふまえて私たち大学生は何を学び、どう行動するのか」をテーマにして募集しました。

また、応募してくれた人の多くは、自分との関わりという視点から、社会や平和といった問題について考えていたようです。

その結果総数12本の論文が届きました。そしてその中から入選・準入選・佳作が選ばれたのでこの場では入選・準入選の論文を載せたいと思います。

むう。

入選結果の発表だよ！

入選（オキナワの旅全額援助）

服部高明…若き心に反戦の碑を

準入選（オキナワの旅半額援助）

奥山英子…大学生の社会的責任とは

杉山映 …みんなでつくろう！僕らの平和を。

佳作（図書券5000円）

石井拓児 高松尚子 西澤民行

古橋由美子 南野陽子 村松哲行



平和憲章シンボルマーク

それでは入選・準入選の論文を見ていきましょう。

若き心に反戦の碑を

工学部2年 服部高明

作者の声

感想を是非こちらまでお寄せください。

E-mail address h952342b@eds.ecip.nagoya-u.ac.jp

戦後51年と言う長い時を経た今、安保再定義、憲法改正、有事立法等、再び戦争の軍靴の足音が近いて来ているように思えてならない。ここに私たち大学人が何を為していくべきかについて私なりに書いてみたいと思う。

「三光」という本がある。第二次世界大戦中に日本軍が中国で行った残虐行為の数々を、その行為者自らによって吐露されたものである。この本が何よりも鋭く示しているのは、戦争の絶対的な権力の前には、多くの人達が以前持っていた倫理観も無力だったと言うことであろう。しかし、このような最悪の環境の中でも信念を貫き通した人々がいたということも忘れてはならないと思う。そして、そうした人々が一貫して強く自分の正義を信じていたのは大事な点だと思う。正義に支えられてこそ大きな力となり得ると言うことはベトナム人民がアメリカ軍に勝利することによって示したところではなかったか。私はこうした信念をなるべく多くの人々が持つことによって確固とした反戦が築けるのではないかと思う。戦争のどこが完全悪かと言うと、やはり殺された方々の家族の甚大な悲哀、そして生き残ったとしても自分の犯した罪に責め抜か

れると言う戦争の半永久性、等々の深い心の傷、そしてそうした過去が決して償いの仕切れないものである点だと思う。戦争の建て前や正統化論だけではなくその惨禍を直接に受けた人々の苦しみに大学生は意識して目を向け理解しようと努めること、また日本では広島市、長崎市などを訪れて過去に人間たちがどのようなことをしてきたのかと言う事実謙虚に向き合い、感じたことを元に心の中に深く反戦の碑を打ち立てるのが精神的にも純粋な大学生にとっては大事なことだと私は思う。そして反戦集会等にも参加して生の声を聞き、昨年のフランスの核実験のように理由が何であれ決して良くないと確信するものには積極的に声を出していくべきだと思う。現在の大学内にはそうした関心が低いように感じられてとても残念だが、独りよがりにならないためにも討論する場は多く持つようにし、運動を学内、地域へと広く起こしていき

いものである。

旧ソ連の崩壊に伴って原子力関係の科学者・技術者の発展途上国への流出が危惧された。この件などは、専門への視野の狭さくとなることを警告していると言えるだろう。自分の研究しようとするものが、この先どの様に利用されるのか、将来戦争に荷担したり、世界に惨禍をもたらすことにならないか、と言うような、社会的、歴史的、政治的、包括的視点がこれからは学問の分野を問わず必要になってくると思う。

最近、医療、福祉、科学等あらゆる分野で人間疎外が叫ばれている。21世紀の大きな方向づけをしていくであろう現代の大学生に求められているのは、人類の真の幸せとは何かを今一度問い直し、その確固とした基本に立って戦争のような完全悪を否定すること、そしてより望ましい人間と社会や科学の在り方を求め、実現しようとする真摯な指向ではないだろうか。

参考文献

三光 二十二人の著者
「人間の時代」への眼差し
戦争と平和の事典

中国帰国者連絡会
柳田邦男 講談社
高文研

大学生の社会的責任とは

法学部講聴生 奥山英子

作者の声

どのように言葉を弄しようとも起こった事実は変えられるものではありません。知識は真実に会う為に寄与するものであって隠蔽の道具に使うものではないことは言うまでもないことです。

然るに、真実の事柄に目を背け、そ知らぬ振りをすればする程同じ過ちは果てしなくくり返され、結果的に一番弱い立場にある人々に、最も大きな被害を被らせる事は、歴史が幾度となく語っているところです。

先達が残してくれた英知をどう受け継ぐのか、学ぶ者の姿勢が問われると言えましょう。

「商行為」発言から「官々接待」など様々な事例を目の当たりにし、どうしたらいいのだろうと思ったのが論文を書いた動機でした。

本年6月4日、歴史教育の見直しなどを目的とした「明るい日本」国会議員連盟が結成され、その会長に就任した奥野誠亮元法相が記者会見で「慰安婦は商行為に参加した人たちで、強制はなかった」と述べ、高校や中学の教科書の記述を批判し、物議をかもしました。

飽くことなく繰り返されるこの手の発言であるが、「従軍慰安婦」という戦時下の様々な状況の中からつくり出された不法行為を、カネの支払いがあったという、唯、その一点を取り出して商行為とし、故に「歴史の真実ではない」（同席した板垣正参議院議員の言葉）というのであるが、このような観点を持つ者達が国民の代表者として国の舵取りをし続けている、一体どのような「明るい日本」が訪れるのであろうか。

本来の目的を遂行する為に、外聞を憚って形式的な取り繕いをしておき、問題となった時にはその取り繕いをもって防波堤とし、かつ正当化していくこの手法は、何も永田町の住人や官僚のみの特技ではないのである。この手法を論理武装という表現で呼ぶとして、人は一般にいつの時点からそれを身につけるのかと言うと、私が思うに大学時代ではないだろうか。

今日、高校教育の主流はひたすら大学入学の為のものであり、およそ教育に於ける人間形成にはほど遠いものである。では大学入学後に人間形成が成されるのかどうかと言うと、残念ながらその期待は満たされないのが現状である。学生達

は長い受験生活の終焉に伴う反動として解放感を求め、それに浸り、結果として学問の修得が上っ面だけになるのは、けだし必然といえよう。

私自身は法律を学んでいるが法の条文一つの解釈をする時でさえ、制度の趣旨、ルーツとしての各国法の現状、そして判例の変遷を見る事を当然のノルマとしているが、これは手間とヒマのかかる作業である事は言うまでもない。しかし、現代社会に於て唯一合法的に人間の人生を左右する力を持つものを操作する訳であるから、逆に言うならそこまでしないと使えない、と私は自らの戒めしているのである。

このような勉強の方法は各自が所属するゼミで学ぶことが多いと思う。無論、ただノルマを果たし単位取得を目指す為にのみ参加しては望むべくもないことであるが…。

最高学府での教育が上っ面だけで終わった者達が社会に出てから、国民にかける迷惑ははなはだしい。奥野元法務大臣の、法の外に於ける商法適用発言、厚生省官僚たちによるエイズ問題への対応、東京の老女餓死事件問題に於て又々浮上した教科書検定の文部省官僚の現状。そして、幾多の公務員による「官々

接待」と称される税金による飲み食い。「民間はもっと派手にやってるよ」と得意の正当化発言であるが、原資の違いにさえ気づかぬ低能さである。民間はどんなにはでに飲み食いしようとも自らの辛領でやる私人の金であり、公務員が使う金は国民から集めた税金に他ならないのである。史上最悪の赤字財政と言われていた中でのとてつもない金額にのぼる飲み食い。

自らの生活に省みて言うなら到底やり得ようのないことなのに、そのような事にさえ気づかぬ公務員達。法学部の場合、約6割の学生が公務員になっていく。試験を通る為の勉強はして…。授業がつまらないというの上っ面だけの修得に繋がる大きな原因である。

何故つまらないのか、学生は日々の生活の中に疑問を抱くべきである。「何故」の視点こそが問題を把握し、解決の道へと誘うのである。小爪拾いの理論武装は問題を悪化させる事はしても決して解決には繋がらない。「何故」の視点を持たないと諸問題を肯定することになり、共謀者となって、ひいては自らの首も締める事になるのである。自分を生かすことが他人をも生かす。それが平和というものではないだろうか。



みんなでつくろう！僕らの平和を。

工学部1年 杉山映

作者の声

大学に入ってきてから、僕自身、平和のことを少しずつ考えるようになったこと、また自分の平和に対する思いも自分の考えを言葉に表すことではっきりすることだろうということがきっかけだと思う。“平和憲章懸賞論文”と聞いて「難しそう。書けるのか？」と思った。でも自分の平和に対する素直な思いを文章にすればいい。だからこんな僕でも書けた。それに、いろんな人（僕もその一人）の論文にふれることで、みんなで平和について考えられると思う。

今は果たして平和なのでしょう。確かに一見平和で危険にさらされることなく不自由なく生活している僕らです。けどよく周りを見渡せば米軍基地問題をはじめ、いろいろな問題が山ほどあります。僕らにとって平和って何でしょう。

今の平和は、それぞれの国がもつ戦争兵器（核兵器など）でお互いに牽制し合うことにより保たれていると耳にする。なるほどその通りだとこの前まで思っていました。けど最近それは本当に僕らにとって平和なのか？と思う。平和と滅亡（大げさに言うと）が表裏一体、つまりどこかの国がボタンを押すだけで世界中が無茶苦茶になる、そんな状態を平和と呼べないんだと。見せかけの平和に甘んじている、僕らの平和っていうのは、危険が訪れても世界の人々の平和を望む強い意志と努力によって取り除くことができる状態だと思う。また、世界中では食料不足により餓死している人々、ある一部の人の勝手に内戦の犠牲となっている人々、僕らの想像以上に多くの人々が様々な事で苦しんでいる。ただ自分たちだけを見て今は平和だと言えないだろう。今の日本も物質的に満たされ一見平和と見てとれるだけであって、もしどこかの国が日本から独立したいと言い出したりしたら、武力闘争にならぬよう果たして僕らにできるか疑問に思う。

そこで本当の平和のために僕らは何ができるのでしょうか。それはほんの些細なことかもしれませんが、でも何もしていない（平和について無知でいることも含

めて）この状態では、いつ見せかけの平和がその内にはらんだ世界の危機という一面を現す日がやって来てもおかしくないでしょう。平和は僕ら一人一人の努力と、仲間との協力によって造り上げるんだと思う。そのための努力は惜しむべきじゃない。一九八七年二月五日、名古屋大学に平和憲章が制定されたそうで、本などで当時の教職員・学生・院生その他のいろいろな人の制定への思い、厳しい道のりを知った。その平和憲章制定への思いは、名大独自の自由闊達で清新な学風に象徴される伝統から必然的に生まれてきたものであるという自覚は、今の僕らにははっきり言っているとは言えない。これを世代の違いだと片づけず今一度、名大独自のこの伝統を認識し、二度と戦争に加担しないと言う誓いを全構成員一人一人がすべきだと思う。自分の今後の研究が戦争に結び付き得ることを知らず大学で学んでいくのは、とても危険で恐ろしいことです。科学技術と戦争兵器とどう区別してゆけばよいのかは、よく分からないけど、一人一人が自分は将来の平和世界のために大学で学んだという意志を持ち、ふと不安になったときは、平和憲章とそのときの自分と照らし合わ

せて、平和憲章を自分を平和社会で生かしていくための道しるべとしていきたいと思う。

また今、米軍基地問題が話題になっています。これは、結局日本の自衛力へつながってくるけど、いま僕自身の考えでは日本に自衛隊はいらないということです。もし他国が攻めてきたら？とか国際援助として必要なのでは？という問題も確かにあります。でも援助はお金だけでなく医療技術・生活用品又は自分で直接戦地へ行って援助活動をするなど、やろうとすれば誰でもできることがあるんです。それに、自衛力（軍）を持たなくても、真の平和を主張する国、日本として十分誇れると思う。僕らが真の平和への第一歩を思い切って踏み出すのです。そして平和に対する思いを素直に声に出そう。僕はPeace Clubで平和について考え行動できる仲間を輪をもっと広げていきたい。やはり真の平和は僕らが造り出すのであり、まずは今の世界の現状に関心を持ち知って、今自分がいったい何ができるかじっくり考え、些細なことでも仲間と共に行動していくことが必要であり、可能だと思う。誰にでも平和を望む気持ちがあるのだから。



献血センター探検隊♡

ようやくテストも終わりました。これからはだんだん寒くなっていきますね。ところで、皆さんは献血をしたことがありますか？これから寒い時期になると、輸血用の血液が不足しがちです。そこで今回のMe~diaでは少しでも皆さんに献血を知って、そして協力してほしいと思い、この記事を書いてみました。題して「献血センター探検隊♡」。まずは献血そのものについてのQ&Aです。

Q.何のために献血をするの？

A 厚生省と日本赤十字は血液事業の運営を管理する法律を制定し、献血者と受血者の健康を保持し、増進するために必要な献血を奨励しています。現在国内では、輸血用などの血液が非常に不足しています。赤血球はほぼ自給していますが、成分献血で得られる血しょうが不足しており、さらに多くの成分献血者を特に必要としています。

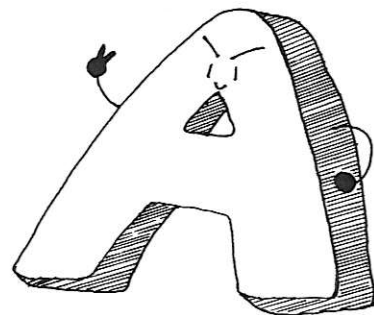

Q.採血された血液はどうなるの？

A 全血献血の場合その日のうちに冷凍保存され、ほとんどが4~5日のうちに成分分離されるか、病院などに送られます。このようにして、血液の大半は採血後すぐに使用されます。採血後21日までのものしか使用していません。採血から40日間は輸血に用いることができますが血液は傷みやすいのですぐ使う必要があり、常に安定した血液供給が求められているのです。

Q.献血者にメリットはある？

A 人の役に立つばかりでなく、自分のためにもなります。献血をすると、血液検査と生化学検査の結果が送られてくるため、自分の健康状態を自分で把握することができます。受血者の安全確保のためにエイズ検査も行われますが、これは献血者には結果は知らされません。また成分献血の場合、図書券などがもらえるという利点もあります。ただ図書券のためだけに献血するのはちょっと……。

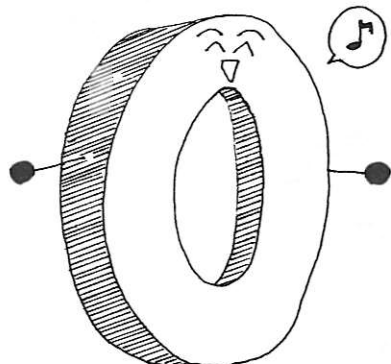

Q. 献血って安全なの？

A 200ml献血、400ml献血は血液全ての成分を採取する方法です。人間の総血液量は男性で体重の8%、女性で約7%といわれています。このうち健康な人にとって、失っても身体上問題ないのは総血液量の15%（男性で約720ml、女性で約525ml）なので、400ml献血も日常生活を送る上でなら差し支えありません。また成分献血は装置を用いて自動的に血液中の血しょうや血小板だけを採取する方法です。これはもっとも回復の遅い赤血球成分は献血者に返されるため、体への負担が少なく、2週間間隔で献血できます。また、献血で使われる針などは一人一人取り替えるので、献血による感染の心配はまったくありません。

献血の基準

- 身体の安全のために献血にはいくつかの基準が定められています。
- 上は年齢や体重による採血基準の違いの表です。
- 下は安全を考えた献血の間隔についての基準についての表です。

献血時の採血基準

	成分献血		全血献血	
	血漿成分献血 多血小板血漿献血を含む	血小板成分献血	200ml献血	400ml献血
1回献血量	300～600ml	400ml以内	200ml	400ml
年齢	18歳～64歳	18歳～54歳	16歳～64歳	18歳～64歳
体重	男性45kg、女性40kg以上			50kg以上
年間献血回数	血小板成分献血1回を2回分に換算して血漿成分献血と合計で24回		男性6回以内 女性4回以内	男性3回以内 女性2回以内
年間総献血量				男性1200ml以内 女性800ml以内

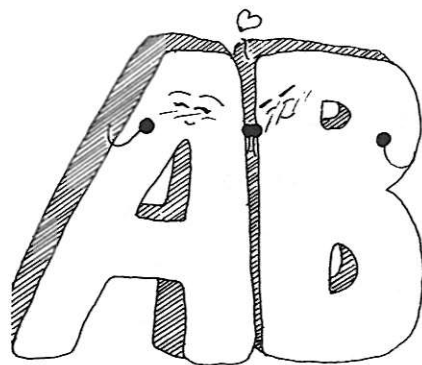

献血の間隔についての基準

今回	前回	血漿成分献血	血小板成分献血	200ml献血	400ml献血
200ml献血		男女とも4週間後の同じ曜日から献血できます			
400ml献血		男女とも8週間後の同じ曜日から献血できます		男性12週間後、女性16週間後の同じ曜日から献血できます	
血漿献血		男女とも2週間後の同じ曜日から献血できます		男女とも2週間後の同じ曜日から献血できます	
血小板献血		男女とも1週間後の同じ曜日から献血できます			

献血という言葉は知っていても、ここまで知らなかった人も多いのではないのでしょうか？さて献血というものが分かったところで、実際に献血をしてみた人に話を聞いてみましょう。



☆献血をしたことのない人達へ☆

僕は、栄の松坂屋の裏にある栄ガスビルにある献血ルームに行ったんだ。はじめは病院みたいなイメージがあったんだけど、実際は全然違う、というか雰囲気が何か違った。荷物をロッカーに納め、受付に献血手帳を出してそれから簡単な健康に関するアンケートに答える。今日の体調はいいですか？みたいなものをね。それから血液の比重と血圧を測って医師と簡単な問診をする。そこで特に異常がなければ「それでは今日は〇〇献血をお願いします。」っていわれるわけ。〇〇は「200ml」「400ml」「成分」の三つあるけどね。ちゃんと事前に医師との問診があるから別に心配はいらない。それから献血をするわけだけど、ちょっと時間があるの。その間ジュースなんか飲みたくなる。センターの待合室にはジュースの自動販売機があるんだけど、これがなんと無料で飲めるんだ。机にはクッキーがおいてあるしマンガもある。そんなこんなで待っていると「〇〇さん」と呼ばれるんだけど、献血室の入口の横にはビデオが並んでる。なんのために？というところは献血中、見たいビデオがあれば見させてくれる、当然無料でね。実際の献血室はというと歯医者さんにある椅子の背もたれを倒したようなベッドがたくさん並んでいて横には小型のテレビがおいてある。ベッドに横になって、さて献血なんだけど、針を刺すときさすがに痛い。けどそれは最初だけ。それからはあまり痛くないよ。テレビなんか見ながらゆったりと…という感じで行うんだ。それから終わったら、針を抜いて消毒して少し休んで…という具合。希望すれば、後から血液検査の結果を送ってくれるよ。全然こわくなかったし、逆に無料でいろいろジュースもらったりクッキーもらったりと悪い気がしたくらい。もこれで輸血に必要な血液の役に立てたらって思うから僕は暇や機会があれば献血に協力するよ。せっかく献血できる体にあるんだから。

(TICKET TO RIDE の Aki より)

名駅献血ルーム

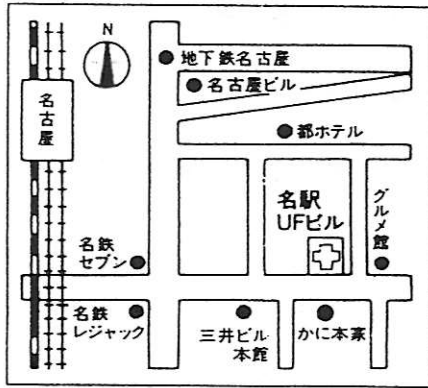

☎450 名古屋市中村区名駅4-26-7
名駅UFビル5F
☎(052)571-1002

★献血受付時間

[200・400ml献血]
AM10:00~PM1:00、PM2:00~5:45
[成分献血]
AM10:00~12:00、PM2:00~5:00
★休日 毎週金曜日及び日赤創立記念日(5/1)

栄献血ルーム

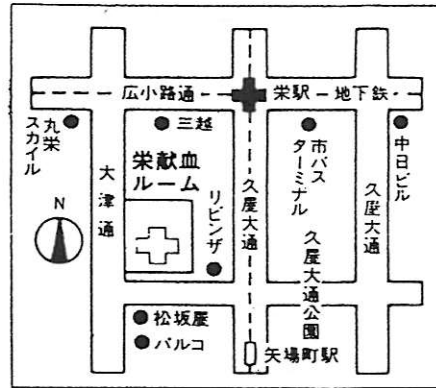

☎460 名古屋市中区栄3-15-33
栄カスビル9F
☎(052)242-7030

★献血受付時間

[200・400ml献血]
AM10:00~PM1:00、PM2:00~5:45
[成分献血]
AM10:00~12:00、PM2:00~5:00
★休日 毎週水曜日、及び日赤創立記念日(5/1)

星ヶ丘献血ルーム

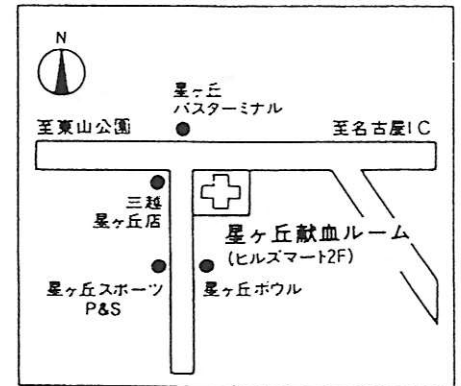

☎464 名古屋市中村区星ヶ丘元町1502
第一星ヶ丘ビル2F
☎(052)782-1988

★献血受付時間

[200・400ml献血]
AM10:00~PM1:00、PM2:00~5:45
[成分献血]
AM10:00~12:00 PM2:00~4:30
★休日 毎週木曜日及び日赤創立記念日(5/1)

白壁献血ルーム

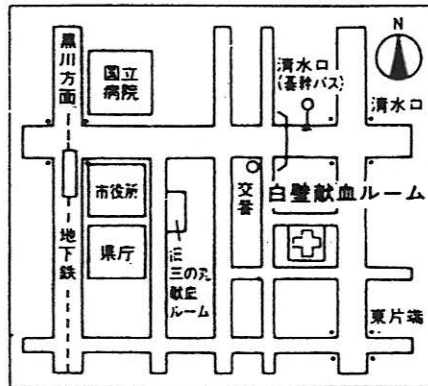

☎461 名古屋市長区白壁1-50
愛知県白壁庁舎1F
☎(052)961-5610

★献血受付時間

[200・400ml献血]
平日 AM9:00~12:00、PM1:00~4:00
土曜日 AM9:00~12:00、PM1:00~3:00
[成分献血]
平日 AM9:00~11:00、PM1:00~3:30
土曜日 AM9:00~11:00、PM1:00~2:30
★休日 日曜日、祝祭日及び日赤創立記念日(5/1)

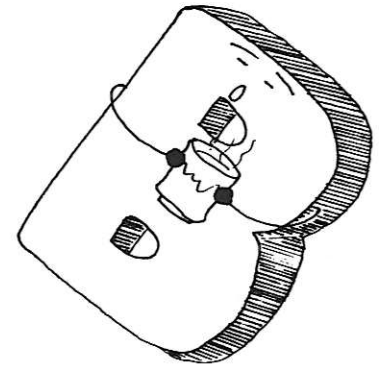

虹のつどいなどでも皆さんにおなじみの献血ですが、まだまだ皆さんの協力が必要です。これからも街中などで献血をやっていることがあると思いますが、機会があったらぜひ協力してください。

文責 ゆう

TICKET TO RIDE

~Vol. 8~ 「秋といえぼ…」と公園特集

テスト終了記念(?)豪華2本立て

さて、早いもので夏休みも終わり、悪魔のようなテストもついに終わりました。(書いている今はまだ終わっていない…byAki) これで本格的に過ごしやすい季節になりましたね。今回はそれを記念して(?)前回に引き続き第1部はAki Presents “秋の無料で遊べる・学べる所特集”、第2部はToshi Presents“秋の紅葉特集Returns”の2本立てでいきたいと思います。

今回第一部は秋にちなんだ所で無料の施設をピックアップしてみました。秋といえぼ何を想像しますか? 芸術、読書、学問…。せっかくのこの季節、あなたもなにか取り組んでみては。

★セントラルギャラリー

やっぱり「芸術の秋」に決まってるよ、というあなたには

美術館もいいけれどもっと手軽に絵の鑑賞をしたい!というあなたにおすすめなのが栄地下にあるここセントラルギャラリー。だいたい月に3回の割合で企画展示は変わります。これからは10月に「フランス映画ポスター展」を開催予定。また、内外のプロアマ問わずの写真や絵画などの展示を行っていくそうです。セントラルパークや東急ハンズのあるAnnexに買い物に来たついでなんかにもよってみてはいかがかな。

問い合わせ 052-961-6111 (セントラルパーク事務局)

交通 地下鉄桜通線久屋大通駅下車 セントラルパーク地下街

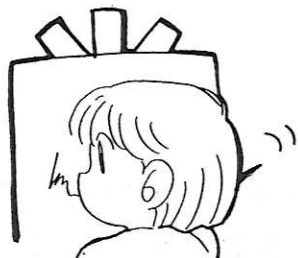

栄地下街概略図

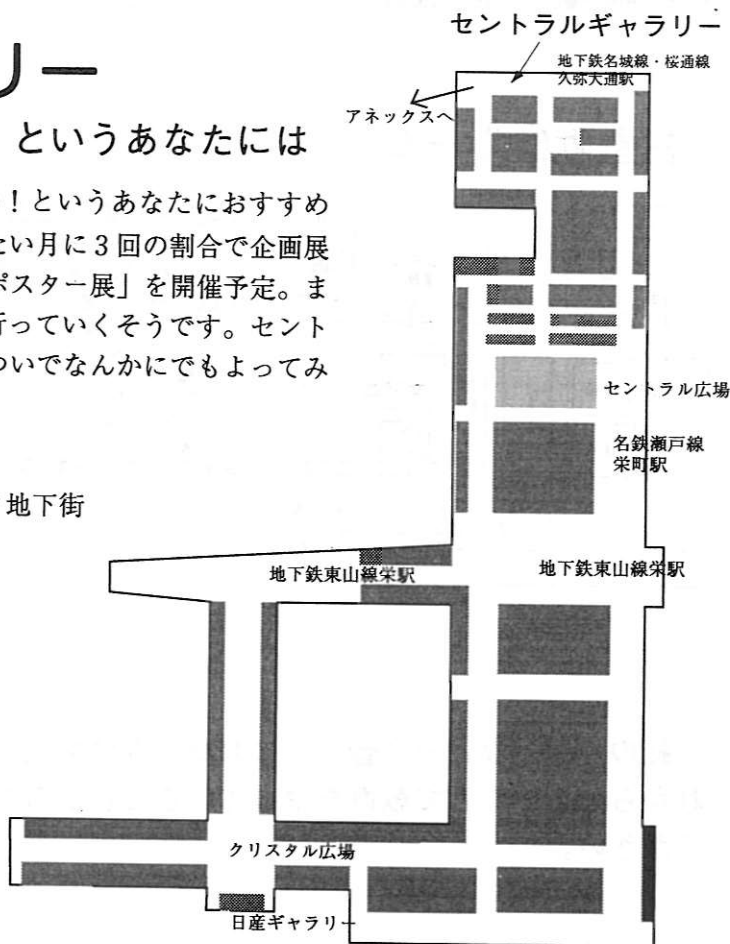

★愛知県図書館

いやいや、「秋こそ読書」だっ！という人には…

5階建てのこの建物は県下最大の蔵書数を誇る図書館です。いわゆる小説から経理や工学の専門書まで、また各種雑誌、新聞なども所蔵しています。とにかく幅広い分野で書物がおいてあるので調べものの資料集めにはもってこいかも。またここは国際連合指定の図書館で国連の公式資料も所蔵してあります。また1階のAVコーナーではCDやビデオの視聴、鑑賞もできます。CDもクラシックからPOPS、ロックまでそろっています。ただ、ビデオを見る「ビデオブース」や自習用の机なんかはほぼ毎日混雑しています。これらを利用するときには時間に注意してください。レポート作成のためにでも、暇つぶしにでも（筆者はCDを聞きに行っていた時期もあった）一度立ち寄ってみては。

問い合わせ 052-212-2323

開館時間 火曜～金曜 10:00～20:00

土曜・日曜 10:00～18:00

休館日 祝日（日曜に当たるときは開館）

月曜・毎週第三火曜日

（その日が祝日に当たるときは翌日も休館）

年末年始・整理期間

貸出 一人3冊以内 15日間

交通 地下鉄鶴舞線・桜通線丸の内駅下車8番出口北へ徒歩5分

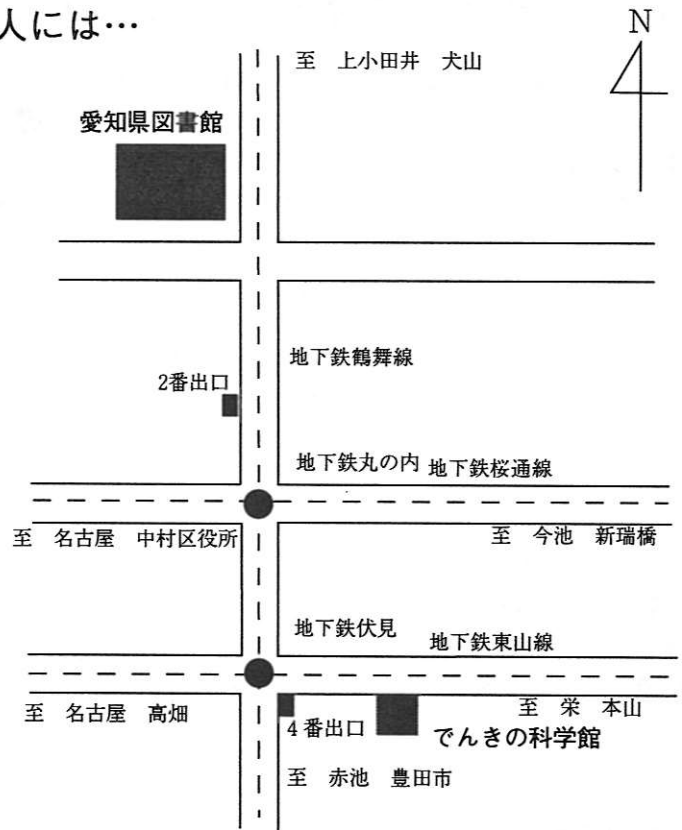

★でんきの科学館

楽しく科学をしたい！という人は（勉学の秋ですから…）

伏見の電気文化会館にあるこのミュージアム、地元人なら知ってる人も多いはず。やっぱり無料でおもいきり遊べる所といえばここを思い浮かべることでしょうか。2階から4階にかけてあるこの科学館は電気事業の歴史から最新のエレクトロニクスまで、子供から大人まで楽しみながら学べるというところです。本当に何度行っても楽しめる場所です。栄に行ったときなんかにもちょっと足を伸ばしてよってみてはいかがでしょうか。

問い合わせ 052-201-1026（電気文化会館 052-204-1133）

開館時間 9:30～18:30

休館日 月曜・第3金曜

交通 地下鉄東山線・鶴舞線伏見駅下車4番出口から徒歩2分



★名古屋市市政資料館

秋こそ「勉強」に励むべき、という人は（そうでない人もぜひ読んで!）…

赤いレンガづくりのこの建物、今は資料館と なっていますがその昔大正11年に当時の名古屋 控訴院・地方裁判所・区裁判所庁舎として建て られたものだとか。ちなみに建物は国の重要文 化財に指定されています。館内は11の資料室に 分かれていて明治時代の行政地図や大正時代の 市政に関する展示がしてあります。また法廷や 陪審法廷を復元した部屋もあり正面玄関から3 階にかけての階段は当時の雰囲気にも復元され ているみごたえは抜群!当時の雰囲気を探りに 行ってみたいはいかがでしょう。

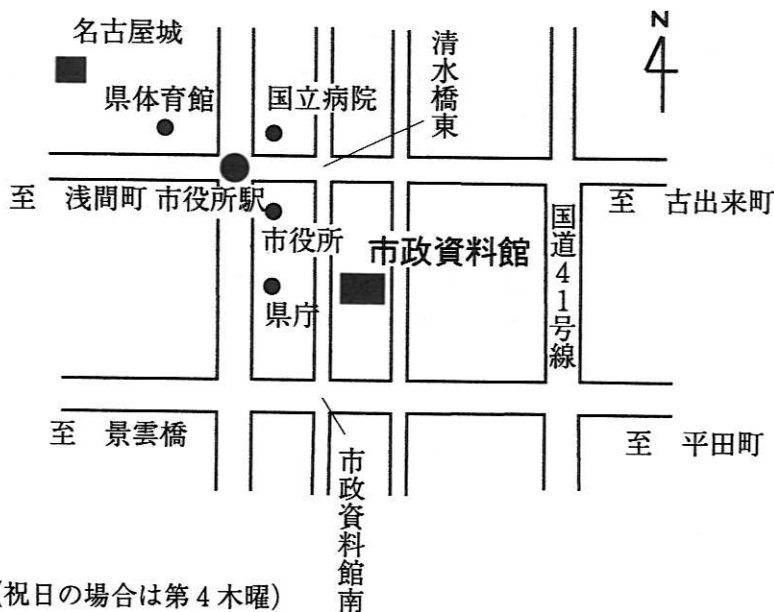

問い合わせ 052-953-0051

開館時間 9:15~17:00

休館日 月曜(祝日の場合は翌日) 第3木曜(祝日の場合は第4木曜)

交通 地下鉄名城線市役所駅下車2番出口東へ徒歩5分

★東谷山フルーツパーク

「実りの秋」じゃないの?というあなたには…

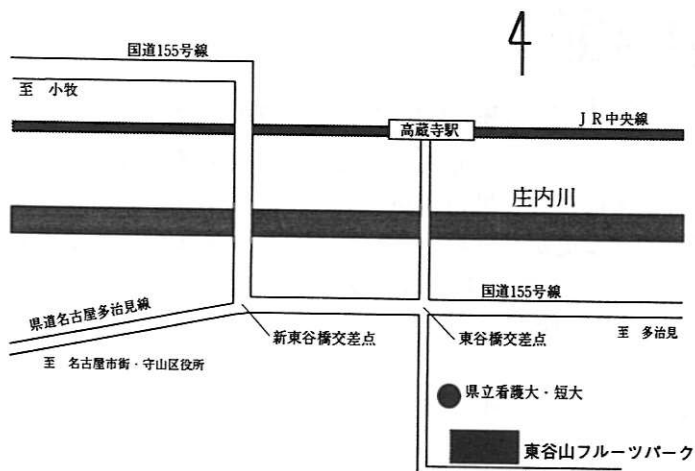

名古屋市街から少し離れた守山の奥にあるここ 東谷山フルーツパークは知る人ぞ知る果実が見ほ うだいの公園です。これから秋の季節にかけては 柿や林檎などが実っているとか。また有料(大人 300円)だが熱帯果樹園というドームもあり年中い つ訪れても楽しませてくれる公園です。ここへの アクセスはJR中央線高蔵寺駅から南へ歩いて約 20分。車の場合は県道名古屋多治見線を多治見の 方へ向かっていき「東谷橋」信号を右に入ってし ばらく行くと駐車場に出ます。

問い合わせ 052-736-3344

営業時間 9:00~16:30

休園日 月曜

交通 JR中央線高蔵寺駅下車南へ徒歩20分

★名城公園フラワープラザ

秋の「草花」を見たい、という人は…

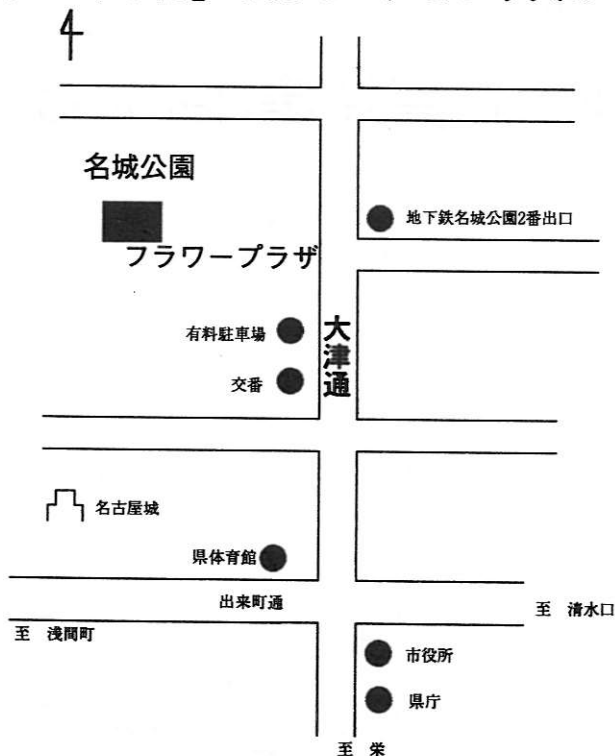

名古屋城の北に広がる名城公園の中にあるいわば「植物園」です。ここは秋に限らずいつでも四季の花ばなが見れますので特にお勧めです。今後10月には展示会として活け花展や押し花展、また野鳥の写真展なんかも開催予定です。展示会に限らず常設の四季を彩るさまざまな植物も見どころですのでお見のがしなく。名古屋城のふもと、結構穴場かもしれませんよ。

問い合わせ 052-913-0087

開館時間 9:00～16:30

休館日 月曜（祝日の場合は翌日）第3水曜（祝日の場合は第4水曜）

交通 地下鉄名城線名城公園駅下車2番出口西へ徒歩3分



さて、みなさんいかがでしたか？今回は名古屋市内の「無料」で遊べる、学べる所を紹介したわけですが、どうしても離れないのが交通費。地下鉄の一日乗車券などはToshi PresentsのPart2で紹介していますのでぜひあわせて利用してみては？入場料などが無料、ということで多分行きやすいことと思います。余暇を有意義にすごす、ということだけでなく「いろんなものを、見ることのできるうちに見ておく。」やっぱり筆者はいろんなものを読者のみなさんに見てもらいたいです。また、今回は「無料」でしたが「こんなのをやってほしい」などのリクエストがあればアンケートに書いてください。出来る限りお応えしますからね。

Planning By Aki

→次はToshi Presents 「紅葉特集Returns」だよ！

TICKET TO RIDE

第2部

秋の紅葉特集Returns

いよいよ秋の紅葉シーズンも間近です。そこで今回のTICKET TO RIDE 第2部は"秋の紅葉特集Returns"です。前回(95年10月)よりもさらにパワーアップしてお届けします。

★とりあえず近場で…編★

それではまず手軽に行ける名古屋市内の公園を見てみましょう。色とりどりの木々を見ながらゆっくり歩いてみるのもたまにはいいものですよ。

1. 白鳥庭園(熱田区)/地下鉄名城線神宮西駅から徒歩12分

88年の名古屋デザイン博会場跡地に整備された日本庭園。池を多く配置し、植物と水の風景を鮮やかに見せている。また、数寄屋作りの建物、汐の干満がある汐入の庭など、見所はたくさんあります。



このたびは
ぬさもとりあえず
たむけやま
もみぢのにしき
かみのまにまに

菅原道真

2. 東山植物園(千種区)/地下鉄東山線東山公園駅から徒歩3分、名古屋大学から徒歩15分

名大生なら言わずもがなのスポット(たぶん)。授業後とか、突然休講になった時とか、あるいはつまらない授業のある時とか(おいおい)

にちょっと散歩してみるのもいいのでは?

☆☆☆Ticket Information☆☆☆

名古屋市内をいろいろ見て回るのに便利な切符がこれ!このTICKET TO RIDEでももうおなじみ、名古屋市交通局の一日乗車券です。

*1 毎月8日のみ使用可の市バス・地下鉄一日乗車券

*2 バス・地下鉄一日乗車券+名古屋城などの市営施設の入場券、割引券がセット

バス全線一日乗車券	600円
地下鉄一日乗車券	740円
バス・地下鉄一日乗車券	850円
なごや環境きっぷ*1	620円
いこまいきっぷ*2	1300円

★たまには足をのばしてみようかな…編★

次に、週末などに少し足をのばしていってみるとよい所を紹介します。たまには少し遠出してみるのもいいものです。

1. 恵那峡(岐阜県恵那市)/JR中央線恵那駅から

バス恵那峡行き15分、終点下車徒歩5分

恵那市北部を流れる木曾川をせき止めてできたのがこの渓谷。恵那峡から中津川間の遊覧船からは迫力ある断層が見られます。四季を通じて観光客でにぎわいます。

3. 養老公園(岐阜県養老町)/近鉄養老線養老駅からバスまたは徒歩

言わずと知れた養老の滝一帯。11月上~中旬にかけて、養老の滝から山上にかけてのなみに、板敷川は宇連川の別名です。個人的には、JR飯田線一帯が鮮やかに彩られます。

2. 香嵐渓(愛知県足助町)/名鉄西中金駅から足助行きバス20分、または名鉄東岡崎駅からバスで70分。

おそらく愛知県内で一番有名な紅葉のスポットでしょう。3000本あまりの紅葉が飯盛山を染める姿は絶景です。また、夜にはライトアップも行われ、夜空に浮かぶ紅葉もみることができます。

4. 鳳来峡・板敷川(愛知県鳳来町)/JR飯田線湯谷温泉駅から徒歩5分

鳳来峡は湯谷温泉郷を流れる川沿いの景勝地です。個人的には、JR飯田線から見られるこの景色は大好きです。

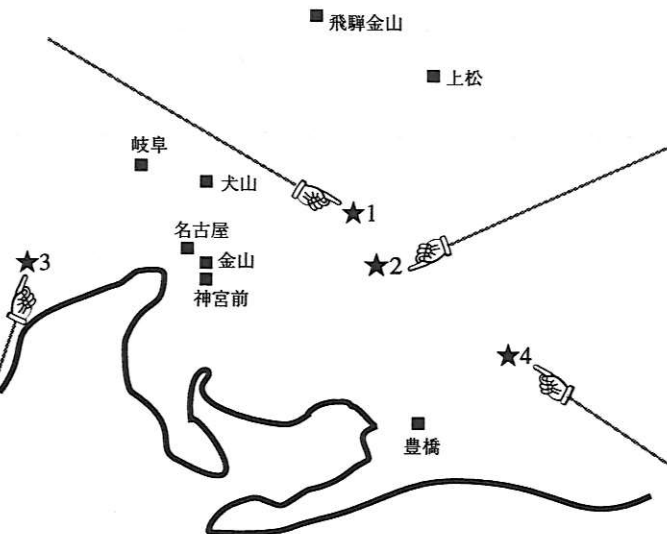

☆☆☆Ticket Information☆☆☆

今回は名鉄、JRの一日(二日)乗車券です。少し遠出をするときに便利な切符です。

☆青空フリーパス・青空ワイドフリーパス(JR)

名古屋近郊のJR普通、快速列車が一日乗り放題。利用できるのは土・日曜、祝日だけなので注意。フリー区間は図の通り。

2000円(青空フリーパス、図の実線部分)

3500円(青空ワイドフリーパス、図の実線部分+点線部分)

☆全線2DAYフリーきっぷ(名古屋鉄道)

犬山遊園から動物園のモノレールを含む名鉄全線が二日間乗り放題。名鉄の主要駅などで発売。3700円。



さて、今回のTICKET TO RIDEはいかがでしたか?突然ですが、私Toshiはこの号をもってTICKET TO RIDEから引退します。今まで読んでいただいた皆さん、本当にありがとうございました。今後もAki PresentsのTICKET TO RIDEをよろしくお祈いします。

Toshi

みたの

狂乱読書日記

第23回

みなさんこんにちは。もう10月になってしまいましたね。よく読書の秋とか、食欲の秋などといいますが、まあ食欲なんて、年中ある人はありますね。本を読むときに、お菓子などを食べ過ぎないようにしましょう。そして太らないように… (みた)

「冷たい密室と博士たち」

森博嗣著 講談社ノベルス 880円

前作「すべてがFになる」は、世にも珍しい(らしい)理系バリバリのミステリだった。トリックすらも、コンピュータの知識がないと理解できないものだった。この本を論評している批評家の幾人が、トリックを理解し得たであろうか？

今度の「冷たい密室と博士たち」は、理系の研究室を舞台に殺人事件が起こる。しかし(理系の私としては)残念ながら、トリックは、理系人間でなくても賞味できるものになっている。さて、そのトリックの犠牲者(?)の発見シーンは、インパクトがあった。死体の情景が目につくかぶような、しかもその死体を発見した者の感情が伝わってくるような、そんな印象を受けた。

犀川が訪れたN大土木工学科の極地研で、院生2人が殺された。そしてその事件の捜査中に、研究所の使用していない部屋から過去失踪した学生の死体が発見された。と話が進んでいく。著者がおっしゃった通り(Me~dia 7のp27を参照)話は地味と言ってもいいかもしれないが、とにかく面白かった。「すべてがFになる」のトリックが理解できない人でも、こちらは読みやすいので是非読んでみてください。



「笑わない数学者」

森博嗣著 講談社ノベルス 880円

まんまとはめられた!この本を読み終わっての、一番最初に感じた感想である。誰にはめられたか、それは、すべての登場人物とそれを操る著者である。

正直な話、犀川が解く、事件の犯人のトリックそのものには、わたしは目新しさを感じなかった。しかしこの本の読者にとっては、そんなことはどうでもいいのかも。著者はありとあらゆる手段を使用して、読者をトリックにかけてくる。犯人のトリックを暴く犀川も萌絵も、読者にとってはトリックの一つにすぎない。この本で対決するのは犯人と犀川ではなく、まさに著者と読者なのだ。

ストーリーとしては…伝説的数学者、天王寺翔蔵博士のすむ三ツ星館でパーティーが行われる。そして人々がプラネタリウムのあるホールにいる間に、全長5mはあろうかという銅像が消えてしまう。そして銅像が現れたときに、一人の女性が死体となって発見された。…という導入である。

途中の概略は、実際読んでもらった方が面白いので省くが、やはり読み応えがあるのはラスト部分である。「不定だ……。犀川創平君、君の方程式の解はもはや不定だ。」天王寺翔蔵博士のこのセリフに、私は寒気を感じた。なぜ、この部分に寒気を感じたのか?この本を一読していただければ、私の気持ちちが多少は解っていただけるはずである。そして、皆さんもそれぞれに、寒気を感じる部分を見いだせるであろう。

途中の概略は、実際読んでもらった方が面白いので省くが、やはり読み応えがあるのはラスト部分である。「不定だ……。犀川創平君、君の方程式の解はもはや不定だ。」天王寺翔蔵博士のこのセリフに、私は寒気を感じた。なぜ、この部分に寒気を感じたのか?この本を一読していただければ、私の気持ちちが多少は解っていただけるはずである。そして、皆さんもそれぞれに、寒気を感じる部分を見いだせるであろう。

世界が見ている「ニッポン」という国

日商トレードピア編集部 河出書房新社 680円

世界の人々は、日本という国をどのように見ているのか?この本は、世界各国に散らばる商社の駐在員が、現地の人に聞き取り取材を行ったものを集めた本です。

例えば「日本の国民性はどのようなものだと思いますか?」という質問に対しては、「勤勉」「よく働く」「礼儀正しい」などがあげられています。また「愛国心が強い」といった意見が多かったです。僕ははじめ?と思ったのですが、どうも海外ではそのように思われているようです。

このように、この本は日本はどのように理解されているのかわかり、日本の意外な一面が見られる一冊です。



フィルムルックス・609

図書館などで、本をコーティングしてあるのを見たことはありませんか?ここで紹介するのは、そのように本をコーティングするフィルムです。このフィルムは、接着剤付きの透明なもので、簡単に貼り付けることができます(きれいに貼るには、4~5冊の修行が必要ですが。)本の表紙にフィルムを貼っておくと、表紙がほろほろにならずにすみます。威力は、図書館などで証明済みの

Toshiの狂乱読書記

「朝日新聞 天声人語 '96夏」

朝日新聞論説委員室編 原書房
1500円

日本一有名なコラムである(と思われる)朝日新聞の「天声人語」と、朝日新聞の夕刊英文紙である朝日イブニングニュースに掲載されている天声人語の英訳版"VOX POPULI, VOX DEI"(ラテン語で「民の声は神の声」の意味だそうです)の96年4月~7月分をまとめた本です。日本語文は平易で読みやすいのですが、英文を読むのは少し骨が折れます。やはり政治・社会関係のネタが多く、難しい単語が頻繁に使われている文章がたまにあるからです。これを読んで、自分の英語力のなさを痛感しました。さすがに大学入試や就職試験によく引用されるだけのことはあります。

テーマは様々ですが、前述のように新聞の一面のコラムという性格上、政治・社会ネタが多いようです。「沖縄・普天間基地返還」「破防法」「サッカーW杯日韓共催」など当時の新聞を賑わしたのから、「昆虫少年」「交響曲を持つ町」など、身近なテーマを扱ったものまで。洗練された文章の中にも鋭い批評やよき教訓が入っています

社会のことを振り返りつつ、英語力をつけることもできるこの本。就職試験やそのほかの試験のためだけに読むのはもったいないと思いませんか?



このフィルム、自分の大切な本をほろほろにしたい方におすすめです。

北部購買で販売中。文庫用10枚入り515円、B6用790円、A5用1080円など。

「ドラえもん鉄がく」

国際ドラえもん学会編 にかん書房 1500円

つい最近のことで知っている人も多いと思いますが、「ドラえもん」の作者である藤子・F・不二雄さんが亡くなりました。日本中でドラえもんを見たことがない子供はほとんどいないだろうという驚異的な作品で日本のみならず世界の子供達にも夢を与え続けた偉大な方が亡くなられたことは僕もとても残念です。

この本はドラえもんが持つひみつ道具やドラえもん自身を科学の目から研究した本です。といっても20世紀の科学では実現が不可能なものがほとんどなので、空想の部分がかなりありますが。たとえば、「タケコプターは常温超電導の技術を利用して人間の意志を読みとり、プロペラの中にマイクロブラックホールを閉じこめ、重力場を断ち切って飛ぶ」といったように。またいろいろな分野の最先端の技術の話もバンバンでてきます。それに関しての解説もあるので、分からない人でも十分読むことができます。(ただし、科学に弱い人はつらいかも…)

またこの本は「人とテクノロジー」という観点で書かれていますが、これを語るときに絶対に必要な「使う人のモラル」という点にも言及しています。ただの解説本とはわけが違う一冊です。

この本を手にしたのは今年の7月でした。ほとんど衝動買いだったので、僕はこの本を読んでさらに科学への興味が増した矢先に今回の不幸は返す返すも残念です。今後、これだけ多くの子供に夢を与えられる人はでてくるでしょうか。。



「STB(ステビー)のすすめ」

STB友の会編 発行 どんねこ工房 1500円

まず、この本のタイトルからこの本の内容が分かる人はその道のかなりのエキスパートである(と思われる)。普通の人は「STBって何?」という疑問を持つだろう。

STB。ステビーと発音する。正式名称は"station bivouac(ステーションビヴァーク)"。stationはみなさん知っての通り「駅」の意味。bivouacは野営、つまり野外で寝ること。すなわち、STBとは駅で泊まることである。(昔から山男達が前夜、至近駅で寝て、朝を迎えている慣習から出た言葉らしい。)実際の所、このSTBの経験がある人は予想以上に多い。自分の周りにも、今年の夏に実行した人が2人いた。

この本は、全国のどの駅がSTBに向いているかをひたすら載せているという、とんでもない本である。中は、いささかどこかのサークル誌のようで、明らか手書きでインクがにじんだと思われる箇所がたくさんある。読んでみると、なかなかおもしろい。「[可]個人いす4連×3、ホームに長椅子1」「0:40~4:00まで駅舎締切」などの情報が並んでいる。ただ、利用者にマナーを守る注意も忘れてはいない。

たぶんこの本を手にするのはごく限られた人だろうが、その人はこういった旅の楽しさを知っている人だろう。無人駅で迎える朝の空の美しさを知っている人だろう。自分もこれを読んでいるうちに、また旅に出たくなってしまった。

ゆうべのひとこえ



Me~dia 7の記事は

いかがでしたか？

いまどきの名大生協活動報告

農業体験ツアーなんて実家に帰ればいくらでもできる。(Rivls)
→農業体験ツアーをただの農業を体験するツアーだと思ったら大間違い。このツアーは留学生と一緒に体験するツアーなのです。留学生と一緒に触れ合うことによって新しい発見や考え方を知ることができます。(なんの)

生協自販機でジュース買ってるけど、当たり出ないよ。(べんもう)
→わざわざよれば、あれはジュースの裏にはあってあったそうです。ちゃんと裏も確かめましたか？(なんの)

それぞれの班に分かれてみんながんばっているんですね。でも「書評」や「音姫」はどうなっちゃったの？(ぶぶぶぼん)
→書評は、教職員委員会の人達によって発行されています。音姫は残念ながら休刊中です。(なんの)

Peace Now!

沖縄の人にインタビューしたのはよかった。(かんべえ)
→記事には書ききれませんが、他にもいろいろな話を聞きました。当地の人や、実際に体験したことのある人と話してみていると勉強になりました。(むう。)

基地問題はあまり深く考えたことがないです。(ゆう)
→県民投票や基地移転問題など、最近ではいろいろな動きができました。ニュースなどを見るなど手短かな所から考えてみてはいかがですか？(むう。)

TICKET TORIDE

旅行は好きなのでこれを読んでひさびさに行きたくなった。えびせんべいの里のえびせんはなかなかGOOD！(ゆう)
→確かにあそこはいいですね。またちようど南知多道路の美浜インターの入口の脇にあ

るので知多半島で遊んだ帰りに寄る、というのもお勧めです。(Aki)
せっかくだから、お友達なんかと一緒に試してみてもいいですか？(みた)

夏の暇な日でも行きたいです。川の特集ってできませんか？(うすのろバカ)
→川ですか、考えときます。確かに岐阜県の長良川渓谷や板取川は秋の紅葉の時期やアユの季節なんかはお勧めです。特に落ちアユは脂がのってて絶品です。また静岡県の大井川なんかもSLが走ってますしね。(Aki)

海外旅行編をやってほしい。(この夏、オーストラリアに行くので)(べんもう)
→海外旅行ですか…。今後の参考にします。とりえず海外旅行は北部購買のプレイガイドで扱っています。南部でも問い合わせはできますので利用してみてください。(個人的にはカナダに行きたいAki)

時間は…あてにならないから道のりが欲しいな。せめて師崎と伊良湖岬まで。(モリシマン)
→フェリーの航路は師崎～伊良湖岬間は14.5km、伊良湖～鳥羽間は23.2km、師崎～鳥羽間は30.0kmです。一応Me~dia7の15ページに書いてありますが…。(Aki)

狂乱読書日記

ビーナッツが4コマだったというのは知りませんでした。この頃小説の話が多いように思う。小説も面白けれど、ノンフィクションの方が好きです。(あいうえふ)
→実は、僕はノンフィクションが好きなのですが、最近なぜか読んでいないんです。おすすめの本があったら、アンケートにも記入して教えてくれるとうれしいです。(みた)

そうか、覆面作家だったのか。そういうのは内側からだけではわからないかな。「文学部唯野教授」みたいだ。(もりしまん)
→この間、名駅の三省堂を偵察しに行ったのですが、森先生に関しては「愛知県出身の作家」としか紹介されてませんでした。名大の外では、まだ覆面らしいです。(みた)

「すべてがFになる」という題は、テスト前の高校生にはきつかったようだ。(成績がA～F)で出る。

(ラブラブ♡なつめやし)
→「すべてがFになる」というタイトルになるよりは、大学生にとってましだと思いますが…。(みた)

The Perfect Insiderってどういう意味？

(Rivls)
→perfectは「完全な、申し分のない、絶好の」insiderは「内部の人、内部の事情に通じた人」という意味だそうです(CD-ROMニューセンチュリー英和・新クラウン和英辞典より引用)。「冷たい密室と博士たち」を読んだあとに見ると、なるほど!と思わず膝をたたきたくなるようなタイトルです。うーん、うまい。(みた)

「すべてがFになる」は少し読んだけど、難しい。(ゆう)
→そうですね。コンピュータがどうの、というような話は確かに難しい部分もありますからね。誰かに解説してもらって、がんばって読んでください。(みた)

最近、本を読まなくなったなあ。森先生のインタビューが身近に感じて良かった。(T. T)

森先生のお話を聞いてみたいと思った。(べんもう)
森先生のいろいろな面がうかがえて面白かった。(oikamado)
森先生の情報が欲しかったので、インタビューは有難かったです。(ユイホン)
森先生へのインタビューが良かった。(Y. N)
→森先生のお話は聞いて、とても面白かったです。ああいう方にはなかなかあえないですね。(みた)

読みましたよ。森先生の新作「冷たい密室と博士たち」。個人的には、前作よりも夢中になって読みました。僕は最後まで犯人がわからなかったけれど、まだ読んでない人は10章まで読んだら、じっくり考えてみてください。きっと犯人がわかるはず…。次回作は期待しています。(ぶくぶくぼん)

→とのこと。これから「冷たい密室と博士たち」を読もうとしている人は、参考にし

てみてはいかがでしょう。(みた)

Me~dia探偵倶楽部

おもしろい。ズッコケ三人組とは、古風な趣向だ。(かんべえ)
→分かりましたか。このシリーズは、小学校のときたくさん読みました。今でも出ているのですが、一体何冊出ているのかな？(ケヴィン)

考えているうちに真夜中になってしまった。(おっ)
→そんなに熱中してくれると、作っている方としてはとてもうれしく、励みになります。今回もそのくらい熱中してもらえれば幸いです。(ケヴィン)

このコーナー(?)は好きなので、Me~diaが手に入ると、いつも最初に読んでます。でもいつも分からないですけど。犯人が。

(ユイホン)
→どうもありがとうございます。今回の問題は、あることに気がつけばすぐに解ける問題です。頑張ってみてください。後、これ以外の記事も十分に楽しんでください。あくまでこのコーナーはお楽しみ企画なので。

(ケヴィン)

Me~diaに対するご意見、
ご要望、その他イラストなど
何でもどうぞ

アンケートが増えて良かったですね。「Pa!」のことについてですがおいてある場所はどこでしょう?(P~)
→アンケートについては、巻頭のMe~dia インフォメーションでさらなる読者の声を集めようと努力しています。今後ともアンケートはよろしくお願ひします。「Pa!」については、Me~diaと同じように購買や食堂など生協のお店に置いてあります。また、Me~dia 編集部のある学生委員会室にも置いてあります。ただし、おかげさまで勉学機器班の冊子「Pa!」vol.13(最新版)はすべて配布されました。(勉学機器班のAki)「Pa!」vol.13は、お配りできる分が若干残っています。ご希望の方は学生委員会室までいらしてください。(みた)

Me~diaは、いつもどのくらいの期間で、次の号が出るのですか?

(ユイホン)

→8月を除く偶数月のはじめと、7月のはじめに発行しています。発行するのが近づいてくると、ポスターなどで発行の告知をしますのでぜひ参考にしてください。(Aki)

今までMe~diaを毎号楽しく読ませていただいておりますが、アンケートを出そうかなと思うといつも締切に間に合わず、出さずじまいでした。

私にとってMe~diaは暗く寂しい大学生活を少しでも明るく楽しいものに変えてくれるものだと思っております。これを読んでいると本当に寂しさを忘れることができるのです。これからも楽しい記事をよろしくお願ひします。(金 清鉉)

→ありがとうございます。これからもよりよい記事作りを進めていきたいと思ひます。これからもMe~diaをよろしくお願ひします。(編集部一同)

アンケートってけっこう頭を使いますね。でも、読む方はもっと大変だろうから、頑張ってください。

(かんべえ)
→ありがとうございます。読者からのアンケートは一つ一つ読ませていただいております。ちゃんと参考にして、読者のためになるような記事を作っていきたいと思ひますので、これからもよろしくおねがひします。

(編集部一同)

最近「音姫」がでませんね。

(古屋 徹)

→残念ながら名大生協Music Clubの冊子「音姫」は休刊となっています。申し訳ありませんでした。(みた)

アンケートの当選者ってどうやって決めているの?当選した人(沢口康子さんっ!)が言うには、アンケートに心がこもっているか否か、とか...

(RivIs)

→当選者は厳選な抽選のもと決めています。つまり、ちゃんと氏名と住所などを書いて、そして締切までにアンケートを出していただければだれにでも当選するチャンスがあります。また、アンケートに心がこもっていれば読む側としてもうれしいものです。ぜひこれからも心のこもったアンケートを!(編集部一同)

机のなかを調べていたら虹のつどいの商品券と大抽選会特別参加券が出てきた。期限切れだー。ああ、もったいない。(おっ)
→次回豊講虹のつどいセールは、12月10日(火)~13日(金)に行われます。またそこでも色々な企画があると思ひますので、是非ご来場ください。

(みた)

私は漢字の基本的知識が欠落しています。できれば間違っている字はもちろん、「これぐらい漢字で書け」っていうところは、「ゆうべのひとこえ」に載せるときはなおしておいて欲しいのですが...。(べんもう)

→アンケートのコメントを入力するときは、基本的には文章そのままを打ち込みます。明らかな誤字は訂正しますが、ひらがな書きや、あるいは単なる誤字と判断できない表現(例:聞く⇔聴く)は基本的にその

ままです。文書のニュアンスを損なわないように、という配慮からです。これからは、欠落の「らく」がひらがなになっている、ぐらいで漢字にしても明らかにニュアンスが損なわれない場合は漢字にしていま

ます。(みた)



よろしかったら「ゆうべのひとこえ」にけいさいしてね。

▲へのへのもへ子さんのイラスト

森先生サイン入り

「すべてがFになる」当選者

松浦 徹	(工・3年)
渡辺亮吉	(工・2年)
Y.N.	(経済・3年)

Me~dia 7 アンケート当選者

べんもう	(農・3年)
エラリー今泉	(農・D3)
あいうえふ	(工・3年)
かんべえ	(文・1年)
金 清鉉	(経済・1年)
へのへのもへ子	(法・1年)
T.T	(農・3年)
おっ	(工・1年)
RivIs	(理・1年)
モリシマン	(工・M2)

<今回のアンケートは24枚でした>

●当選者の皆様、おめでとうございます
図書券は後日発送致します。

ハタチ
何かが違う20歳の秋

第20回名大秋祭

名大祭実行委員会からのお知らせ

10/10

～11/10

2年生以上のみなさんはもうご存じのことと思いますが、この名古屋大学では「秋祭」というものがあります。「秋祭とはなんぞや?」とおっしゃる方へ。秋祭とは、今年は10月10日から11月10日にかけて行われる大学祭なのです。「名大祭があったやん。」とおっしゃる方、そんなことは言いつこなし!と、いうわけでさっそく企画紹介です。

All Night Skating '96 秋 「今夜は帰さない」

徹夜で9時間にわたってアイススケートを楽しむAll Night Skating。今回のテーマはずばり「今夜は帰さない」。毎年恒例のFree Skatingや暗転の時間、カーリングなどに加えて、スケート講習会、ビンゴゲームなどそのテーマの通りさまざまな企画が用意されています。

日時	11/1(Fri)21:00～11/2(Sat)6:00
場所	星ヶ丘スポーツP&S
料金	当日券 1800円 前売り券 1600円

秋祭20周年特別記念企画

井上陽水 with RISKS

日時	11/9(Sat)18:00～
場所	豊田講堂
料金	前売り、当日ともに3500円

秋祭20周年記念特別企画として、日本フォークソング界の大御所、井上陽水をゲストにコンサートが行われます。

チャリティーバザー '96

日時 11/9(Sat)11:00~16:00
11/10(Sun)11:00~15:00
場所 共通教育棟前広場

名大周辺の家庭から押入の中に眠っているものを寄付していただき、それを販売します。特に大型のものや希少価値のあるものは9日、10日の13:00からオークションを行って販売します。なお、バザーの売上金はすべて寄付されます。

●スポーツフェスティバル

名大の職員と学生のチームによるソフトボール大会です。

10/10(Thu)10:00~16:00

10/12(Sat) 10:00~15:30

at 付属高校グラウンド

●スペシャルステージ

楽々GAME STADIAM

ビンゴとダービーゲームが行われます。会場では焼き芋と飲み物が無料で配られます。

11/2(Sat) 12:30~

at 第3グリーンベルト

●道路でFireドッチ

この名の通り路上でふつうにドッチボールを行います。しかし男子が女装した場合は女子とみなされ得点が高くなります。

11/3(Sun)10:00~

at 豊田講堂西側道路

●名リーグ'96 3on3大会

去年の秋祭、今年の本祭でも人気の高かった3on3。今回は3on3大会だけでなく、3ポイントコンテストも行われます。

11/4(Mon)9:30~16:00頃まで

at 豊田講堂西側道路

●the Love Letters

募集したラブレターの各賞を決め賞品を出します。

10/20~11/9(秋祭期間中)

11/3,4,9豊講前テラス、他日共通教育棟近く

●Amateur Band Concert

アマチュア8バンドによるライブコンサート、今年は豊講で行われます。

10/27(Sun)

at 豊田講堂内ホール

●安楽死を考える

医学部、法学部の教授により安楽死に関するパネルディスカッションが行われます。

11/2(Sat)13:30~

場所：経済学部第1講義室

●テラス天国

フリーマーケットとともに各サークルがさまざまな用意をしています。

11/3(San)10:00~16:00(大雨の場合11/4)

at 豊田講堂前テラス

●フリーマーケット in 名大

出店料：1日1ブース(2×2m) 500円

申込は名大祭本部まで。

11/3(Sun),4(Mon.)9:00~16:00 at 豊講前テラス

●研究所公開

申込み方法 学内…申込書とポストを設置

(学外…はがきや電子メール)

・遺伝子実験施設 10/26(Sat)13:30~

・核融合科学研究所 11/6(Wed)15:00~

・アイソトープ総合センター 10/30(Wed)

15:00~

・大気水圏科学研究所 10/30(Wed)15:00~

Me~dia探偵倶楽部 accident.6

BOMBER PANIC!!

名大秋祭のアマチュアバンドコンサートに出ることになった、探偵倶楽部の面々。本番に備えてI小学校の体育館借りて練習しているときに、その事件は起こった。



ヒュン!!

突然、窓から体育館に矢が飛び込んできた。よく見ると、その矢の後ろのところに手紙がくくりつけられていた。その手紙の内容は、次のようなものだった。

お久しぶりデス。この間 (Me~dia 6) は、見事に私の挑戦を打ち破りマシたね。しかし、私もそのまま引き下がるほど素直な性格じゃありませんので、再び挑戦することにシマシた。

今回は皆さんに爆弾探しをしてもらいマショウ。事前に、この体育館に一つ、爆弾を仕掛けておきマシた。威力はたいしたことありませんが、その分、音などでは発見できないように作ってあります。爆弾は後10分後に爆発シマス。頑張っテ探し出シてみてくださイ。

鉄仮面より

P.S.かわいそうなので、下にヒントを載せておきマス。

ヒント1

→ (12) . (8,1) . (12,1) . (9,1) .
 (12,1) . (9,1) . (9,1) . (11,1) .
 (7,1) . (8,1) . (4,1) . (7,1) .
 (4,1) . (3,1) . (7) .

↓ (0) . (5) . (7) . (9) . (9) .
 (10) . (13) . (14) . (15) . (15) .
 (1,1,1,1,1,1,1) . (1,1,1,1,1,1,1) .
 (1,1,1,1,1,1,1) . (1,1) . (15) .

ヒント2

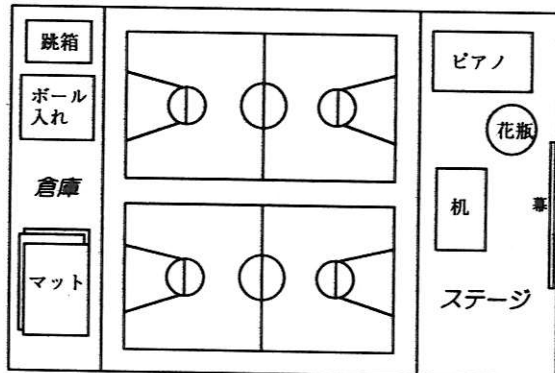
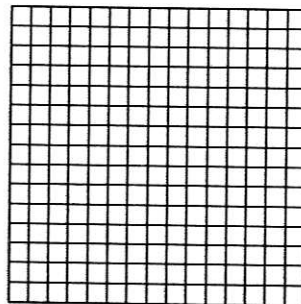

今いる体育館の内部は左図の通り。この中のどこかに爆弾が隠されているらしい。

さあ、君は無事爆弾を見つけ出すことが出来るか？健闘を祈っている。

ケヴィンの独り言
 ヒント1と2の関連性は…?

「嵐の崖」殺人事件 解決編

事件内容

被害者:綾城ユリ (19)
 死因:溺死, 死亡推定時刻:5時頃
 死亡原因:「嵐の崖」から海に落ちた。(サンダルに付着していた土により推定)

- ・「嵐の崖」の手前に置かれていた「暴風につき危険!立入禁止」の看板が何者かの手で取り払われていた
 (昨日の正午まではあったらしい)
- ・彼女がわざわざ崖に行った動機が不明といった点より、**他殺である可能性が強い。**

死体周辺図

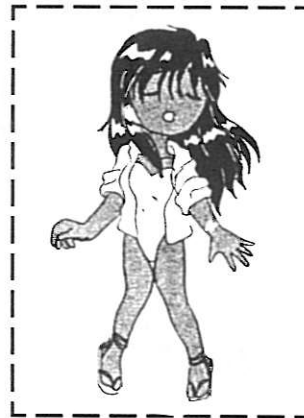

(死体が身につけていた物)

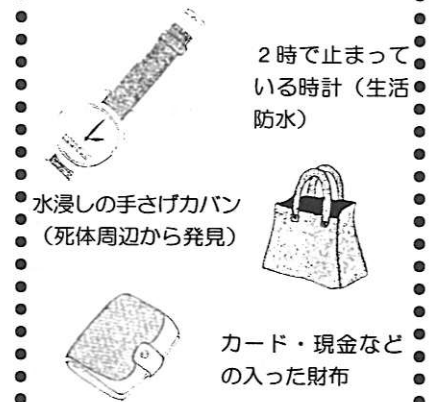

2時で止まっている時計(生活防水)

水浸しの手さげカバン(死体周辺から発見)

カード・現金などの入った財布

<関係者に関する情報>

名前	八谷良平 (19)	山中正太郎 (18)	奥田三吉 (38)
被害者との関係	海の家バイト仲間。	海を家のバイト仲間。ユリのボーイフレンド。	海を家の店長
プロフィール	八束町出身。過去に「嵐の崖」で母を失ったという経験がある。	名古屋出身。大学では、殺人心理学について研究している。	八束町出身。奥さんを「嵐の崖」で亡くしている。ただいまやもめ。
状況	正午から、ユリと一緒にずっと海にいた。夕方頃には海の家に戻った。	昼休みはずっと海の家で本を読んでいた	海の家で仕事をしていた
コメント	「まあ、ユリのヤツは海にも入らず、ずっと浜辺で寝ていたけどな。」 「12時半と2時に、正太郎のやつが俺らのところを見に来たな。」	「12時半頃と3時頃に様子を見に行ったときにはユリは泳いでなくて、八谷と一緒にいたね。」	「山中君が12時半頃と3時頃に散歩にでかけたことくらいかな。2回とも30分くらいで戻ってきたがな。」 「4時半ぐらいにユリちゃんがいつのまにか出て行ってしまって…。5時から飲み会の予定だったから、みんな待っていたんだがな…。」

「嵐の崖」の秘密!

毎日およそ30分おきに、人一人吹き飛ばすほどの強い風が、10分ほど崖に吹き荒れる(ちなみに、海の家・浜辺から崖までは、最低でも往復1時間かかる。)

ケヴィンの推理!

☆なぜ時計が2時で止まっていたのか。

ふつうに考えたのなら、時計は、彼女が崖から落下して死亡した5時ごろで止まっているはずである。だが、実際には2時で止まっている。

このことから、
「彼女が2時に水に触れた、すなわち、海で泳いだために時計が壊れた」

と、推理することができる。
 (腕に残る日焼けの跡から見て、彼女がずっと腕時計をしていたことがわかる。電池が切れたという考えも

あるが、調べればすぐにわかることなのでここでは除外する。)

これにより、3人の中で八谷良平のコメント、「ユリのやつは海にも入らず、ずっと寝ていたけどな。」が、明らかに事実と異なっていると分かる。

次のページへ→

☆なぜ彼は「ユリが海に入っていない」と言ったのか？

これは、彼が「ユリが海に入った」という事実を知らなかったためだと思われる。(わざわざそんな、自分が疑われるかもしれない嘘をつく必要は全くないから。)

では、なぜ彼がその事実を知らなかったのか。ずっと彼がユリと一緒にいたのなら、当然その事実を知っているはずである。ということはつまり、彼がその時間に浜辺にいなかったということなのだ。

☆どのくらいの間、彼はいなかったのか？

山中が海辺に来た時間を、八谷が「12時半と2時」と言っているのに対して、山中・奥田は「12時半と3時」と言っており、1時間の食い違いがある。山中と奥田が共謀して嘘をついているということは考えにくいので、事実と異なることを言っているのは八谷の方と考えられる。

これは、「八谷がユリの止まった時計を見たため」と考えるのが、一番合点が行く。このことから、八谷が12時半から3時までの間にアリバイがなく、特に2時前後には海にいなかったと推理できる。



探偵倶楽部部長
ケヴィン

今回は、みんな非常に力のこもった推理を送ってくれた。今までに、類を見ぬ難問であったにも関わらず、エラリー今泉さん、渡辺亮吉さん、かんべえさん、金清鉉さん、T.Tさん、松浦徹さん、ととさん、うすのろバカさん、ぷっぷくぼんさんの9名の方が、見事正解している。特に、エラリー今泉さんは、答えをワープロでB5の紙一枚に書いてくれ、ぷっぷくぼんさんは動機までも推理して書いてきてくれた。どちらも、自分の推理を上回るほど、素晴らしいものだった。この調子で、今回の問題にも挑んでほしい。

☆何をしていたのか？

もう一度、事件の内容について考えてみてほしい。ユリは、嵐の崖から落ちて死亡した。死亡推定時刻には3人ともアリバイがあるため、誰かが彼女を崖からつき落とししたとは考えられない。となると、考えられるのは「ユリを嵐の崖に誘い出し、崖に吹く風を使って殺害した」ということである。

誘い出すこと自体は、3人のうち誰でも可能である。しかし、この犯罪を成功させるためには、彼女が安心して崖に近づいてくれるよう、崖の前の看板を取り外しておかねばならない。

だが、海の家・海辺から急いでも往復1時間はかかる。山中・奥田の二人は、お互いのコメントから、その時間はなかったことが分かる。しかし、八谷に関しては今まで述べたように、12時から3時までのアリバイがないため、このことが可能となる。

つまり、彼は海辺を離れて、崖に看板を取り外しに行っていたのである。

このように推理していくことにより、3人の中で、「八谷良平が最も犯人である可能性が高い」という結論に到達することが出来る。

私の推理では状況証拠に過ぎなかったが、これだけの推理を突きつけたことで八谷は観念したのか、自白し始めた。

自白によると、大筋は私の推理通りであった。昼の内に彼はユリをくどき落とし、「飲み会なんて煩わしいから、二人きりになろう。5時に崖の上で待っててよ。後から行くから。」と言って崖の上に誘い出したらしい。







動機は、かなりゆがんだものだった。子供の頃に母を嵐の崖でなくしたショックから、彼は、崖から落ちて人が死ぬことに快感を覚えるようになってしまったようだ。それもそれが美しい女であればあるほど…



八谷良平

答えが分からなくても、どんどんアンケートに感想を書いて送ってくれ。

編 集 後 記

 <p>テストがようやく終わりました。今回のテストは以前からの勉強のおかげでかなり楽なものばかりでした。周りの人達は「単位が危険だああ!!」と叫んでいましたが、今回の僕はそういった世間の喧騒から離れてゆっくりとテスト勉強をし、危ない単位は一つもありませんでした。……という編集後記を一度でいいから書いてみたい。 (秋風が身にしみるねえ Toshi)</p>	 <p>はあ、テストが終わっているはずですよね。これが発行されている時は。きつと何事もなかったような感じにいるんでしょうね。という今はまだテスト前なんです。なんか「ね」が多いですね。まあいいや。 とりあえず今は今後のテストに全力を尽くさねば。みなさん、学生の本分をお忘れなく。そんでもって息抜きなどにTICKET TO RIDEで紹介した所に出かける。これぞ正しいMe~diaの使い方? (他の記事もしっかり読んでくださいね。) (Aki)</p>	 <p>テスト終わりました。いやあ、授業出てないやっばつらいなあ。ハッハッハッハ! (←すでに切れてる。) それはそうと、今年の巨人はすごかった。あれだけのゲーム差をひっくり返して、ただいま2.5差で首位。この号が出る頃には優勝決まっているだろうけど。(もし中日が優勝したら切れる。) 後、(F1の) 鈴鹿の結果も楽しみだな。Toshiが見に行くそうだけど…。 (ケヴィン)</p>
 <p>ゴンヴェの代筆、かおりです。かわいそうにゴンヴェの連続編集後記は切れた…。じゃあ、私がかわりに記録を作ってやろうかな…。でも、うーん、恨まれそうなのでやめておきましょう。うー、内容がくだらなくなっちゃった。ワケがわからん! 次に登場するのはいつのことやら…。 (かおり)</p>	 <p>もうすっかり秋。スポーツの秋よりも食欲の秋に走ってしまつて大変なことに…。今回Me~diaにはじめて記事を書いたけど…。うーん、難しかった。これからも記事を書き続けるのか…。先行き不安です。 (ゆう)</p>	 <p>もう秋ですね…。といった類の挨拶文を、よく目にするようになりました。もうそんな季節なんですね。食欲の秋、勉学の秋…。僕は、この秋は勉強しようかな。ふつ、単位取るだけが勉強じゃないやいい! (みた)</p>

Me~dia 10読者アンケートの締切は11月15日です。

読者の皆様一人一人のご意見をスタッフ一同心からお待ちしております。

次号Me~diaは12月2日発行予定です。おたのしみに!!

Me~dia 10(#48) 1996年10月14日発行

発行 名大生協理事会

編集 名大生協学生委員会 (Tel 052-781-5195 [直通])



阿 萬 喜 信	須 藤 洋 一	森 下 香 織	大 田 慶 子	熊 野 典 雄	近 藤 多 恵	青 木 譲
石 黒 博 幸	高 松 尚 子	山 田 貴 之	河 村 和 人	嶋 田 芳 仁	高 尾 嘉 洋	石 井 英 毅
清 原 潤	竹 村 沙 希 子	井 上 真 一	谷 山 智 則	南 野 陽 子	長 嶋 千 恵	下 野 健 一
河 野 美 沙	中 川 さ ゆ り	岩 田 達 明	富 田 聡	峯 義 浩	花 木 祐 子	榎 並 道 尋
清 水 昭 博	長 谷 川 聡	白 井 俊 介	山 本 雪 絵	旭 紀 子	長 坂 啓 司	
杉 山 映	水 野 隼 人	大 河 内 俊 幸	伊 藤 隆	小 澤 英 裕	綿 田 欽 一	

印刷 名大生協印刷部

Me~diaは再生紙を使用しています。

名大生協ニュース「Me～dia」は名大生協学生委員会が編集し、理事会が発行しています。Me～diaは名大生協の活動・総代生協委員の活動を組合員に伝え、意見を頂く場でもあり、また、様々な生活の知恵などを伝える場でもあります。みんなの意見を反映させ、より良い生協にしていくために、ご意見やご感想をお待ちしております。

