



名古屋大学生協ニュース

め ～ でいあ

# Me～dia12

## もくじ

こんにちはPeace Marchです……………	1
第5の平和の波がやってきた……………	3
広島・長崎に行ってきたよ……………	5
TALES FROM OKINAWA……………	7
クラスで新歓パンフを作ろうよ……………	9
食堂見学報告・名工大編……………	11
師走の健康安全……………	13
暖房器具言いたい放題……………	15
PLAY TOPICS……………	17
嗚呼、青春の下宿生活……………	20
お達者くらぶ……………	23
愉快地做菜……………	25
組合員の声コーナー……………	26
unicefのページ……………	27
参考書アドバイスノート!! やってまあ～す……………	28
「先生と学生との交流会」のおしらせ……………	29
92年度全学新入生歓迎実行委員会公示……………	30
ゆうべのひとこえ……………	31
いまどきの名大生協活動報告……………	33
編集後記……………	34



発行：名大生協理事会  
編集：名大生協学生委員会

こんにちは

です。



# Peace March



名大のPeace Marchファンのみなさん、こんにちは。理学部数学科3年の落合洋子です。前回の予告どおり、今回は近畿地方辺りでのことをお伝えします。私と一緒に何十日も歩いた通し行進者のほとんどは、この地方に住んでいる人で、みんな特に気合いを入れて歩いたところでした。私にとっても、すごく印象に残っているところです。これを読んで、皆さんにも感動が伝わるとうれしいです♥

## ～ 奈良編 ～

<6月30日(日)>

この日の行進は、大盛り上がり大会でした。「ならコープ」という生協から、初めての通し行進者の窪田さんが歩いているし、日曜日ということもあって、窪田さんの職場の方々が応援に駆け付け、学生もたくさん参加し、親子連れの方もたくさん見えました。ほとんど仮装行列のような行進で、窪田くん人形(これをかぶって1日歩いた人、ご苦労様)、大うちわ、大仏、でっかいバルーン(割れたときの音がすごい)、風船、でっかいハリボテの地球儀(立命館大のみんなが持ってきました)、奈良女子大の“鹿さんルック”(茶色のTシャツ・キュロットに、画用紙のツノの帽子という格好)など、とにかく色々なものが登場し、ほのぼのとした行進でした。公園などの緑が多くて景色が良く、お年寄りや、外国人観光客がたくさんいました。余談ですが、私は、「鹿飛び出し注意」の道路標識と、メスの鹿にはツノがないということを知りました。

この日、立命館大Ⅱ部のあべちゃん(8)という人に会いました。阿部ちゃんは、とっても色白で、足が細くて、女装

が似合う人です。実はこの人、昨年の通し行進者なんです。「えっっ、こんなきやしゃな人が通し行進したの?」。私はマジで驚いてしまいました。平和行進って、とくに丈夫な人じゃないとできないとかいうことはないんですね。だれでも、自分の好きなスタイルで参加できるっていうのが、平和行進のいいところだなんて思います。かくいう私も、そんなに体力はないほうだし…。

この日うれしかったことは、沿道で、お年寄りの方がたくさん手を振ってくれたことでした。それから、カンパをお願いしたら最初は断られたけど、また戻ってきてカンパをしてくださった方、ニュースで行進のことを知って、待っていてくださった方などもいました。カンパ隊(沿道でビラを配りながらカンパをお願いする人)をやっていたある人が、外国人観光客に、「(もうすぐ行進団が通るので)手を振ってください」と言うつもりで、間違えて“Shake hands.”と言ってしまい(本人は間違いに気付いていなかった)、それでも身振り手振りでわかつたらしく、手を振ってくれました。

この日の行進が終わる頃には、窪田さんの奥さんと子供さん(0歳)が来ていました。午後からは、ならコープの労組が、盛大に「そうめんパーティー」を開いてくださり、たくさんの人たち(50人以上はいました)と、クイズをしたり歌を歌ったりしました。アットホームな雰囲気の日でした。

<7月1日(月)午前>

この日の午前で奈良県は最後なので、平日にもかかわらずたくさんの方が参加しました。大阪への見送りのバスをチャーターするほどでした。

奈良県で出会った人で、いちばん印象

に残っている人は、被爆者の田中さんという方です。この日も行進に参加してください、私の声のでかいのを「普通の人の3倍の声がある」と言ってほめて(?)くださいました。「今日は私、ハンドマイクをやるんですよ」と言うと、「じゃあ、声が10倍になっちゃうね」と言って笑ってました。以前にも書きましたが、被爆者の方々は、若い人たちが頑張っているのを見ると、本当に喜んでくださいます。田中さんも、奈良県の行進が終わった後、1人1人と握手してください、写真も一緒に撮ったりしました。

奈良県の行進の最後は、窪田さんの、宣伝カーのマイクを使つてのシュプレヒコールでしめくくりました。すごく気合いが入っていました。気持ちが、痛いほど伝わってきました。奥さんと子供さんという、愛する家族を持っている人は、平和を願う気持ちがこんなにも違うものなのか、と思いました。窪田さんも泣いていましたが、私も感動して、いつの間にかポロポロ泣きながらシュプレヒコールをしていました。

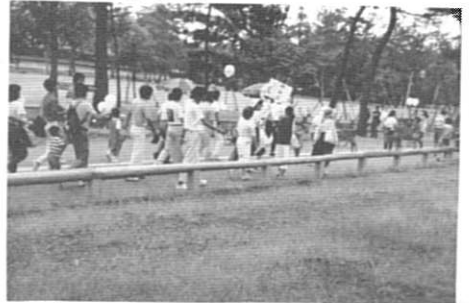

<鹿さんと一緒に歩いたよ>

## ～ 大阪編 ～

大阪では、非常に感動しました。とにかく毎日が感動の連続でした。たくさん

の人たちに、たくさんの心に出会いました。毎日の生活の中から、「ご飯を食べるように平和を語る」、生協のお母さん方から、たくさんのことを学びました。

<7月1日(月)午後>

マイクロバスで奈良・大阪の県府境を越え、大阪府の柏原市役所(奈良から大阪への引き継ぎ集会所)の500m手前でバスを降りました。集会の準備がまだ出来ていない、ということで、その場でみんなで歌を歌いながら待っていました。しばらくしてゴーサインが出て、柏原市役所の前まで行進していくと、すぐ目の前の土手に上にも下にも、小雨の降る中、何百、何千もの人たちが出迎えに来ていました。東海地方で一緒に歩いた仲間達、あべちゃんをはじめとする学生たち、毎年、行進団が来るのを楽しみにしているお母さん方……。何十日もの間で、1番うれしかった瞬間の1つでした。私だけでなく、他の通し行進者の男の人たちも、感動して泣いていました。

引き継ぎ集会では、NGO大阪宗教者連絡会の方が、こんなことを言っていました。「ある動物園で、“世界一どうもうな動物”と書いたオリがあって、それをのぞくと鏡が置いてあって、自分(=人間)の姿がうつっていた。動物は、食べて生きていくために争うが、人間だけは、憎しみのために戦争をしてしまう」と。戦争を起すのは人間だけだけど、戦争をやめて平和な世界を作ることが出来るのも人間だけなんだ、と改めて思いました。

この日の午後は、被爆者援護法の署名とカンパをお願いする「カンパ隊」をやりました。署名をしてもらいながら、「平和行進って知ってましたか？」と聞くと、「知ってるよ。毎年歩いてるやつやろ」という人が7割ぐらいいて、ただただ驚くばかりでした。カンパ隊をやっていると、本当に色々な人に出会います。あるお婆さんに、「東京から広島まで、平和の大切さを訴えて歩いてるんですよ」と説明すると、その方は、「すごいですね。涙が出てきますね」と言って、感動されました。また、ある家の前を通ると、

玄関の外の前の所まで出てきて行進をみていたご夫婦がいたので、署名・カンパをお願いすると、奥さんが、わざわざ家の中まで戻って、ご主人の眼鏡やお金を持ってきてくださいました。

余談ですが、この後私は水溜まりで滑って転んで、大騒ぎになってしまいました(心配かけたみなさん、御免なさい)。

午後6時に東大阪市役所に到着して、この日の行進は終わりました。ここでの集会では、日蓮宗の方が、ネパールに一千万円寄付したことや、発展途上国で問題になっているという「ヨード欠乏症」の救援活動をしているということをおっしゃっていました。政府がPKOにこだわっている今、「どうしてこういうことでの“国際貢献”を考えられないんだろう？」と思ってしまう。

午後からの大阪の16kmの行進には、網の目コースという、別のコースも含めて、約5000人が参加し、署名が200名以上、カンパが20000円以上集まりました。

この後、東大阪市立文化会館で「91年通し行進者を囲む大阪の集い」が行なわれました。青年団、婦人団体、被爆者団体協議会、大学生協など、色々な人たちが参加し、地域ぐるみで平和行進を支えてるんだなって感じがしました。私は、近畿大学の学生たちがたくさん入るテーブルで交流しました。「東京・夢の島から大阪までの報告」のスライド上映(今までのことが思い出されて、思わず涙ぐんだりして……)や、野田淳子ミニ平和コンサート(みんなで輪になって、肩を組んだり振り付けしたりしながら大合唱)もありました。ビキニ水爆実験の被害者・久保山愛吉さんの未亡人のスズさんの写真をみたり、米軍機の墜落事故の犠牲



<アパートの2階から手を振るお母さん>

になった人のことを歌った歌をきいたりして、思い出に残る交流会でした。

それにしても、午後は行進の列も歩く距離も長くて、本当に疲れまして……。でも、とってもGoodでした。

予定では、奈良、大阪、できれば兵庫までの体験記を今回で書いてしまおうと思っていたのですが、あまりにも色々なことがありすぎて、大阪に入って半日のところで、ページがいっぱいになってしまいました。

今、「八月の青い空 一てっちゃんの平和行進記」という本を一気に読みました。今年の「国民平和大行進」の通し行進者で、私より2つ年上の女の子が自費出版した本です。最初から最後まで、ほとんどずっと涙しながら読んで、色々なことを考えました。自分が、本当にみんなに伝えたいことは何なのか、頭の中が整理しきれずにいます。そして、こうして行進中の出来事ばかりを、だらだらと書きつらねてしまいます。私が行進中付けていた日記には、私が思ったことや、愚痴や、くだらないことなど、私の心がいっぱい書いてあります。でも、その日記を人に見せたことは、一度もありませんでした。「八月の青い空」を通しててっちゃんは、そんな私に、心を開く勇気を与えてくれたような気がします。

今回は、こんな体験記しか書けなかったけど、いつか私の心がたくさん伝わるような体験記を書けるようになるまで、気長に待っていてください……。それでは、また。

# 第5の平和の波がやってきた!

去る10月24~27日は、世界で一斉に平和運動が行なわれる、「第5の平和の波」という期間でした。世界50数ヶ国で、色々な運動が行なわれたようです。名大でも、24~26日の3日間、主に教養ホールの前で、いくつかのイベントを行ないました。今回は、その模様をお知らせしたいと思います。

「平和の波」は、1987年から始まり、今年で5回目になります。でも、まだまだ「平和の波」のことを知らない人が多すぎる!まずは「平和の波」について少しでも知ってもらおう!ということで、22日(火)、24日(木)の朝に、教養部周辺でピラまきをしました。ピラまきをやった人の感想は、「女の子が渡すと、もらってくれる……」ということでした♥

24日(木)の昼休みには、教養ホールまえに「フォークバンド」が出現し、高校生の時から作っていたという、オリジナルの平和の歌を数曲披露してくれました。残念ながら、このフォークバンドはこの日1回限りでした。放課後や、次の日など、もっと何度もやれば目立っていいのに……と思ったのですが、どうやら彼らは少々照れ屋さんでした。ここで、法学部2年の浅尾大輔くんの歌の歌詞を1つ紹介させていただきます。(余談ですが、私が署名を取っているときに、目の前で「街頭で君が署名を取るとき〜」と歌われて、思わず大爆笑してしまいました。)

## 平和の歌

遠い空の向こうに 君が生きている  
僕がギターを鳴らしているとき  
君は歌っている

街頭で君が署名を取るとき  
僕が向かっている  
広島で会って 長崎で別れる  
それがわたしたち  
ああ わたしたちの平和の声は  
白い鳩になって  
世界中の争いのある国へ  
とんでいけ

24日(木)~27日(土)の昼休みには、3日間にわたって「ヒロシマ・ナガサキからのアピール署名」行動と、憲法9条バッヂの販売を、教養ホールまえで行ないました。「ヒロシマ・ナガサキからのアピール署名」は、「全世界から核兵器をなくしていこう」という内容で、世界中で10億の署名を目指しています。現在、日本では4000万(国民の3人に1人!)、ベトナムでは国民過半数に達しています。今回の署名行動では、なんと80名の署名を集めることが出来ました。これに、以前から名大生協の主に学生委員や生協委員の間で集めていた「ヒロシマ・ナガサキからのアピール署名」と「被爆者援護法の制定を求める請願署名」をあわせて、「愛知県平和委員会」へ届けさせていただきました。憲法9条バッヂとは、その名の通り日本国憲法第9条が書いてある、直径約5.5cmのバッヂで、日本語縦書き、日本語横書き、英文の3種類があり、各1個150円(なんと定価の半額!)で販売し、23個売れました。売り上げ以外に370円のカンパが集まりましたので、名大生協の平和行進・Peace Now!参加費にあてさせていただきます。今回署名行動をした人の中には、初め

て署名を集めた人、何度も経験済みの人など、色々な人が参加しました。参加者の感想を色々聞いてみました。

・初めて(外で呼び掛けて)署名活動をした。話を少しも聞いてくれない人が多かったのは悲しかったけど、署名してくれた人が結構いたのはうれしかった。

(農1 たぬ)

・自分からスタスタ署名してくれた女性がいて、確信になった。歌を(本当にへたくそなアホな歌を)聞いてくれた人がいた。

半年ぶりに署名を取りました。手が震えました。

(法2 浅尾大輔)

・朝、ピラを配っていたとき、知り合いの人がピラを受け取って、その日の昼休みに署名しに来てくれてうれしかった。クラスの数人の友達に署名活動をしていることを話したら、あとから署名しに来てくれた。

(経2 Y. K.)

・「科学の発展のために戦争が必要だ」なんて言う間抜けがいた。

教養ホールを通りかかったとき、話も聞かずに、署名から逃げていく人たちが何考えてんのかなア、なんて思った。

(理2 H. N.)

・思いっきり目立てたし、気楽に署名に応じてくれた人も、思っていたよりたくさんいたことに気付きました。

驚いたことは、署名に名前を書いた人は女性の方が多い!ということですよ。名大の男女比を考えてみれば、女性の方が、男性より平和って言うことを真剣に、大切に考えているあらわれでは

ないかな?という気がします。

(工2 T. I.)

最終日に、署名机を片付けようとしたら、机に座ってた女の子2人連れがいて、「あの一、片付けていいですか?」と言ったら、「あっ、ごめんなさい。お詫びに一緒に片付けます」と言ってくれた。それで、「机はいいですから、かわりに署名してください」といったら、快く署名してくれた。生協委員さん達で、9条バッヂを買ってくれた人がたくさんいてうれしかった。

(理3 つち)

25日(金)14:00~ 物理学講義室と、26日(土)13:00~ 保体講義室では、できるだけみんなが参加しやすい方法で、平和について何か考えてもらえるように、との思いで、**映画上映会**を行ないました。初日は、「7月4日に生まれて」。トム・クルーズ主演の反戦映画で、戦争によって破壊されていく人間の内面をえぐりだしていくシリアスな映画です。10数名の人が見にきてくれました。2日目は、2本立てでした。1本目は「**ビキニの海を忘れない**」。高知県の高校生が、ビキニの水爆実験で被爆した漁師の方を訪ねて、第五福竜丸以外にもたくさんの被爆した船と漁師がいたという事実を明らかにしていきます。ナレーションは、吉永小百合さんです。2本目は「**証言**」。日本は中国に侵略しました。その戦争で多くの人の虐殺を行なった元日本兵士が今日過去のことを証言しています。

映画を見にきてくれた人には、感想文を書いてもらいました。その一部を紹介させていただきます。

#### ☆映画の感想をどうぞ

・同じベトナム戦争を扱ったものに、他に「7月4日に生まれて」と同じオリバー・ストーン監督の「プラトーン」や、「カジュアリティーズ」がある。

これらも、また別の視点からベトナム戦争を扱っていてよいと思う。「7月4日……」は主人公が最終的に反戦を唱えるということで、ベトナム戦争を取り扱ったものとしては典型的であるが、たいへん感動できる作品であると思う。

・ただで映画が見れてよかった。

アメリカの映画は何となくストーリー性が欠けているように思っていたけどこの映画はちゃんと言いたいことが伝わりました。

・60年代のアメリカ政府の、戦争に対する考え方を市民に植え付けるやり方が湾岸戦争時と同じであるように感じる。

トム・クルーズが演じた青年が受けた心の傷は大抵の人に分かっていない。分かってもらうには努力が必要であることを認識した。

・主人公が、混乱から平和活動に立ち上がってゆくところが感動的だった。

・人はどこかの国の国民である前に一人の、意志を持った、尊重されるべき人間であるのだから、ここまで自分の国というものに影響されるのは信じられないと思った。愛国心とか、そういう考えは、賛成できない気がする。国という狭い考えにしばられないで、地球全体でみんなが考えることができたらいいなあと思います。

・こういう映画は、作った人の考えとかがすごく反映されると思うので、難しいと思います。でもこの映画は、戦争という現実が起こり得る(起こってしまった)出来事について、深刻に考えさせられるものだったと思います。

☆湾岸戦争とこれまでの自衛隊の海外派兵についてどう思いますか。

・自衛隊の海外派兵については以前から反対であり、今も反対である。

・自衛隊の派兵にはがっかりした。日本はもっと憲法の戦争放棄を外国に主張すべきである。

・海外派兵といっても、ベトナム戦争による派兵と比べると、規模が小さすぎる。これまでの派兵は新たな派兵に

向けての既成事実すぎない。言い換えると、武力派遣の第一段階にすぎない。自分が召集されるかもしれないという危機感が若い者にはない。

☆ブッシュとゴルバチョフが核兵器を大幅に削減する提案を行なったことについて何かどうぞ。

・核兵器が仮になくなったとしても、ほかにもまだ細菌などの兵器や、化学兵器など色々なものが残っている。どうせなくすなら全部なくさなければ無意味であると思うが、確実に平和に一步むかったことは認められる。

・なくすなくすといっても、どうやってなくすのか?

・行動を起こすのが遅い。

・一日も早く核兵器をはじめとする人殺しの道具がなくなればいいと思う。

・いいことだと思う。

☆生協や自治会、平和委員会が行なっている以下の企画を知っていますか。

……という質問には、生協がやっている「**オキナワの旅**」を知っている、という人がたくさんいました。「オキナワの旅」とは、観光地でないオキナワの姿(戦跡や米軍基地など)を、自分たちの目で見て、なにかを感じ取り、現在の日本の姿を考えよう、という企画で、毎年夏か秋に行なっています。私はまだ沖縄に行ったことがないので、来年は友達も誘って、卒業旅行代わりにいこうと思ってます。せつかくの卒業旅行なんだから、ただ遊ぶより、たくさんのことを学べる方がいいものね♥

名大生協学生委員会では、来年の平和の波も、それ以外の時期も、平和の活動を色々やっていくつもりです。楽しみにしてくださいね♥

それではこのへんで、第5の平和の波の報告を終わります。

# 広島・長崎に行

## PEACE NOW! HIROSHIMA

### Introduction

皆さんこんにちは。PEACE NOW!の報告も今回で3回目となりました。今回はヒロシマ・ナガサキから「今」につながる事を考えていきたいと思えます。

### ヒロシマ・ナガサキの持つ意味

よく、「ヒロシマ・ナガサキのお陰で戦争は終わった」という話を聞きます。しかし、この味方は必ずしも正しいとは言えません。実際のところ、日本はもう戦争をする力はありませんでしたし、米陸軍の最高司令官だったマッカーサー元帥も「日本は本土上陸をせずとも近い内に降伏する」と見ていました。それなのになぜアメリカは原爆を使用したのでしょうか。

一つは、原爆投下が、ソ連との外交戦の最初の作戦であったということです。当時、ソ連は対日戦争に備えて軍事力のヨーロッパ戦線からの移動を終えて、事実広島に原爆が投下された2日後に満州に進攻しています。こうしたソ連の動きに対抗して、極東でのアメリカの影響力を強めるためにも、日本を独力で降伏させる必要がありました。そのために原爆を投下したのです。

もう一つの見方があります。それは、原爆のより実戦的な実験を行いたかったということです。つまり、誰も居ないところで実験するよりも、実際に人が住む都市に無警告で使用した方が、より実戦的なデータが得られるということです。

ポツダム会議の時、ポツダム宣言の草案には、天皇制を認めるという条件での降伏を認めることが含まれていました。しかし、アメリカはこの部分を削除させました。なぜなら、天皇制を認めさえすれば日本は降伏するというを知っていたからです。そして、ポツダム宣言の最中に最初の原爆実験が成功しました。その最初の目標として、日本を選び、使用するために戦争を続けたわけです。

また、原爆製造に関わっていた学者達は「原爆を実際に投下する前に、日本の指導者たちを呼んで原爆の実験を見せ、それでも戦争を続ける意志があるなら、そこで初めて使用するべきである」と主張していました。しかし、アメリカ政府は無警告で行ってこそ効果があるとしてこれを受け入れませんでした。

戦後、アメリカは広島・長崎への出入りを厳しく制限し、原爆に関する情報は最高機密とされました。事実、日本の医師が作成したカルテなどが米軍に押収され、今だに返還されていないものもあります。こうした事実からみても、アメリカが原爆のより実戦的な実験を行うためにヒロシマ・ナガサキの悲劇があったと言えるでしょう。

こうしたことを考えてみると、単純に「南京大虐殺の報復である」とか言うような被害者対加害者という構図が誤っていることがわかってきます。広島被団協の村中好徳さんはこう話されました。

「原爆を体験したのは、広島市民でもなければ、日本人でもなく、人類なのです。そして、1945年8月6日以後、人類

はその滅亡と隣あわせで生きることになったのです」と。つまり、ヒロシマ・ナガサキの意味するものは、人類がいつ滅亡するかわからない時代になったということなのです。

そして、村中さんは続けてこう話されました。「原爆詩人の原民喜はこう語っています。『この目で見事実は死んでも書き残さねばならない』と。広島の実実に口をつぐむことは人類の滅亡に寄与することなのです。ヒロシマ・ナガサキを経験したのは人類であるということと受けとめるかどうか、そのために我々は告発するのであり、これが原水爆禁止運動の原点なのです」

### なぜ、核兵器廃絶なのか

グループ討論のなかで、早稲田大の人がこんな話をしてくれました。早稲田大の学生委員のなかで、「核兵器廃絶だけを訴えるのは無意味だ」という意見が出たそうです。なぜなら、今は通常兵器でも強力な兵器が数多く存在するし、そもそも、核兵器だけを廃止しても通常兵器は残るのだから戦争が起こる可能性がなくなるわけではない。だから、核兵器と通常兵器を分けるのは間違っているというのです。

私は帰ってきてからもこのことを考えていました。そこで、このような事ではないだろうかと思いました。

もちろん、通常兵器までも廃絶しない限り戦争の無い世の中は訪れません。でも、核兵器すら廃絶できないのに通常兵

# ってきたよ!

## ・NAGASAKI 報告 PART 3

器を廃絶することはできません。また、核兵器があるかぎり人類はいつ突発的な事故によって滅亡するかもしれないのです。

そしてもう一つ、核兵器のもつ戦略的な意味合いが問題です。アメリカが「世界で我々だけが正義である」(ブッシュ大統領)と言えるような超大国であるのも、核兵器の力によってなのです。つまり、核兵器は軍事力というよりも国際政治の上での大きな政治力なのです。だから、世界の国々が本当に平等で平和な世界というのは、まず核兵器を廃絶しない限り実現できないのです。

これらのことから考えてみても、今すぐにも核兵器をなくさないかぎり、人類が滅亡の危機から脱し、平和な世界を作ることができないのです。だから、核兵器廃絶なのです。

原爆詩人峠三吉の詩集「朝」にこのような一節があります。「ひろしまの伝説がやさしい唇に語られるのを夢見る」。伝説というのは、もはや我々の生活とは関係ない話のことです。この詩に峠三吉は「核兵器がなくなってヒロシマが全くの昔話になってほしい」という思いをこめています。しかし、その夢は被爆後46年たった今でも実現されていません。「ヒロシマを伝説にする」、このことは我々が次の世代のためにぜひとも実現しなければならない、ということをおは広島を訪れて思ったのです。

(とどりん)

### PEACE NOW!を通して

前回まで書いてきたことは、広島・長崎についてのことだった。ここで、PEACE NOW!でのことを書いてみたいと思う。

そもそも、参加しようと思ったのは、7月の初めの総生セミナーであった。もっともそれより以前にも、5月の平和行進や被爆者を囲む夕べなどでこの存在は知っていた。そして、これは陰の原因だが、車(ED)を買ったからだ。「この車でいっしょう広島・長崎まで行ってみようじゃないか」と思ったのだ。

こんな理由(他にもいろいろあるが)でPEACE NOW!に参加して、衝撃を受けたことがある。それはまず時代認識をしたことである。ここでいう時代認識とは、社会の変化が自分等の生活や生命・未来に直接関わってきているということだ。たとえば、消費税、PKO、小選挙区制などである。でも、自分たちは基軸(スタンス)を持ってないでいる。そして、PEACE NOW!の中に見つけたことは、自分の生活や生き方と社会との関係をどのように捉えていくかももう一度初めから戻ろうと思った自分であった。つまり、自分がどんな生活や生き方をしようが、無関係に法案が通り、また、戦争が始まり、原爆が投下されることをどうすることもできない社会があり続けている事実、またそういう社会によって規定され続けている自分の生活や生き方があるという事実を知ることであった。知ってどうするんだという反抗的な人もいるかもしれない。でも、PEACE NOW!で得たものは自

分の再発見であり、他人にどうこう言われるものでもない。そしてらいねんもPEACE NOW!は開かれるであろう。その時、一人でも多くの人が広島・長崎に関心を持ってくれればいいと思う。ぜひ来年も行ってみよう。

(きんや)

### Ending

さて、今回はいかがでしたか。広島・長崎を訪れることは過去をみるだけではなく、過去を通じて、自分たちが生きている社会を見ることもできるのです。

次回はいよいよまとめとして、参加者による座談会を予定しています。ご意見のある方は是非ともアンケートを書いてください。お待ちしております。

# TALES FROM

## 第一部：巫談会

一郎：よう、のん久しぶりだなあ。ところで、最近俺「うみにたつしま」っていう劇を見たんだけど、おまえ見たか。

のん：見とらん。ドカッ、バキッ（殴られる音）痛い。

一郎：お利口さん。

のん：照れるなあ。ドカッ、バキッ（再び殴られる音）痛い。

～ここで、猩々登場～

猩々：俺も見たぞ。凄かったなあ。沖繩戦の悲惨さがよくわかった。

のん：そういえば、俺も沖繩に行ったことがあるんだけど、そこらへんぜんぜんわかんなかったな。ドカッ、バキッ（三度殴られる音）痛い。くどすぎる。

猩々：俺は泣きたい程よくわかったぞ。うるうる。

一郎：それじゃあ、どんなところが悲惨だったか挙げていってみよう。

猩々：簡単に言うと、人がたくさん死んだんだよ。ドカッ、バキッ（それでも殴られる音）痛い。沖繩戦では、軍人だけじゃなく一般の住民も巻き込まれてしまったんだ。なぜかって言うと、沖繩戦は日本の近代史上唯一の地上戦だったからなんだ。

のん：それくらいおいらも知ってるよん。

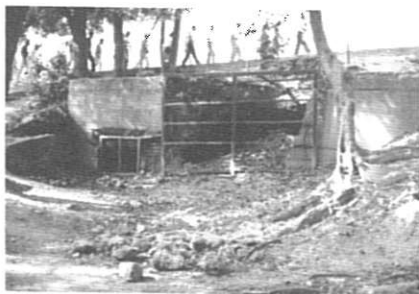

一郎：まあ、住民が犠牲になってしまったのは、地上戦だったからということが大きな理由だろうね。でも、それだけじゃないよ。沖繩戦っていうのは日本の軍部にとっては勝つことが目的ではなくて時間を稼ぐことが第一の目的だったという実情があったんだ。

のん：つまり、持久戦ということだね。

猩々：そうそう、やっぱりのんちゃんは賢いね。沖繩戦における沖繩の位置付けは真に捨て石だったというわけなんだ。すなわち、沖繩の住民は米軍だけでなく日本軍からも虐待されるという四面楚歌の状態だったわけだ。



一郎：そんな状況下での住民の気持ちは推して知るべしと言えなくもないけど、戦争を体験していない俺達にはいくら想像力を働かせても想像しきれないんじゃないかなあ。

のん：恐怖という二文字で表現してしまうのは安易すぎるかもしれないね。ところで当時住民は避難する場所もなかったの？

猩々：自然の洞窟を利用して壕にしたんだ。でも、戦時下であるうえに、住民としては切羽つまった状況だったから当然満足に生活できるような環境ではなかったわけだ。

一郎：俺は、実際に昔壕だったところに入ったことがあるんだけど、本当に真っ暗で、こんなところでよく生活できたなあと思った。

のん：住民はそうせざるを得なかったんだろうけど、それにしてもひどすぎるね。

猩々：おっ、さすがはのんちゃん。だんだんわかってきたね。

一郎：そんなわけで、住民は壕で生活していたわけだけど、米軍も上陸していたわけだから見つけられて攻撃されたところもたくさんあったんだ。それから、集団自決も起こった。

猩々：そう、アメリカ人に捕まるとひでえことされるという考えを国によって植え付けられていた住民は、捕まるぐらいなら自分たちの手で死んだほうがましだと思ったわけだ。

のん：国の教育が住民を自決まで追い詰めたということだね。

猩々：のんちゃん、もう完璧だね。やっぱりのんちゃんは凄いなあ。

のん：じゃあ今回はこんなもんで……ドカッ、バキッ（やっぱり殴られる音）

## 痛い!!



## 登場人物

猩々：農学部2年。まだ19歳の若くて爽やかなハンサムボーイなのさ。（ただのひとりよがり）

のん：経済学部1年。まだ19歳の若くて爽やかなハンサムボーイなのさ。（自他共に認めるところ）

一郎：理学部2年。まだ20歳の老けててくどい髭の親父。（火を見るよりも明らか）



# OKINAWA

## 91' オキナワの旅より

### 第二部；沖繩戦とは



座談会のなかでも話されているが、沖繩戦の特質は日本の近代史上唯一の地上戦であるということである。

そして、沖繩戦が悲惨なものになった要因は、米軍にとって、沖繩が、本土攻略のために確保しなければならない重要な地であったため、沖繩戦を重要作戦と位置付け、日本軍も、米軍の本土上陸を一日でも長く食い止めるための持久戦と位置付けたところにある。このため、米軍は、ほとんど無差別に沖繩の住民を攻撃し、日本軍は法的根拠もないまま沖繩県民を一人残らず戦場に動員しようとした。

しかし、沖繩の歴史を考えると、1872年に明治政府によって琉球王国が廃止され、琉球藩となり、1879年に沖繩県となった。（こうした、琉球王国を日本国に強制的に組みこんでいった一連の政治過程を「琉球処分」という。）つまり、沖繩は日本のなかでは異質的であり、天皇の支配が及んでまだ間もなかったのだ。そこで、政府は、沖繩県民に徹底した皇民化政策を実施した。本土の人々に比べて沖繩県民を劣等なものとし、これによって皇民化を正当化したのである。この政策により、沖繩は、その独自の文化を否定され、天皇への忠誠心を植え付けられていった。そして、この政策が、沖繩の住民を自決へと追い込んでいった。

壕へ避難したものの、米兵に包囲されてし

まった人々（ほとんどが子供と婦人と老人であった）は、「国の足手まといになってはならない」、「米兵に捕まるとひどい扱いを受け、殺される」などと考え、肉親同士で殺しあうなどして集団自決をしていったのである。しかし、中には、ハワイの移民婦りの老人が二人いて、彼らが米兵と交渉し、一緒にいた千人の命が救われたという壕もあった。皇民化教育により、米兵の恐ろしさを徹底的に植え付けられていた住民たちだったが、実際は食事をあてがったり、負傷者には献身的な看護を施すなど米兵の捕虜への対応は決してひどいものではなかった。

1945年4月1日に米軍が沖繩本島に上陸し、6月下旬には沖繩守備軍は崩壊した。6月18日、牛島軍司令官は、壊滅状態の全将兵に「最後の兵まで戦って悠久の大義に生きよ。」という旨の無期限戦闘の命令を下して自決した。降伏を許さず、最後まで戦って死ぬ、と命令したのだ。米軍と住民の保護について交渉することもせずである。この命令により、住民は、飛び交う砲弾のなかに放置されることとなり、犠牲者はさらに増えていった。牛島司令官の自決以後、米軍は、約九千名の日本兵を殺し、約三千名を捕虜にした。また、一帯の壕から、約八万人の避難民が米軍に収容された。組織的な戦闘は終わったが、捕虜を恐れた兵士や避難民の中には、8月15日の敗戦も知らずに9月まで壕から壕へ逃げ回ったものもいたという。



約90日間に渡る沖繩戦の戦没者数は、

1、日本側	……188,136名
(1) 本土出身軍人	……65,908名
(2) 沖繩県出身	……122,228名
① 軍人軍属	……28,228名
② 戦闘参加者（住民）	……55,246名
③ 一般住民	……38,754名
2、米軍側	……12,520名
3、総計	……200,656名



# クラスで新歓パ

## 新歓パンフちゃんじゃらほい?

新歓パンフとは、新旧交歓会でもらう俗に「ブラックリスト」と言われるものである。でも、新歓パンフ≠ブラックリストである。新歓パンフというのは自分たちがn年 ( $n \leq 8$  の自然数) 名古屋大学で生活してきた汗と涙と知恵 (これが一番重要) の集大成である。先輩から後輩へ自分たちのクラスがやってきたことなどを伝えていくものである。

だから…

## 新歓パンフ

≠ブラックリスト

である。

## んじゃ、いつ誰が作んのよ~

まず、前期の試験終了後に情報集めを始めるべきである。でも、もうとうにその時期が過ぎているので、急いで取り掛かったほうが良いであろう。

作る人間は、クラスの総代、議長、新聞文集委員でも良いし、そういうことが好きな奴でも良い。新入生に伝えることも大事であるが、やはり、クラスのみんなで楽しく作っていこうという態度が肝要であろう。

## んじゃ、ど~やってつくんのよ~

ブラックリストのデータ集め (前期分)

まずはデータ集めである。最初に前期試験の単位発表が終わったらすぐに行なおう。それは、時間が経つにつれてみんなの教官に対する感謝の気持ちや恨みの気持ちが薄れてしまうからである。形式はアンケートで、各教官についてのコメント、自分の成績などを書けるようにしよう。それだけでなく、「この先生の講義はここが面白い」とか、講義の内容も調べてみればいいのではないだろうか。多くのデータに集めるために他のクラスにも頼んでみてもいいと思う。しかし、単位発表からもうかなり経っているので早急にこれは行なったほうが良い。

ブラックリスト以外に何を載せるのかをみんなで話し合う

上にも書いたが、新歓パンフというものは上級生の知恵を新入生に伝えるものであり、新歓パンフ≠ブラックリストである。だからブラックリストの他にも様々な事が書いてある方が望ましい。例えばどのようなものがあるかということ、名大生の生活の様子とか、名大界限の紹介とか、下宿生活紹介等のような生活に関わるものや、ハリボテ制作日記、名大祭の模擬店の話、クラスコンパ体験記など、そのクラスで起こったことを書くのが良いであろう。これらの内容によって、そのクラスの独創性が表れるのである。

これはクラス会や語学の授業のときな

どみんなが集まったときに言い合うのが良いであろう。

原稿分担

クラスの皆に原稿を依頼する。年が明けるとすぐに後期試験があるので、その前に原稿を仕上げておくに越したことはない。できれば、印刷できる状態までに持っていければなお良い。

ブラックリストのデータ集め (後期分)

もう3月になると時間におわれる。下宿生が帰省してしまったり、スキーにいったりする前に集めてしまおう。

清書・レイアウト

印刷できるようにページを作る。清書はワープロでやってもよし、皆で手書きでやっても良いであろう (ちなみに手書きでやるとページ数が多くなりがちである)。多くの場合、2月の下旬に集中的にやるのがおおい。

印刷

印刷の手段としては、いろいろあるが、文サ連の印刷機、コピーセンター、生協の印刷部の3通りが主であろう。そこでこの3つの手段について説明しよう。

其の壹. 文サ連の印刷機編

(1)まず原稿枚数を教え (4の倍数が良い)、その分だけファックス原紙を用意しよう。1枚のファックス原紙は2枚分である。(ファックス原紙は、購買で1枚90円で

# パンフを作ろうよ!!

by なんちゃら

売っている。)

(2)必要な分だけの紙(硬紙または中質紙。購買で売っている)を用意しよう。

(3)学生会館の階段を上ってすぐ右に文サ連の印刷機がある。

(4)そこで原稿をファックスにとり、印刷機にかける(試し刷りが必要である)。

使用法は文サ連報(4月にもらったやつ)の巻末、印刷機の壁にあるが、初めてだと苦勞するかもしれない。経験者とやるのが一番であろう。

(5)コツとしては、インクを出しすぎないこと・印刷機のスピードを上げすぎないことであろう。1000枚するのに約20~30分は見しておくべきである。

## 其の式. コピー編

とにかくコピーをする。ただし両面コピーをするときには向きに注意しよう。

## 其の参. 生協の印刷部編

南部購買に入って左の奥にいくと、「印刷部」がある。原稿をそこへ持って行って注文をする。手間は省けるがそれなりにお金は掛かる。50~60部くらいならコピーの方が安くつくとのこと。

## 其の四. 教養部自治会の印刷機編

教養部自治会室にある印刷機は、クラス活動のためなら無料で使用できることになっている。これで印刷するのも手であろう。

## 製本

製本は、自分たちの手でやるか印刷部に頼むかの二通りが考えられる。ページ数が(以上に)多かったり、人手が足りない時は生協の印刷部に頼むのが良い。ただし金銭的負担はそれなりに掛かるであろう。

ちなみに生協の印刷部ではいろいろな注文ができる。

- ①印刷から製本まですべてやってもらう。
- ②印刷だけやってもらい、製本は自分たちでやる。
- ③印刷は自分たちでやる。中折り・製本をやってもらう。
- ④印刷、中折りは自分たちでやる。(両面の場合は関係ないけど)製本だけやってもらう。

もちろん金銭的な問題があるし、時間もそれなりに掛かるので、良く相談して決めよう。

**そして完成!**

## 配るぞ~!

いよいよ新旧交歓会がやってくる。そこで自分たちの汗と涙の結晶であるこの新歓パンフを配るのである。それだけでなく、新入生とも交流ができる。さあクラスの皆で参加しよう。

## なんちゃらからのお知らせ!

ばばーん!

### 其の壹 新歓パンフ交流会をやりませ!

新歓パンフ交流会とは、クラス内では集められない情報(語学など)について、他のクラスと情報の交流を行うものです。2月の半ばぐらいに予定していますのでこぞって参加してね!

### 其の貳 新歓パンフコンテストをやりませ!

各クラスが作った新歓パンフを集めてコンテストをやりませ。来年の春に新歓パンフができたなら、学生委員会室まで持ってきて下さい。豪華商品を用意していますので楽しみにしてて下さい。

詳しいことはクラス黒板などで追って連絡します!

# 食堂見学報告

## 名工大編

どうもこんにちは。生協委員会食生活部門の施設班です。Media6の名市大編につづく、食堂見学報告第2弾です。

今回は、歴史をさかのぼること数十年、1991年7月12日についてきた名古屋工業大学生協の食堂についてレポートします。この時は、生協の食堂の専従さん（店長さんや厨房で料理してる人ね）の店舗見学にくっついていったので、学内でたまにみかけるCO-OPマークの車でいってきました。参加者は施設班では、しんてん、ひろむりん、もりちゃんです（他の人は用事があつたりした）。専従さんが一緒だったので、今までの見学ツアーとひとあじ違って、はじめからくわしい資料など用意されていて、このこの報告つくるにもちよつと楽かなつて。あ、申し遅れましたが、報告はわたくしS2-15のひろむりんです。

さて、名古屋工業大学、略称名工大は、鶴舞にある、男ばつっつかりの大学です。一緒にいったもりちゃんが浮く浮く。入り口で、「あ、女の人だ」つてふりかえると食堂のパートのおばちゃんだったり…もともと女子の少ない工学部に属するわたしですが、こんなにも、名大にいてることをうれしく思ったことは…（思わずこぶしを握る）あ、すいません。報告するんでしたね。

見学に名工大を選んだわけは、ここの生協では、プリペイドカードシステムを導入しているからです。つまり、小銭をもちあるかなくても…とよばれるあのプリペイドカードです。今回の見学では、食堂の施設設備は二の次で、このプリペイドカードシステムの利用状況などを紹介しましょう。



名工大生協では今年の4月からこのシステムを導入しています。1年生には組合員証の交付（名大では生協ガイダンスでやっているやつね）と同時に1万円のカードを買ってもらつて、上級生は、券売機で買つていうかたちです。

簡単にこのシステムの紹介をしましょう。カードには、3000、5000、7000、10000円の各価格があり、それぞれ100、200、300、500円のプレミアムが、割り戻し金としてつきます。カードは、テレホンカードとほぼ同じサイズ、厚さですが、使い捨てではなく券売機であらたに書きこむことができます（カードとお金を一緒に入るとかきこまれるのです）。名工大には、大食堂のほか、喫茶BLUME、パンコーナー、軽食コーナー、カフェテリア食堂があり、BLUMEと軽

食コーナーは食券制で、あとはレジがあるので、どれもカードがつかえます。レジのところは、地下鉄のようになっていす（図をみてね）。

さて、利用状況ですが、5月18日の時点で（ふるい資料でごめんなさ〜い）普及枚数は5016枚、発行枚数は9291枚（つまり4275人がカードに新たに書き込んだのですね）と、生協側の予想を大幅にうわまわる利用があるそうです。そりゃあ、カードだけでいいし、その上プレミアムが付いてるんですから、利用しますよねえ。

名工大の専従さんの話では、レジの回転のスピードが何分の一かになり、ひいては昼の行列の解消になる、利用状況がつかみやすい、人員の削減など数多くの利点があるようでした。逆に今のところである問題点としては、書き込めることを知らずに何枚も持つ学生がいることや、予想よりカードの扱いが悪いこと、そして学生側からあがっているもっとも多い不満は、カードに残高表示がないので、残高がわからない、レシートが出ないことなどだそうです。かくいう私も南部食堂で「レシートください」という模範的（おおうそ）下宿生ですが、レシートがないと家計簿なんかつけてる人にはやっぱり不便だと思います。また、レジでの金額表示も早く消えると不評だそうです。

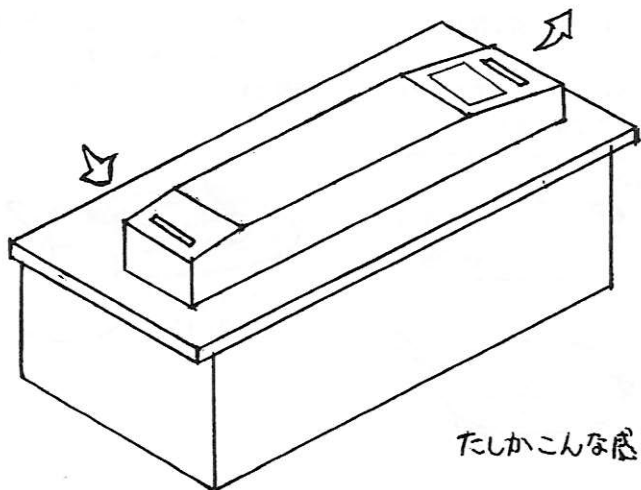

たしかこんな感じ…

実際に食堂へ行ってみました。おきやくさんがならび、レジのおばさんがぱぱっと打ち込み、客がカードを差し込み後からでてくるのを取る…じつに機能的!!たしかにお金を数えるとかの時間がずっと短縮されているし、これはいいよ。見ているとほとんどの学生がカードを利用して、広くいきわたっている様子でした。

そんなわけで、いつかうちの大学にも、こんなシステムがはいんないかな〜って思っ（いや、いれてもらえるよう頑張ろうと思っ）て帰ってきたのでした。

とまあ、こんなもんで私の報告を終わりにしましょう。



みなさん、今回の報告でまた新たに「ああ、新しい食堂がほしいよう〜」って思えたでしょうか？現在全国でもたいへん多くの大学で、食堂などの福利厚生施設、また校舎そのものも立て替えたって声があがってきてます。それもすべて、国会で決まる予算のなかに入っているんですよね。今までも生協では新南部食堂をつて署名運動などを繰り広げてきました。でもなかなか予算はつけられません。でも、阪大のあの爆発事件があったり、各大学の状況がいろいろと知らされてゆく中で、世の中の動きも変わってます。今後も私たち施設班は皆さんがゆったりと食事できる環境をつくってゆくよう頑張っていくますのでどうぞ協力ください。またこのコーナーに対するご意見ご感想もお待ちしています。

ひろむりんでした。

# 師走の健康安全

## はじめに

12月～1月というと、クリスマス、正月、忘年会、新年会、2つ併せて48時間耐久飲み会といった実にお酒に親しむ機会の多い期間（おかげで財布の中身が寒い）。お酒とうまく付き合うほうは去年のMedia12を読んでもらって（アンケートに“Me12をちょうだい”と書いてね）今回はちょっと趣向を変えて酒の肴をテーマにしてみました。

## 日本酒

日本酒の最高級品は「吟醸酒」、「大吟醸」ともいわれます。手作りの酒なので高く、おいしいという話だけ飲んだことはありません。醸造用アルコールを加えると「本醸造」となり、醸造用糖類を入れると「一級酒」となる。この「一級酒」が以外と曲者で、たまに不味いものに会えることがある。

## 酒の肴

イカの塩辛、海鼠腸（このわた）、浅鯛の酒蒸し、焼き鳥、ねぎま、酒飲みたくなってきた。肴も色々あるけれど、最初はやはりわたもの（塩辛のこと）がいいようだ。なぜかというわたものの蛋白質はアミノ酸に分解されているし、消化酵素もたっぷり含まれているので腹ならしにはちょうどよい。お通しにわたものが出てくる店も多い。

肝臓の働きをたすけるものはアミノ酸を含んだ蛋白質のもので、牛肉、豆腐、レバー、ヤキトリなどがあげられる。

余談ではあるが、ポテトチップスなどのお菓子は、油脂の鮮度が落ちていて肝臓に負担をかけるので避けたほうが良い。とりすぎると肝硬変になりやすい。

先に食べておいてから飲むのは考えもの。たしかに酒のまわりは遅いが、総じて飲みすぎ、二日酔いに陥りやすい。肴を食べながら酒を飲もう。（べつに飲酒を勧めているのではないよ、僕が酒好きだから）

## 酒の肴の作り方

例えば前述のこのわたなどは、海鼠の腸管を塩漬けにしたモノだが、こういう類のは作るのが面倒なので、家で飲むときの助けとなるような肴を紹介したいと思う。

なお、肴のチョイスは筆者の独断によるものなので紹介したい肴がある読者はアンケートに書いてね。



この世は太平楽

## 梅たたき

- 1、梅干しの種を取り、包丁の峰でたたく。
- 2、梅肉と長ねぎみじん切り、砂糖、化学調味料少々を混ぜる。
- 3、小鉢に盛り、おおぼを天盛り。



## ニラ味噌炒め

- 1、味噌小さじ1、卵2個、濃口醤油2、3滴をよく混ぜる。
- 2、ニラを5～6cmに切り、強火でさっと炒めて“1”を加えて出来上がり。

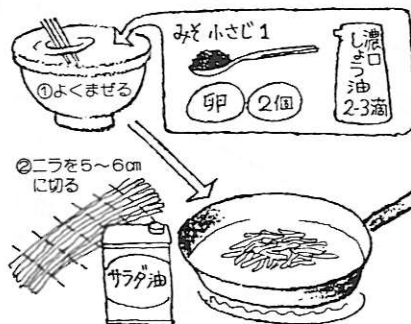

## ホットソーセージ

- 1、たっぷりの湯を沸騰させ、塩を軽く振る。
- 2、火を消してからソーセージを入れる。
- 3、ソーセージがあたたまったら湯からだし、粗挽き粒入りマスタードをたっぷり塗って食べる。



## 食生活

お酒はかなりカロリーが高いのと、肴に油モノが多いので、肴を頼むときにちょっとだけ前述のポイントを気に留めることと、普段の食生活が偏食にならないように注意することが大切です。二日酔になる量というのは肝臓の機能の限界を超えている量なので、飲む量を減らしましょう。

## 魚類

肴にもありますが、魚類を食べましょう。欧米型の食生活になって、鳥獣肉類を多く取るようになれば、脂肪のバランスが悪くなり、皮下脂肪を増やし、動脈硬化を促進させ、心臓病をはじめ高脂血症の原因となります。これは、鳥獣肉類の脂肪には飽和脂肪酸が多く、これがコレステロールを増やすからです。ところが魚類の脂肪は飽和脂肪酸の他にエイコサペンタエン酸とよばれる高度な不飽和脂肪酸があり、これが総コレステロールを減らし、HDL（善玉のコレステロール）を増やすそうです。HDLが動脈壁などからコレステロールを取りのぞき、成人病を防ぎます。一般に大衆魚のほうがエイコサペンタエン酸は多いようです。

## 貝類

コレステロールはわりと高いほうですが、脂肪量が少なく、ビタミンB群も多く含んでいて、適度にとることは健康に役立ちます。

イカや海老はコレステロールが非常に高いけれど、タウリンというコレステロール低下作用のある物質が含まれていて帳消しになるといわれています。

## 余談

総理府が「酒類に関する世論調査」を以前行なったところ、女性で飲酒する人は、女性全体の43・2%を占め、19年前の調査と比べて2倍以上に増加しているということです。20代、30代の若い世代に多く、飲酒する人の2割が毎日飲むということです。

さて、女性の体を考えた場合、男性と同様に飲むのは危険です。多量の飲酒は女性ホルモンのバランスを崩して、乳癌や子宮癌になりやすいということです。

女性の肝臓の大きさは男性よりも小さいので、同量飲んだ場合女性のほうがアル中になりやすく、肝障害も早く起こります。

ただし、少量のアルコールを上手に飲むことは光沢のある美しい肌を保つ効果があるそうです。

## おわりに

最初のほうにも書いたけど、日本酒にしてもワインにしても（昭和60年の有毒ワイン事件で国産ワインが西ドイツのワインを混ぜていることが発覚した）、混ぜ物が多くて嫌になる。食品添加物が体によくないのは知られているけどどこに何が入っているか解らないのが現状なんだよね。解る分には報せていきたいと思うけど、自分の食物は各人も注意してほしいな。基本的には偏った食生活をしなければまず大丈夫だろうけどね。



## 目板唐揚げ

- 1、目板がれいの水気をよく拭き、切り目を付けてから小麦粉をまぶす。
- 2、普通より高めの温度で油を熱して揚げる。
- 3、味噌とレモン、またはちり酢をそえる。

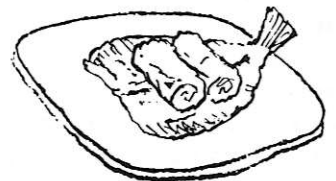

## あさりの酒蒸し

- 1、フライパンにあさりとヒタヒタの酒を入れ、中火にかける。
- 2、口が開いたら、だし汁おたま8分目、塩コショウ少々で味を調べ、最後に醤油を1、2滴たらす。
- 3、器に盛り、木の芽をかざる。



## 鶏のつくね

材料A；トリひき肉200g、砂糖大さじ1/2、塩小さじ1、醤油小さじ1/2、パン粉大さじ1/2、小麦粉大さじ1/2、化学調味料少々、よくついた卵

材料B；酒大さじ1、砂糖大さじ1/2、醤油大さじ2、みりん小さじ1

- 1、Aをボールに入れてねっとりするまでこねる。
- 2、丸めて串に刺す。
- 3、簾に油をぬり、10分間蒸す。
- 4、つけだれ（Bを煮詰めたもの）をかけて食べる。

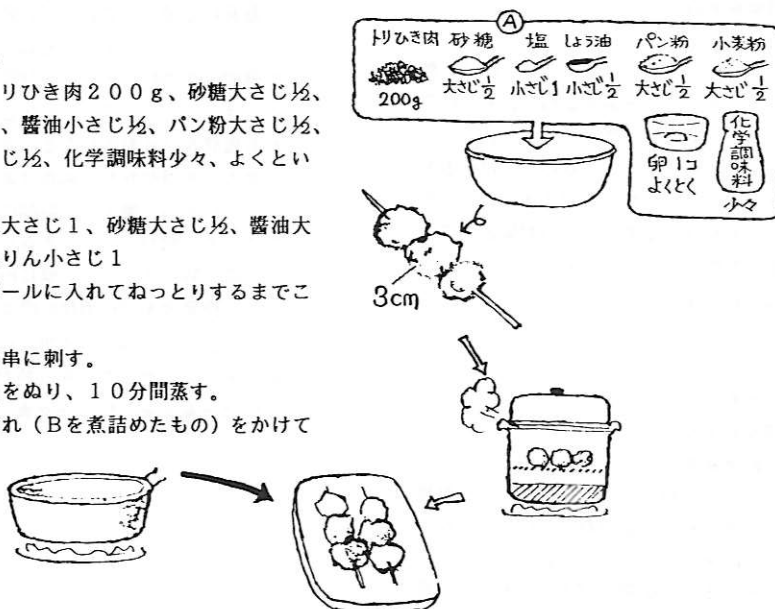

# 暖房器具言いたい放題

あったかいのが好き!



## ■暖房特集だ!

寒いね。みんな、寒いね。寒いでしょ?  
「あの人が温めてくれるから……」ハイハイ勝手にやってちょうだい。今回は、僕を含む身も心も寒い思いをしている貴方のためにお送ります。せめて身だけでも暖かくなってね。え?みんな心は暖かいの?そんなあ……

各度数は、満点が★★★★☆、☆は★の半分くらいです。総合評価は(自)と(下)で分けてありますが、自宅生と下宿生との立場の違いからこのようにしました。(下)はどちらかというと経済的に重きを置いております。結構、偏見に基づいた採点ですから、反論しないでね。

## ■毛布&はんでtetc.

快適度 ☆  
経済的度★★★★★  
安全度 ★★★★★

何といっても経済的であるが、自分の熱を保温するだけなので、暖くなるまでに時間がかかる。根本的に暖房ではないけれど、参考までに。

総合評価★(自・下)

## ■使い捨てカイロ

快適度 ★★  
経済的度★★★  
安全度 ★★

アウトドアでは最もよく使われる便利なもの。安いし、持続性は抜群。しかし、消したときに消せず、暖まりたいときにはトロい。飼い主になつかないところが最大の欠点。また、ほんの一部しか温めることは出来ない。懐かしいよなあ、受験のとき使ったよなあ……

総合評価★★☆(自・下)



## ■アンカ&湯たんぽ

快適度 ★★  
経済的度★★★★☆  
安全度 ★★

第一に注意しなければならないのは、ヤケド。持続性も弱く、持ち歩くわけにもいかない。布団を温めておくというのは有効。やはり、現在はあまり使われなくなったからねえ……

総合評価★★☆(自・下)

## ■足热器

快適度 ★★+α  
経済的度★★★★☆  
安全度 ★★

勉強机を使ってる人には有効(「頭寒足熱」ってコトバ聞いたことあるよね)。とくに自宅生なら必ず机を持つてるでしょう。毛布やタオルケットを足に巻いて併用すると快適度は変わる。温度を上げすぎると、汗をかいてもやけになるか?その対策として、必ず靴下を履いての使用がオススメ。

総合評価★★+α

## ■電気毛布

快適度 ★★  
経済的度★★★★★  
安全度 ★★★★★

これは実に気持ちいい。いいのだが、温度を上げ過ぎたり、あまり長い時間使ったりすると、低温火傷になったり、汗をかいて不快になってしまいます。風邪っぴきやしもやけの原因とならないように。でも、学生の部屋にこれが置いてあると、どうもジジ臭くないか?

総合評価★★☆(自・下)

## ■こたつ

快適度 ★★  
経済的度★★★★★  
安全度 ★★★★★

下宿生にとって最もベーシックでバランスのとれた暖房器具の一つである。下に敷き布団orじゅうたんを敷くと快適度はかなりアップ。経済的余裕のある人は、掛け布団の二枚重ねもやってみよう。また、朝起きて着替える前に衣服をこたつで温めておくとしあわせになれる。

たまには布団を干そう。でないと足先が湿気で汗をかきやすく、しもやけの原因になる。そしてこたつで最も陥りやすい失敗は、あまりの気持ち良さに眠ってしまうことか。十中八九風邪を引くのでやめなさい。洗濯物を乾かすのもよしたほうがいだろう。布団を湿らすもことになる。また、電源を切らずに外出したりすると火事になる恐れもある。

総合評価★★(自)★★★★(下)

## ■ストーブ&ヒーター(石油orガス)

快適度 ★★★★★  
経済的度★★★  
安全度 ★★

とにかく部屋全体が暖まり、行動範囲はこたつに比べて驚異的に広がる。ストーブなら芋や餅やパンを焼くのもおつまもの。他の暖房器具にも通じることだが、窓に厚手のカーテンorカーテンの二枚重ねをすると保温効果倍増!この時、カーテンは床まで届くほどの長さにして。部屋が乾燥しやすい(⇒これも風邪をひく原因になる)ので、水を入れたヤカンを乗せたり、濡れタオルを干しておくといいかも。換気は1時間に1回、窓を全開にして、頬がスーッとするくらいまでやろう。この時にストーブを壁に向けて温めておくと、換気後すぐに部屋が暖まりやすい。壁を焦がさないように。火事には絶対注意。部屋を十分以上離れるときは絶対消すべし。

総合評価★★★★(自)★★★(下)





## ■ストーブ&ヒーター（電気）

快適度 ★★☆☆

経済的暖 ☆☆☆

安全度 ★★☆☆

下宿生の場合、石油類の持ち込みを禁止されている場合が多い。それで電気ストーブを使う人もいる。しかし欠点ばかりが目立つ電気ストーブである。まず、暖まるのが遅い。電気代がかかる。プレーカーが落ちるときがある。ヤカンが置けないので部屋の乾燥に注意。利点といえばCO<sub>2</sub>やススが出ないので、それほど頻繁に換気をする必要がないくらいか。下宿生はやむを得ないとしても、自宅生にはお薦めではない。

総評★★（自）★★☆☆（下）

## ■ホット・カーペット

快適度 ★★☆☆+α

経済的暖 ☆☆☆

安全度 ★★☆☆

床全体が暖まるので、“頭寒足熱”に適している。寝転がって布団を掛けるとゴクラク。しかし布団を掛けたまま寝ると、低温ヤケドになる恐れがある。やはり電気容量に問題があるが、それほど気にすることはない。難点は、電気カーペット本体の値段がちっと高いこと。これさえクリアすれば、部屋は広く使えるので、いいんじゃないですか。+αの使い方としては、ツマミを弱にしておいて、その上に敷き布団・掛け布団を敷いてしばらく置いておけば、布団が暖かい状態で寝られる。しかし寝る前にスイッチを切ってください（低温ヤケド防止のため）。

総評★★☆☆+α（自・下）

## ■エアコン

快適度 ★★★★★

経済的暖 ☆☆☆

安全度 ★★☆☆

下宿生から見れば贅沢の極みのような暖房器具である。夏の冷房も効くし、暖まるのは早いし……。まあ、自宅生でも持っている人は少ないのでは？何しろ、快適さの代償に、ものすごい金がかかる。本体の値段もすごいし、買ったあとの電気代も目を見張るほどである（←この「目を見張る」というのはいいことをさすときに使うのでは……）。いいなあ、いいなあ。エアコンを持つてるヤツ、ちょっと羨まし過ぎるぜ！（筆者はとっても貧乏。）

総評★★★★（自）★（下）

## ■布団乾燥機

快適度 ★★☆☆

経済的暖 ★★☆☆

安全度 ★★☆☆

持っている人は少なからう。これが意外と盲点をつくシアワセになれる暖房器具である。これを使うと他の暖房器具なんか要らないかもしれない。布団はホカホカ、漏れる暖気で部屋も多少恩恵を受ける、洗濯物も乾かせる？何にしても、布団に入ると幸せな気持ちのまま眠れる。冷たい布団で寝ると、しばらく寒くて（とくに下半身）寝付かれない、経験あるでしょ。冒険気分で思い切って買ってみてもいいかも。

総評★★★★（自・下）

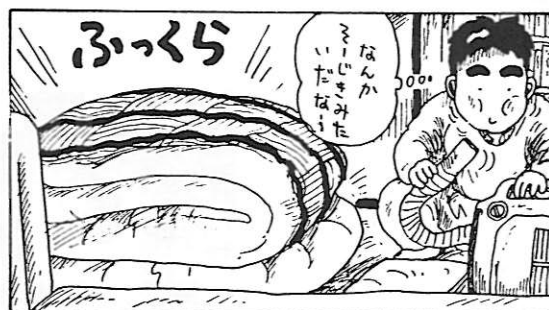

## ■TO・NI・KA・KU……

以上の器具を組み合わせたらずれば、使い方次第でその効果は何倍にもなるだろう。応用の仕方は各自で考えてくれたまえ（←高飛車だぞ!!）

全体を温めるタイプのものについては、必ず換気はする。空気が乾燥したり、汚れた空気になったりするのを防ぐため。

自家発電するのもよい。走ったり、腹筋・腕立て伏せしたり、ウン、健康的だな。うどん・ラーメン・鍋物とか中から温めたり…。

さあ、あとは心が暖かくなればなあ……。

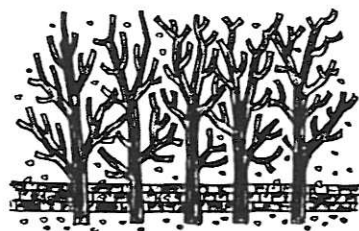

〜寒さ〜

木枯らしの吹く季節になりました。頬にあたる風もとっても冷たくて、愛車のスクーターに乗ることもさへ億劫になりました。こんな時期は布団から出られなかつたり、こたつで暖まりながら蜜柑を食べたりして、家のなかに居たくなりますね。

でもでも、寒そうな外だつて捨てたもんじやありません。何があるかつて？私が好きなものを少し紹介させてくださいね。

まずは身近な所から…。学内で、グリーンベルト沿いの常緑樹と落葉樹の少しミスマッチな感じがいいなあ。それに、春は桜が満開の鏡が池の横は、枯葉のじゆうたんができるよね。落ちばつて悲しいイメージもあるけど、ちよつとロマンチックに浸つてしまします。

放課後や休日には少し足をのばしてみます。今の街はクリスマス一色つて感じます。デパートなんかは、にぎやかな曲がかかっていたり、飾られたりクリスマス用品が並べられていたりしています。見て歩くだけでも、楽しくてウキウキしてきますよ。

夜になったら空を見えます。空気が澄んでいるもんだから、星がすごく綺麗ですよ。オリオン座や北極星なんかをさがしながら、芝生の上に寝転がっていると（豊講前や図書館前の芝生もなかなかですよ）、やつぱり空つてでかいなあと思つてしまふ。

何だか心が暖かくなつてきて、しばし寒ささえ忘れてしまします。皆さんも暖かい気分になれるようなことをさがしに外へ出てみませんか。そして寒い冬をのりきつていきましようね。

# PLAY TOPICS

## たぬろーの ゴー・とう・ざ・しねま すぺしやる

### まえがきい～!!

どもっ、たぬろ～です。なんと、次回から“ごー・とう・ざ・しねま”は、PLAY TOPICSから独立することになりました。それを記念して、今回のPLAY TOPICSは“しねま”が独占してしまいました。（こらこらその人、読みとばさんよーに）これからもよろしくね！あ、なお、前回紹介した『ハートブルー』が、Me~di all発行時にはすでに上映期間を過ぎていたようですが、これはMe~di allの発行時期が10日以上も遅れたせいです。（俺のせいじゃないもんね）ごめんね！

### プレイガイド紹介

プレイガイドで取り扱っているのは、旅行や自動車学校だけじゃないよ。映画の券も売っています。でも、置いてあるのは前売券だけ。つまり、ある映画の上映期間中でも、その映画の前売券を買うことができる、ということだね。

でも、観たいなーと思った映画の前売券がプレイガイドに置いてないこともあります。そういう時も、あきらめてはいけない！ちゃんと、“共通券”というものも売っています。これは、どういうものかということ……映画館には幾つかの系列があるんだけど（松竹系とか、ヘラルド系とか、グランド系とか）、ある系列の共通券があれば、その系列の映画館ならどこにでも入ることができるのです。

例えば、グランド系列の共通券を買えば、〈グランド1～4、ピカデリー1・2〉のうちどの映画館にでも入場することができます。ちなみに、共通券の使用期限は2ヵ月間です。（お得でしょ？観ようと思った映画を見逃しても、他の映画を観に行くことができるもんね。）だいたい、次の月の月末までですね。

と、いうわけで、今回は生協のプレイガイドの紹介をしました。どうだったでしょうか？プレイガイドはとても便利なところだから、どんどん利用してくださいね！

では、そろそろ映画の紹介の方にいってみましょう！今回は、なんと3本も紹介してしまいます！

## その1. 風、スローダウン

監督・脚本：島田紳助

主演：石田 靖、五十嵐いづみ、  
長原成樹、西川忠志

## たぬきのたわごと

この映画は、試写会にいったきた〔Morir〕が紹介したいというので、任せることにしました。(ちっ、俺も行きかった)では、〔Morir〕さん、よろしくね。

## まえがきだよ〜ん

はじめまして、〔Morir〕といいます。バイクレースが大好きです。今回はたぬろーくんにスペースをもらって、試写会に行ってきた、島田紳助監督・脚本の『風、スローダウン』を紹介してみたいと思います。紳助さんが全日本のオートバイチームの監督をしていることを知ってる人も多いと思いますが、この映画はその経験を生かした「正しい青春映画」なのです。

## ストーリー紹介

舞台は大阪。23歳になった中学時代の同級生が3人いた。一流のオートバイレーサーを夢見るオサム(石田 靖)。会社社長の後継ぎで遊びまくっているヤスヒロ(西川忠志)。そして、ヤクザの親分を夢見るジョージ(長原成樹)である。それぞれ自分の可能性を信じて生きているが、どこか迷いをもっている。そしてもう一人、結婚話がいやで東京からで



きた麻美(五十嵐いづみ)は夢を抱くオサムに会い、心ひかれる……。物語は、4人の生き方をめぐって夢とロマン・挫折を描いていきます。

## 〔Morir〕の感想

誰もがうならされるのが彼らを選んだ人生のてんまつ。それぞれの心の葛藤を通して、生きるために大切なものは？自分だったらどうするか？と考えずにいられないと思います。それほどこの4人の生き方は衝撃的です。ただ個人的にはここまで悲しい結末にしなくても…という気もしましたが、必死に夢と闘って生きてるっていう姿は刺激的でした。



## 取材に行ってきたよーん

ぬはははは、たぬろーだ。ここは俺のページだ、〔Morir〕に大きな顔はさせないぜ！ということで、グランド4に取材に行ってきたよーん。で、劇場の方にこの映画のセールスポイントをうかがってきました！



「やはり、島田紳助が初の脚本・監督を努めたって事ですね。でも、それだけじゃなく、とてもできのいい映画ですよ。最近の新人監督の作品のなかじゃ一番なんじゃないですか。とくにラストは、女性の方なら泣いてしまうかもしれませんね。」

うーん、なるほど、期待できそうだなあ。俺も観に行ってきたよ！

## 『風、スローダウン』

(同時上映：『仁義』)

上映期間：12月21日～未定

(グランド4は正月中は上映)

上映時間：1時間47分

入場料(前売)：一般1700(1400)円

大学1500(1200)円

グランド4(名駅前豊田ビルB1)と  
東映パラス(地下鉄栄駅8番出口前名古屋東映B1)にて上映!

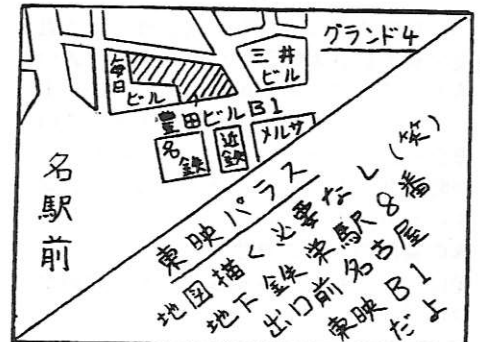

その2. ゲット・バック (原題: GET BACK)  
 監督: リチャード・レスター  
 主演: ポール・マッカートニー



まえがき

『七人の侍』を取材しに行ったとき、私はこの映画のポスターを初めて見た。「なに〜!?こ、これは…」気が付くと私は名宝会館の事務所にいた。そう、私は、実はビートルズのファンだったのだ。そういうわけで、いきなり予定外の取材をしてきてしまったのであった。

続・取材に行ってきたよ〜ん

またまた、劇場の方にセールスポイントをうかがってきました!

「これは、ステージで全編が構成されたライブ映画です。ビートルズじゃなく、ポール・マッカートニーのライブなのですが、ビートルズ時代のフィルムも出てきますし、今年はビートルズ初来日25周年ですからね。ビートルズファンは必見ですね。あ、ちなみにこの映画は日米同時公開です。」

う〜ん、楽しみだなあ。よし、絶対に観にいこう!

監督は

過去、『ビートルズがやってくる ヤア!ヤア!ヤア!』『ヘルプ!4人はアイドル』の2本のビートルズ映画をとった監督として、絶頂期のビートルズを知るリチャード・レスター。これは、期待できそう。

映画で使われた歌は

全23曲で、そのうち17曲がビートルズナンバー。主なライブ・シーンはすべて先頃のワールド・ツアーから取られ、13カ国・102回のツアー全3200テイクのうち、ベストのものをマッカートニー自身が選んだもの。では、収録曲を紹介しましょう。

1. Band On The Run 2. Got To Get You Into My Life 3. Rough Ride
4. The Long And Winding Road 5. The Fool On The Hill
6. Sgt. Pepper's Lonely Hearts Club Band 7. Good Day Sunshine
8. I Saw Her Standing There 9. Put It There 10. Eleanor Rigby
11. Back In The U.S.S.R. 12. This One 13. Can't Buy Me Love
14. Coming Up 15. Let It Be 16. Live And Let Die 17. Hey Jude
18. Yesterday 19. Get Back
- 20~22. Golden Slumbers/Carry That Weight/The End 23. Birthday

『ゲット・バック』

(同時上映: オノ・ヨーコ主演、秋元康プロデュース『ホームレス』)  
 上映期間: 11月23日~12月中旬?  
 上映時間: 1時間29分  
 入場料(前売): 一般1700(1300)円  
 大学1400(1100)円  
 名宝会館3階名宝シネマにて上映!

その3. 七人の侍  
 監督: 黒沢 明

“世界のクロサワ”の代表作にして最高・最強の日本映画といわれる『七人の侍』。その最後の劇場公開も、いよいよ12月13日をもって終了となります。この機会を逃すことのないように。なお、上映時間3時間30分という大作のため、途中に5分間の休憩が入ります。P. S. 僕の突然の取材に愛想よく応じてくれた受け付けのおねーさんはとてもかわいかったです♥

『七人の侍』

上映期間: 上映中~12月13日まで  
 上映時間: 3時間30分  
 入場料(前売): 一般1700(1300)円  
 大学1400(1100)円  
 名宝会館6階名宝スカラ座にて上映中!

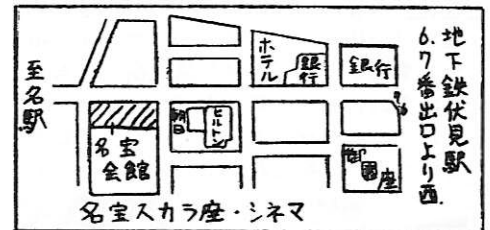

今回のPLAY TOPICS、いかがだったでしょうか? (“しねま”だけ、というのは今回だけだよ、安心してね) 初めて映画館に取材に行ってきたり、ページ数がいきなりいつもの3倍になったりしてたいへんだったけど、一生懸命書いたので、アンケートを書いてくれたらうれしいな♥よろしくね!では、また来月!

# 嗚呼、春春の下宿生活

## 最終会：年末年始に向けて

### Prologue

R・テコ : おーい、座談会を始めるぞ！！  
エン : はい、はい。  
しゅうじゅんA : 今回はこれだけみたいだね。  
エン : まあ、少数精鋭ということだ。  
R・テコ : 一年の下宿生ばっかだな。  
しゅうじゅんA : でも、もう年末も近いし、下宿生活での初めての新年か。  
エン : その前に、年末の過ごし方を考えないとね。

### Party

R・テコ : クリスマスも、忘年会も近いね。  
しゅうじゅんA : おいしいものがたくさん食べれてうれしいなあ。いまからにこにこしちゃう。  
エン : そんなに食べてばっかいると…。  
しゅうじゅんA : その時が幸せならいいの！  
R・テコ : その通り。お酒が飲める場所があるのはうれしい。  
エン : お金が問題だなあ。  
R・テコ : せっかく下宿にすんでいるんだから、周りに迷惑をかけない程度に自分の下宿でやれば。  
エン : うちの狭いからちょっと無理だな。  
しゅうじゅんA : 私の家は、女の子だけが集まるんならできるよ。  
R・テコ : おめーの家はマンションだからな。  
しゅうじゅんA : 実際に、夏休みとかに女の子だけのパーティもやったんだ。いいでしょ。  
エン : R・テコ、実は飲み会だったという話しただぜ。  
R・テコ : うーん、あやしいなあ。実際どうだったんだ？

しゅうじゅんA : えっ、人数は5人くらいかな。お金もあまりかからなかったような気がする。  
R・テコ : そうか、少人数だったら、クリスマスパーティーも忘年会も下宿でできるということだな。  
エン : 忘年会は鍋パーティーにしよう。  
R・テコ : 一人、1500円でかなりいいものが食えるな。  
しゅうじゅんA : 特に女の子はあまり量は食べないのが普通だから買で勝負できるのよ。  
R・テコ : 余ったら食ってやるぞ。  
エン : でも、鍋と卓上コンロはどうしよう。  
R・テコ : 先輩から借りたら。あと自宅生から借りるとか。  
エン : でも大人数の場合はどうしたらいいのかなあ。



しゅうじゅんA : うーん、生協の食堂でコンパもいいけど、どっかの店に行くしかないよね。  
エン : そうすると、またお金の問題が。  
R・テコ : たまにはいいんじゃない？  
エン : 飲み放題、食い放題のところがいいかな。  
しゅうじゅんA : でも、時間が決まっっていてたくさん食べれないことがあるから、気をつけた方がいいよ。  
R・テコ : まあ、2時間くらいだろう？丁度いいくらいの時間じゃないか？  
エン : 次のカラオケに行ってもいいくらいの時間だな。  
しゅうじゅんA : でも、今年のクリスマスは二人つきりであの人と…♥  
テコ&エン : やべえよ、もう酔ってる。  
しゅうじゅんA : ……………。  
R・テコ : 今年もシングルベルか。はあ。  
エン : おいつ！現実を見ろ、現実を！  
R・テコ : そうだな、まず部屋をかたずけて人を呼べる様にしなければ。

### 掃除

エン : 温度の低下にもかかわらず、部屋におけるエントロピーは増加する一方だ。(注1)  
R・テコ : そんなに格好つけなくても、素直に散らかっているっていえばいいのに。  
しゅうじゅんA : 男の子はこれだから。年末くらいしっかり掃除してよね。  
エン : 人が来ないと掃除はしないし。  
R・テコ : 掃除をしないと人は呼ばないし。

しょうじょA:呼べないの間違いじゃないの。  
 R・テ:うるさい。とにかく悪循環を繰り返しているんだ!!  
 しょうじょA:だから、年末くらいは。  
 R・テ:何、掃除しにきてくれるのか。  
 しょうじょA:自分でしなさい。自分で。  
 ㊦:家具とかの裏がめんど臭いんだ。  
 R・テ:一度置くと動かしたくないし。  
 しょうじょA:気分を変えるうえで、動かさない。  
 R・テ:運動不足の俺にはこたえるが、まあ年に1回だ。気合いを入れるぞ。  
 ㊦:じゃあ、僕が、R・テの下宿の大掃除を手伝うから、僕の下宿の大掃除のときには手伝いに来てよ。  
 R・テ:別に、かまわないけど。俺の下宿はたいへんだぞ。  
 ㊦:いいよ。もう、R・テの部屋の散らかり様は、何度も目にしているから。  
 しょうじょA:ん、じゃあ、二人の下宿の大掃除がおわったところで、私の部屋の掃除を手伝ってよ。  
 ㊦:何か、おごってくれるの?  
 R・テ:自分でやれ!!そもそも、人に頼り切っているんじゃない。大体、運動不足はおまえも同じだろう。食べた分は、動かないと…。  
 しょうじょA:もう、いい。わかった。でも、そんなにいじめなくなつていいじゃない。  
 ㊦:そうだなあ、でも常に掃除をしていないところを掃除すんだろう。

しょうじょA:そうよ。机、タンス、本棚、テレビなどの裏とか。女の子には、重くて大変な物もあるんだから。  
 R・テ:少しだけずらすくらいはできないのか。  
 ㊦:でも、畳やフロアリングだと引きずると傷が付くからやめた方がいい。  
 R・テ:女の子は、ますます以て大変になるな。マンションなんかで絨毯を引いていると抵抗が大きくなるし。  
 しょうじょA:タンスとかだと、中身を抜くことで結構軽くなるからずらすことは簡単かもしれない。  
 ㊦:服に埃がかかったりしない?  
 R・テ:まあ、気にしないか、上に新聞でもかけておくかすればいいでしょ。  
 しょうじょA:あと、ガラス窓もしっかり拭いておかなきゃ駄目よ。  
 ㊦:そうなんだよ。部屋の明るさが違うんだよな。  
 R・テ:拭くときには、新聞紙を使うと良いという噂だが。  
 ㊦:インクの油分がガラスにいいとか、新聞紙は、水がしみにくいから、ガラスの表面の水を切るのにいいとか色々いわれているけど。  
 しょうじょA:私は、汚れ落としの洗剤、いわゆるクリーナーというのを使おうかと思っているの。

R・テ:ガラスだけでなく、壁とか木製品とかに色々なものにも使える多用途の物があるから、1本あれば大体大掃除は問題が無いな。  
 ㊦:その方が、新聞紙よりは無難だな。その時に、僕は考えよう。  
 R・テ:でも、クリーナーだと後の乾拭きが面倒なんだけどね。  
 しょうじょA:部屋の明るさの違いには、蛍光灯のかさの汚れもおとさなきゃ。  
 R・テ:下に降ろすときとか、取り外しの際には感電しないように気をつけて。  
 ㊦:かさだけじゃなくて、蛍光灯そのものが埃を被っているんだよな。  
 R・テ:大体こんな所かな。  
 しょうじょA:まだあるわよ。キッチンやトイレ、風呂場の配水管も掃除したほうがいいよ。専用の薬剤を使えば、その薬剤と水を流すだけなんだから簡単よ。  
 R・テ:流し台の三角コーナーも漂白剤で殺菌しないとカビるな。俺は、大体月に1、2回やってるけど。  
 ㊦:そうか、やってみようかな。  
 しょうじょA:でも、結局は、毎日こまめにやらなきゃだめよ。いい?  
 テコ&㊦:はい。

## 年賀挨拶

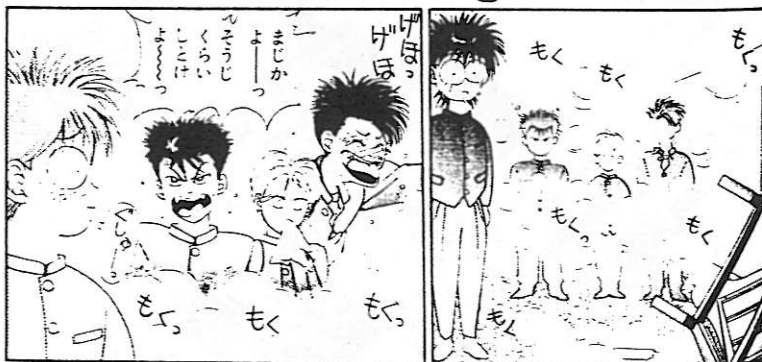
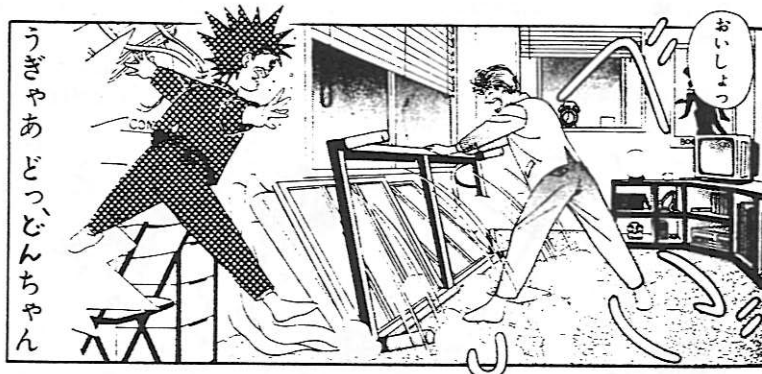

R・テ:そういえば、年賀状書いた?  
 ㊦:まだ、買ってもない。  
 しょうじょA:一応買った。  
 R・テ:出す人数にもよりけりだけど、そろそろ考えないと。  
 ㊦:僕は、プリントごっこを使おうと思っているんだ。  
 R・テ:下宿生には、帰省先に出しとけばいいのかな。  
 しょうじょA:それでいいんじゃない。私は下宿先でも、構わないけど。  
 R・テ:まあ、新年の挨拶だから。  
 ㊦:新入生は、進学祝いとかしてもらった親戚にはきちんと挨拶しないとね。  
 しょうじょA:成人式を祝ってもらった人も挨拶にいかなきゃだめよ。大人なら、それ位できないと恥ずかしい感じがしない。  
 ㊦:一般常識的には、挨拶は自分で行くものだろうなあ。  
 R・テ:俺は、中高校の世話になった先生には、年賀状だけでもだそうと思っているぞ。  
 ㊦:僕もそうしようと思っている。  
 しょうじょA:私は、夏休みにあつてきたけど。

R・テコ :でも、年賀状を出すよ。  
 しょうじょA:そう。感謝してるもの。  
 エン :そうだね。気持ちの問題だもんね。  
 R・テコ :新年に帰省すると、昔の友達に会えるな。  
 エン :別の学校のことを知るのが楽しみだ。  
 しょうじょA:そうだよね。友達っていいよね。  
 エン :他の大学のことを名大にも生かしていきたいな。  
 しょうじょA:新年にむかっつての期待が湧いてきたなあ。来年もいいことがあるかな。

## 反省

R・テコ :下宿生活を始めてもう、半年をこえるなあ。  
 エン :初めの頃は、結構真面目に生活しようと思ってたけど…。  
 しょうじょA:今でも、私はきちんと生活してるよ。  
 R・テコ :いやあ、一月くらい経つとだんだんずるくなってきた。  
 エン :僕は、最近になってから。  
 しょうじょA:たしかに、なんか生活力みたいなものは付いたわね。  
 エン :そうでしょ。  
 R・テコ :俺なんか、友達に「おぼさんぼっくになった」って言われたよ。  
 エン :まあ、下宿で一人暮らしをすれば仕方がないよ。  
 R・テコ :そんなものかなあ。  
 しょうじょA:でも、下宿生活を良くしてくのって難しいんだ。これが。  
 エン :自分がまず良くしたいと思わないといけない。  
 R・テコ :周りの人の生活でいいなって思うことがあったら参考にしたいな。  
 しょうじょA:そういう意味では、ここでは、基本的なことしかできなかったなあ。  
 エン :今回で、座談会も最後かな？  
 R・テコ :そうだね。違うアプローチをしていきたいな。  
 しょうじょA:少しテクニカルな提案をしていきたいし、私も知りたい。  
 エン :やっぱり、同じ人たちの間では、知識も偏るしね。  
 しょうじょA:そうね。じゃあ、下宿生活におけるみんなの知識。  
 R・テコ :「今より良い生活へのワンポイントアドバイス」。  
 エン :を、皆さんから募集すると。  
 R・テコ :僕は楽ができるよ。

しょうじょA:できるわけないでしょ。私たちもほとんど調べたりしていくの。  
 エン :調べたことは、実践して効果は紹介していくわけだね。  
 R・テコ :来年へ向けての展開もひらけたね。



## Epilogue

しょうじょA:じゃあ、私そろそろ帰るね。二人とも、後はよろしく。また、明日ね。  
 エン :あつ、じゃあね。  
 R・テコ :お～、はいはい。  
 エン :さて、ここをかたづけしないとね。  
 R・テコ :なるほど、さっそく実践をするというわけだな。  
 エン :学習の効果。  
 R・テコ :皆さんも実践してくださいね。  
 エン&テコ :さよう～な～ら～。

(注1)

下宿におけるエントロピー増加の法則  
 物理におけるエントロピー増加の法則とは異なり、時間の経過により突然部屋のエントロピーは急激に減少する。この、現象は掃除によって起こる。

ちなみに、エントロピーとは、無秩序さを表す。

## 登場人物

R・テコ :理学部一年 最近、より良い下宿生活を送りたいと思いつつも、実行に移せないでいる。  
 エン :理学部一年 R・テコの影響のせいか、はたまた新歓活動の忙しさか下宿生活が乱れつつある。  
 しょうじょA:教育学部一年 美術部に最近入部して、高校時代の経験を生かし、趣味に生きている。



みなさまのおかげです

# お達者くらぶ

～学部生の憂い～

## [INTRODUCTION]

はよん：全学2万数千人(\*1)のお達者ファンの皆様こんにちは。連載中止かという声が聞かれる中、今月もしつこく元気に登場です。

ベッコ：こんにちは、最近車を86レビンに変えて、星ヶ丘(\*2)周辺を攻めたくてうずうずしているベッコロです。

Bonn：相も変わらず実験に追われて、年越しの準備も出来ないBONNです。そういえばこの前ジュリーのコンサートにいつてウハウハしてきました。

はよん：さあ～て、今週のサザエさんは…

ベッコ：あんたラジごめⅡの見過ぎやで…というわけで今回のネタは、「冬の暮らし」です。冬といえば、やっぱりわかさぎの氷穴釣りですね。

Bonn：こらこら！そういう脈絡の無いネタ振りをするから、いつも読者に「中身が無い」と怒られるんじゃないか！

はよん：ひねりなさい！<sup>2</sup>

## [学部生の憂いPART1]

ベッコ：そういえば、この前ようやく卒業研究のテーマが与えられたんだよ。実験系の研究室はもっと早かったらしいけど、俺達理論系は今頃なんだよな。

はよん：ふ～ん。俺等も最近研究テーマが決まったぞ。自分で文献調べて、自分で考えて決めた。教授の方針は、「結果があまりいいものでなくてもいいから、人がやった研究をなぞるのではなく、人とは違ったオリジナリティーのある研究テーマを見つけてください」という指導だけだった。

Bonn：過去に何回も言っているけど、卒業研

究は6月からバリバリやっている。先輩の後を追うという形になっているけど、その中で自分がどんどんパワーアップして戦闘力(\*3)があがっているのを感じている今日この頃…テーマをもらった頃はオリジナリティーを發揮できるほどの戦闘力はなかったもんね。

ベッコ：俺等は今までずーっと、テキストを使ってセミナーをやってきた。それが今回の卒研の力にはなと思うけど、オリジナリティーとか言われると、難しすぎてまだまだやれないと思う。でも欲を言えばそういうオリジナリティーの追求はしたいねえ。そのためには、ただ単にテキストの中身をなぞるだけじゃなくって、「どういう考え方なのか？心意気は何なのか？(本質的な部分はどこか?)」他の事にも使えるんじゃないか？」とかいった問いかけを、常に自分にしていくことが大切だなあ…と、最近常々思っている。

はよん：最近といえば、自分が工学部にいる訳みたいなのがわかったような気がしてる。小学校の時の工作の時間のような面白さがある。自分のアイデアがものとなって扱えるような感じの面白さ。学部の授業はそのための本当に基礎基礎をなすものだったな、と思うようになった。

ベッコ：大人になったのね♥

はよん：3年のころはそんなふうには思わなかったけど。逆に「なんで電気学科だけこんなに虐待するんだ？」と疑問に思ったもんだ(笑)。

Bonn：俺の場合は漠然とした「こんな研究やりたい」というイメージは昔からあって、そのための修業じゃ、と割り切って3年の頃は過ごしたけど。虐待さ

れていたと思うけど気にならなかった。もしかしたらマゾかも知れない(笑)

ベッコ：ふ～ん、別にそんな感じはなかったけどなあ…逆に「こんなにほっぽり出されて、俺達見捨てられてんじゃないか？」と思ったこともある。でも、どうでもいいけど結構あせてるぞ！今自分でやっていることとかがさっぱりわからんのに、あんないっぱいブ○ーバック○が出て、どいつもこいつも「単純です」とかぬかしてやがるもんなあ…てめーら本当にわかって書いてるんか？とか言いたくなる。

はよん：まあ、年がら年中そればかりやってんだから、「(こんなことぐらい)みんなも分かるだろう」という風に乗っかってんじゃない？

Bonn：「簡単」と「単純」は違う、というわけだね。



## [学部生の憂いPART2]

ベッコ：最近新聞読んだらなあ…世の中の動きがさっぱり分からないぞ。今の総理大臣って宮沢りえの親父さんなんだって？(\*4)

はよん：おいおい！情報が混乱してるぞ！

Bonn：最近、新聞は読むけどテレビを見ていなかったんで、宮沢内閣発足の時テレビ画面を見たとき妙に悪党そうな顔に見えたぞ。

ベッコ：それって偏見じゃない？

Bonn：その通り。でもあの人ってだいぶアコギなことしてきたと思うけどな…

はよん：今回もPKO法案が焦点になってきそうだし…

Bonn：ここ数年の動きを見ていると「国際貢献」の影に「自衛隊」が見え隠れするような話が多いんだよな。「自衛隊派遣」に関する疑問が俺達にあるのに、それに対して納得できるような答弁がなされていないんだよな。(\*5)



ベッコ: 東南アジア諸国の、日本のそういうやり方に対する批判もある。その中で、あえて「戦力の貢献」にこだわりたいってのは、どういうことだろう? 「出すことに意味がある」とか言われると、要は後々の言い訳に使うんでしょ… 「あの時出したから今度も…」ってな感じで、と勘繰るよな。我が国の「自衛力」は、よほど力試しをしたいと見える…。

はよん: 一つ一つをみて「しょうがない」を繰り返して、振り返ってみればその膨大な積み重ね、つまり既成事実が転がっている。

Bonn: 現に昔は自衛隊は海外派遣しないという国会での答弁があったのに、それが「少し」づつ変わって行って、最近では掃海艇が湾岸にでかけていった…。「しょうがない」はその場しのぎ的だと思う。

はよん: 「Money」と「Weapon」を持って、世界と肩を並べて、幅をきかせたいだけなんじゃないか。日本が世界から叩かれているのは、「Weapon」を持って、それを行使できないからだ、と(日本政府は)考えているんじゃないか? もっと其の意味で「誠実であってよ!」と思ってしまう。

ベッコ: 国際世論の中で踊らされることなく、平和憲法を持つ国として、その精神を貫く外交政策を展開してほしい…とかなんかどこかで聞いたようなセリフだなあ…まあ、考えは同じだから別にいいけど。

Bonn: 人道的な貢献、つまり医療、教育、環境、災害救助など、色々言われてるなあ。

はよん: 戦争になったときのことを考えて用意するのではなく、どうしたら戦争になる前に解決できるか、戦争にならないようにするために何ができるか、ということにもっと頭を使った方がもっと建設的だと思うけど。(難しい問題だけどね)

Bonn: これが真の国際貢献だ!と言えるだけの人が今どれだけいるかどうか? そういう研究をする人や、研究ができる環境をこれまでの大学とかで作ってきたかどうか? ある意味、教育とか研究とか、そういうことを軽視してきたツケが、湾岸戦争の時にまわってきたんだと考えることもできる。肝心な時に、

「これだ!」と言えない。そういう人材が育っていなかったという事実もあるだろう。(現に中東についての研究者の数はすごく少ない)

ベッコ: 何のために国民の知的水準を上げたんだ? 兵器開発の振興のためじゃないだろうに。

Bonn: 社会に出ていくという身(俺は後2年は大学にいるけど)として社会の問題は自分達にとって重大になってくる。そういう意味では、僕らももっと社会の動きに目を向けて、尚且つ言うべきことははっきりというようにしなきゃ…というわけでベッコももっと新聞読め!

ベッコ: へいへい…。(くそー、俺をダシに使いやがって…)

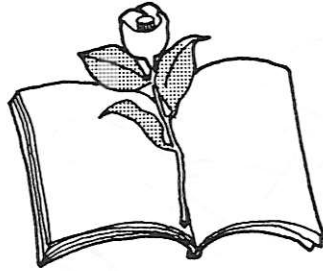

### [また例の叔がやってきた…]

はよん: 何だこの上のテーマは?

ベッコ: もうすぐやってくる…あの、何もなくても人々を二分してしまう、恐ろしくも楽しいかもしれない…「あれ」がもうすぐやってくる。

Bonn: するつてーと、もしや「あれ」とは…「アレ」のことか?

はよん: うぐつ!! ま、まさか…もうやってくるとは…早すぎるぞ…

ベッコ: 確かに…またしても俺は「ネタ」に困っているぞ…

Bonn: 今年も俺の下宿で鍋パーティーWITH…がはあつ!!

はよん: 今年もお前と一緒にか…

ベッコ: …ぞ…ぞまあみろおお…

Bonn: というわけで、来年の始めのネタは、「ブルークリスマス」にしたいなあ。

はよん: 悲しさをみんなで分かち会いたい人はどうぞアンケートを送ってきてください。はあ…

ベッコ: んじゃ、らたまいげつ!!

## ♡注釈♡

(\*1)91年度全国学生生活実態調査より

(大ウソ)

協力してくれた皆さんどうもありがとうございました。

(\*2)山ヶ根山とか言わない(言えない)所に言い知れない哀愁を感じてしまう。

(\*3)ベジータ曰く「こんな数字はあてにはならない」…言い得て妙。

(\*4)名前は本当に同じらしい。そういえば誰か写真集買いました?

(\*5)国会の答弁って、どうしてこう質問した内容と的外れな答弁をするんだろうと思ってしまう。



# 愉快地做菜

Let's cooking

あなたに贈る楽しいクッキング

みなさんこんにちは。日々寒くなりつつありますが、いかがお過ごしでしょうか？この秋の野菜の高値は、自炊をしている人にはちょっと痛かったかもしれませんね。そんなときは冷凍野菜や野菜ジュースなどを活用してみてください。冬至も近いことですし今回は冷凍かぼちゃを使った料理も取り上げてみました。

## かき雑炊

材料(1人分)

ご飯茶碗1杯 かき50g(4~5こ)  
みつば2~3本 だし1と1/2カップ 塩  
小さじ1/3 しょうゆ小さじ1 酒大さじ1

- ①ご飯はざるにあげて洗い、粘りをおとす。
- ②かきは塩水で軽く洗い水気をきる。
- ③みつばは3センチの長さきる。
- ④鍋にだしを入れて火にかけ、煮立ってきたらご飯を入れる。再び煮立ってきたらかきと塩、醤油、酒を入れて軽く混ぜて、かきに火が通るまで煮る。

~ご飯を入れてからはあまり混ぜないこと~

## かき玉汁

材料(2人分)

卵1個 むきえび50g 絹ごし豆腐1/2丁  
ねぎ少々 ★(スープカップ1と1/2 塩少々  
こしょう少々) 片栗粉大さじ2

- ①むきえびは背わたをとり2~3個に刻む。
  - ②卵を割りほぐし、①をまぜる。
  - ③豆腐は一口大に切り、ねぎは薄い斜め切りにする。
  - ④鍋に★を入れて煮立て③を入れて1~2分煮る。
  - ⑤片栗粉を少しの水でといて④にいれ、とろみをつける。
  - ⑥スープをかきまぜながら②の卵液をすこしづつながし火を止め、ねぎを加える。
- ~体の暖まる料理です。ぜひどうぞ!~

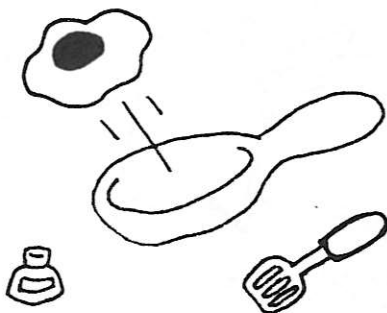

## 鶏すき

材料(4人分)

鶏ひき肉300g 卵1個 パン粉大さじ3  
塩少々 白菜1/2個 人参1本 こんにやく  
1枚

煮汁(水3カップ しょうゆ大さじ5 みりん大さじ3 酒大さじ2 砂糖大さじ2)

- ①ひき肉に卵、パン粉、塩を加えて粘りがでるまでこねる。
  - ②白菜は軸をたてに細長く、葉先はざく切りにする。
  - ③人参は長めの短冊切り、こんにやくは一口大にちぎる。
  - ④すき焼き鍋に煮汁とこんにやくを入れて煮立て、白菜の軸と人参を加える。
  - ⑤①を水を付けた手で一口大にまるめ、②を加えて煮る。最後の白菜の葉先を加える。
- ~ソフトな肉団子がとてもおいしいです。友達が集まったときにどうぞ!~

## チキンソテー

材料(2人分)

鶏むね肉2枚 塩小さじ1 こしょう少々  
レモン1/2個

- ①レモンは飾り用に2枚薄切りにしたら、のこりはざっと切る。
  - ②鶏肉に味がしみやすいようにフォークをあなをいくつかあけ、塩、こしょうをすり込む。レモンの絞り汁をかけ、絞ったあとのレモンもベタベタつけておく。
  - ③1時間くらいおいたあとフライパンに油をしいて熱して、片面に中火でこげめを付ける。
  - ④ひっくりかえしたら火を弱めて蓋をし、蒸し焼きにし、レモン飾る。
- ~季節の野菜と一緒に炒めて盛り付けるときれいですよ~

## かぼちゃの含め煮

材料(2人分)

冷凍かぼちゃ300g 砂糖大さじ2  
しょうゆ大さじ2

☞普通冷凍かぼちゃはカットしてあることが多いのですが、そうでない場合はいったん解凍し、4~5センチ角に切ってください。

- ①なべに凍ったままのかぼちゃと、水1と1/2カップを入れて強火にかける。
- ②煮立ったら火を弱め5~6分煮てから砂糖を加え、さらに5~6分煮る。
- ③串をさしてみて、すつととおるくらいやわらかくなったらしょうゆを加えて2~3分煮る。

~女の子の大好きな一品じゃないでしょうか  
冷凍かぼちゃは便利でとてもおいしいです~



# 組合員の声コーナー

## 特集：あなたの「声」はどこへ？

### — 「声カード」のシステムを探る —

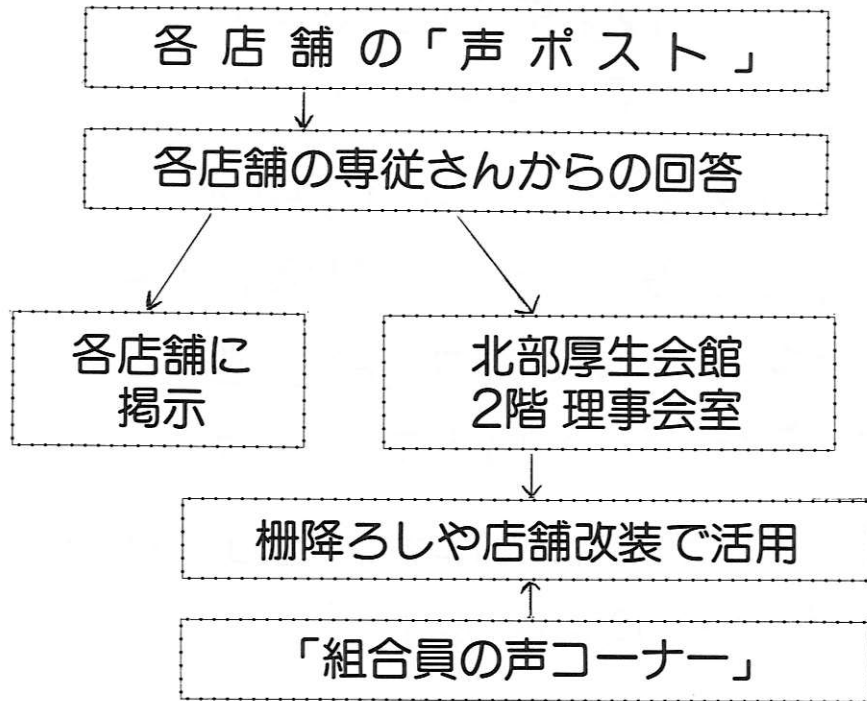

みなさん今日は。そろそろ本格的に寒くなってきましたが、きちんと食事は取っていますか？風邪などひかないように栄養をちゃんとつけるようにしましょうね。

さて、今月は皆さんの声を載せるのをちょっとお休みして、この「組合員の声」を生協がどのように生かしているかを紹介したいと思います。さて、あなたの書いた「声カード」はどこへ？

皆さんが「声カード」を書いて声ポストに入れると、まず遅くとも1週間ほどで各店舗の専従さんのところへ届きます。そして各店舗店長さんはじめ、専従さんが回答を書きます。

さて、皆さんは「声カード」が2枚の複写になっていることに気付いていますか？その意味がここにあります。1枚は各店舗の「声カードコーナー」の掲示板に貼られ、1枚は北部厚生会館2階の生協理事会室に運ばれます。そして店舗の色々な会議に使われたり、棚卸しやこの夏のように「店舗を改装する」というときに有効に利用されます。その一部がこの「組合員の声コーナー」を作るのに使われるわけです。私もカードが保存されているところを調べるわけですが、中には何年も前のものもあり、びっくりしました。このように皆さんの声は「よりよい生協」を作るために有効に利用されているわけです。

また、中には現時点ではお答えできないものや、書いてある内容が分からないものもあります。そのようなものも保存され、回答できるようにになった時点で回答できるようにしています。

◎さて、いま、各店舗ではどのような傾向の「声」が集められているのでしょうか。

#### 〈食堂部では〉

メニューや食堂施設についての要望が多く寄せられています。これに応じる形で、食堂部では11月1日～30日を「組合員の声強化月間」として皆さんの「声」を集め、回答不能、未回答などの解決しようという取り組みをすすめてきました。皆さんも食堂に関する要望がありましたらどんな小さなことでもいいので「声ポスト」にお寄せください。その時、できるだけ要望を具体的に示してくださいね。

また、生協委員会施設班では独自に、新食堂に向けての食堂施設に対するアンケートを行いました。ただ今集計中です。集計結果は次号のMediaで詳しく紹介する予定です。

#### 〈購買部では〉

北部CDコーナーについての質問が多く寄せられました。「買いたいCDが置いてない」というときは、まずカウンターの専従さんに聞いてみてください。もしその時店舗にない場合には、注文することができます。注文すれば、大体1週間～10日で届きます。もちろん10パーセント引きになります。

どんどん利用してくださいね！

これからも、生協では皆さんからのご要望をお待ちしております。どんな小さいことでもいいです、よりよい生協を皆さんと一緒に作るために、ぜひ御協力ください。よろしくお願ひします。

世界のながまと手をつなごう!



unicef のページ

今日の送金額は 6,185 円でした。  
UNICEF 関連の行事のお知らせです。  
来たる12月11日~14日の豊田講堂における虹のつ  
どいでは生協委員社会生活部門がUNICEF  
カードの販売を行ないます。このカードは世界  
各国の芸術家、美術館のチャリティーで、売り  
上げはUNICEFの「子どもたちに未来を」とい  
う究極の目的のために使われます。

クリスマスも近くなりました。是非クリス  
マスカード等に御利用下さい。また同部  
門による、南北問題とその援助を扱った第  
3回セミナー報告も行ないますので、そちら  
もよろしくお願いいたします。



# 「先生と学生との交流会」の おしらせ

by 生協委員会学読班・学生委員会

先日、冊子「魚眼から見た教養」を発行した、生協委員会学読班がこのたび、12月19日（木）に「先生と学生との交流会（仮称）」を催します。これは、教養部の、人文、社会、自然、語学の先生と語り合う企画です。普段、大講義室でしか会えない先生と一緒にテーブルを囲んで、語りあい、食事をする事で講義とは違った先生的一面が見えるかもしれません。当日参加される先生など詳しいことは、立て看、ポスターなどで、後日お知らせしますが、先生とおしゃべりしたい方、一緒に忘年会をしたいと思う方、良かったら参加してみませんか？



日時：12月19日（木） PM5:00~7:30

場所：南部食堂

費用：500円（予定）

# 公示

この度、92年度全学新生歓迎実行委員会が発足しました。

この会は以下の7団体で構成され、新生の不安と期待に応え、共に生き生きとした、活気あふれる名古屋大学づくりをすすめる仲間として温かく迎えようとするものです。

- ・名古屋大学全学学生自治会連合会
- ・名古屋大学教養部学生自治会
- ・名古屋大学体育会
- ・名古屋大学文化サークル連盟
- ・名大祭本部実行委員会
- ・名古屋大学嚶鳴寮
- ・名古屋大学消費生活協同組合学生委員会

## 昨年度の主な取り組み

- |                  |                                  |
|------------------|----------------------------------|
| (1)「経済推薦入学者手続き」時 | : 合格おめでとうパンフの配布                  |
| (2)「一般推薦入学者手続き」時 | : 合格袋の配布                         |
| (3)「二次試験および下見」時  | : 相談コーナー・移動相談<br>“受験ガンバレ”ビラ、立て看板 |
| (4)「合格発表・書類交付」時  | : 合格おめでとうパンフの配布                  |
| (5)「入学手続き」時      | : 一括納入、「地獄の細道」、入学袋の配布            |
| (6)「入学式」時        | : 自主入学式「入学祭典」                    |

入試変更の中で「新生の期待・不安に応える新歓」をつくり、「共に名古屋大学を  
活気あるものにしていく仲間」として迎えるためにがんばりたいと思います。 団体・  
個人・形式を問わず、御意見のある方は、所属構成団体を通じて、あるいは直接、上記  
のいずれかの団体まで文書で提出してください。

92年度全学新生歓迎実行委員会

# ゆうべのひとこえ

よかった、面白かった記事についてコメントをお願いします。

## お達者くらぶ

交通事故はやだね。「名古屋走り」もやだね。

## 11月の健康安全

なんか怪しげだな。次回は速読術で、その次は超能力開発で、またその次は降霊術ですか？

## 今年も作るよん「書店まっぷ'92」

楽しみにしています。

## 別冊「見たか、聞いたか、本当の沖縄」

たいへんよい。が、写真『奉安殿に捧げ銃をする「小国民」』は昔のものですよね。ね？一瞬、驚いてしまった。

## 編集後記のページ

発行日がおくれたので、アンケートの締切が早すぎる。次号12月6日発行も無理でしょな。

〈ハクション大魔王〉

別冊やPLAY TOPICSをはじめとしてまじめで、また役に立つ記事が多いが、僕はお達者くらぶなどの甘ったるい企画が好きではない。内輪ネタに終始して、会話の調子がいわゆるオタク族のダベリ風になっている。体育会系の私にとってはこういうイライラする企画は再検討すべきだと思う。

〈ブルーマウンテン〉

unicefのページ担当者の努力に敬意を表する。斬新な活字は大変新鮮である。今後現在の筆風が変わらぬことを願う次第である。

〈Border Line〉

unicefの絵ハガキを申し込んで、届くの待っている毎日です。つまらないと思えるような小さなことでも、やっていきたいです。

牛乳パックを1枚1枚バラで入れているのはこの私。以後気をつけますので、どうかごカンペンを。これからもがんばってください。

〈びいどろ家〉

最近面白かったこと、興味のあることはなんですか？

仮想現実・バーチャルリアリティを体験した。触れた感じがしないと、端から見るとマヌケなのが問題だな。空をつかむ、とはこのことだ。

鼻行類=先がふたつにわれて発達した鼻で歩行するホニウウ類の研究をしたい。しかし、本が入手できない。生協学生委員の誰かが持っているはずだ。

最近よくやっていることは、大きなくしゃみ。もしあなたの友人がくしゃみをしたら、God bless youと云ってあげよう。なぜならば、くしゃみをするとう魂が体から抜け出てしまうからだ？

〈ハクション大魔王〉





シネマスコールでやってる「らせんの素描」っていう映画を見てきた。ゲイの人達を追ったドキュメンタリーなんだけど、結構、よかった（変なイミでなく）。「男同士で」っていうのは、そりゃー多少気持ち悪い…というか何というか、「変」って思っちゃうけど、好き合ってる二人が、いつも一緒にいて、ふれあいを持ってるとちゅーのは、なんかいいよ、うん。

〈びいどろ家〉

Me~diaへのご意見、ご感想、  
その他イラストなど何でもどうぞ〇

名大新聞の「組合員の声は届いていますか」への反論・コメントなどを、何らかのかたちで公にしたい（いいわけはいらない）。

今号の表紙は素敵ですね。自分の部屋というものを持ったことのない（兄弟共用の部屋もない）私が夢みていた部屋の

一部とそっくりです。ちなみに、私の理想の部屋とは、

- ・大きな出窓に鉢植え
- ・木製デスクの前の窓にはブルーのブラインド
- ・本棚にはエッシャーの画集、地球儀、天球儀
- ・壁にはダーツ
- ・無造作に置かれているからくり人形オルゴール
- ・そして床は畳。想像力の限界がここらへんにあるなあ。無論、今いる下宿でこの中であてはまるのは畳だけだけど。

〈ハクシヨ大魔王〉

いろいろMe~diaに対する批判のお手紙があるけれども、私自身は、今のMe~diaでも十分面白いと思うんだけどなあ。（「面白い」だけじゃいかんけどねっ）

〈びいどろ家〉

#### Me~diallアンケート当選者

- ❖ハクシヨ大魔王（工・1年生）
- ❖びいどろ家（文・1年生）
- ❖Border Line（教・1年生）
- ❖ブルーマウンテン（経・1年生）

当選者の追加発表は  
次回のMe~dia誌上  
にて行ないます。

☆当選者の皆様、おめでとうございます。  
図書券は後日発送いたします。



# 書店まっぷ'92

# 製作快調!!

1992年4月 発行予定。

書店まっぷ'92編集委員会



## いまどきの名大生協活動報告

10月24日(木)に名南喫茶ホールで開かれた10月度の理事会の報告をします。

### 【報告事項】

#### (1) 9月度決算結果について

9月は単月でみると厳しい結果になっています。購買部を除く全部門が予算を割っています。3月からの累計でみると、プレイガイドの不調を購買部と食堂部が支える構造になっています。

#### (2) 名大キャンパスネットワーク(NICE)網について

CO-OP情報システム「Rainbow」の開発については、第1次入力終了したところですが、これは生協のさまざまなサービス案内や書籍の月間ベストセラー、ANAの名古屋発時刻表、文化情報などです。今後は本来の目的である「利用への有益(大学機能への貢献)な情報提供」を進めるために、洋書案内、毎月のご利用案内、勉学機器やCDの情報、JRの時刻表などの第2次入力を進めていきます。

また、洋書検索システムについての調査を進めてきましたが、BTリンク社からの返事をもとに話し合いをしたところ、実現までにはまだまだ時間がかかりそうな状況です。

このようなサービスを進める大学生協はおそらく名大生協が初めてだと思いますので、この「生協の新しい取り組み」に対するご意見を寄せてもらいたいと思います。

#### (3) 組織委員会関係

##### ① 学生委員会

総代・生協委員のところでは、学読班、伝書鳩班、Music Club(をとひめ)がそれぞれ冊子を発行しました。他、社会生活

部門のピース・ウェイヴの取り組みや、自炊班の自炊教室の開催などが目立った活動といえるでしょう。

また、新学期に向けて「名大生協新歓実行委員会」を結成しました。来年名大に入ってくる新生を温かく迎え、名大を面白い大学にしていこうという取り組みです。多くの人で新学期の活動を作っていきたいと思しますので、興味のある方は一緒にやってみませんか(学生委員会にご一報を)。

理学部2年の長谷川知紀くんが学生委員として承認され、今後頑張っていきます。

##### ② 院生委員会

10月12～13日に福島大学にて開催された第6回全国読書生活・活動交流会について報告されました。読書の位置付けや、大学生協書籍事業の役割などについて議論されたそうです。

また、来年度の院生委員会の活動については、「書評」誌活動と総代活動を進めていきたいと考えています。

##### ③ 教職員委員会

金曜サロン「ジャズの夕べ」やアンサンブル名古屋演奏会の報告のほか、平和憲章委員会の運動づくりについて話されました。

### 【審議事項】

#### (1) 名大生協法人化30周年記念企画の具体化について

##### ① 情報機器フェア 11・7～9

##### ② フランス絵画展 11・20～25

どちらもこのMe~diaが出る頃には終わっているはずですが、これらの企画の進行状況と当日までのプランについて話されました。どちらも名大生協の総力をあげての大きな取り組みなので、足を運ばれた方はぜひその感想を寄せて頂きたいと思います。

#### (2) '92名大週休2日制実施への生協としての対応策の具体化について

週休2日制の導入は少なからず生協の経営に影響を与えます。供給高はほぼ間違いなく減少すると思われます。しかし逆に、

専従者の4週6休制が可能になるため、労働条件の改善を進めることができるようになります。

組合員に直接影響が出てくる点としては経営が厳しくなるため、さらなる利用の結集が望まれること、土日の学内人口減少が予想されるため休日営業が難しくなっていくこと、などではないかと思えます。

#### (3) '92新学期活動準備について

新学期活動づくりについて、上記(2)の影響や、テンボづくりについて稲葉専務理事から提案されました。

#### (4) 学生委員会活動保障費規定細則

活動保障費支給を厳しく進めるために細則が定められました。

### 【特別報告】

ドイツの旅を終えた吉江副学生委員長から、ドイツに行って感じてきたこと、文化や福祉の違いなどを報告してもらいました。たくさんのスライドを使った楽しい報告となりました。

以上で10月度理事会の報告とさせていただきます。

名大にもついに週休二日制が導入されます。みなさんはこういった大学の動きに対してどう思いますか? 生協の事業への影響は、組合員の生活に直接変化をもたらします。これらの問題は、お店の利用者と経営者がそれぞれの立場から意見を出しあい調整していくしかありません。

また、生協の経営をおいておいても、サークルや自治活動、アルバイトなど学生生活への影響も大きいでしょう。こういったことに対して学生は何を思っているのか、そして僕たちに何ができるのか、一緒に考えていきたいと思いませんか。そういった機会を生協学生委員会でも進めていきたいと思っています。(写真が変更し認めては)。

(文責: 常任理事 金児)

# 編集後記

①前回のMe~diaの編集の時平行して追試のレポートを書いていたが無事良で通った。K先生ありがと♥

②南山の学祭で沢田研二のライブを最前列で見た。思わず感動してしまった。

③12月にジョージ・ハリソンが25年ぶりに来日する。最高のクリスマスプレゼントになるであろう。

④クリスマスといえば今年は10代最後のクリスマスになる。今年こそは……頑張ろう。

〈とどリーぬとど吉〉

相変わらず連日のように遊びまくっている。おかげで私の財布はとても軽い。

最近脳ミソまで軽くなってきたのでちょっとやばいかなあ。だれか一緒に勉強しようぜ。

〈崑崙八仙〉

め~でいかに編集後記を書くのは初めてだ。これから名前を売しまくるぞー。

〈知る人ぞ知るひろむりん〉

このごろ、歩いているとき(特に駅の構内)も自転車で走っているときも、人に道を譲ることはあっても、道を譲られることが少なくなった。駅のホームでは列を無視した横ばいりが幅をきかせている。なんか、ちがうなあ。お互いにゆとりのある生活を送りたいものだ。…おお珍しくまともなことを書いてしまった。

〈最近なぜかご機嫌な、ためろ〜〉

今年も残り少なくなりましたね。生協でも来年の新入生を迎えるために日夜努力しています。今年迎えられるべくとしても、精一杯頑張りたいです。

〈毎日の会議で疲れている どん〉

今回のお達者はコメントしただけ。しかしあつという間にEDITしてしまうペッコロは相変わらずすごいなあ。感謝感謝。

〈しょ〉

念願のバイクを購入しました。YAMAHAのマールボロカラーYSR50です。でもエンジンのかかりが悪いんだ。何でだろう? それにしても名古屋って本当に交通マナーが悪いなーって思います。そういえば某民放FM局の番組にも交通事故の体験を紹介するものがあるんだよ。「あなたの交通事故の体験談をお寄せください。採用された方には粗品をさしあげます」だって。提供は愛知県! 何だか笑うに笑えない気分……。

〈誰かスケートを教えて!Morir〉

久しぶりに編集長をしました。いや〜二年ぶりです。その頃を知っている人がいたらアンケートよろしく。ちなみに上のMorirが書いている番組のタイトルは「クラッシュ オーバー」と言います。すごい名前だと思いませんか。

〈すび〉

Me~dia読者アンケートの締切は12月21日です。

読者の皆様一人一人のご意見をスタッフ一同心からお待ちしております。

次号Me~diaは1月24日発行予定です。おたのしみに!!!

Me~dia12 (#19) 1991年12月6日発行

発行 名大生協理事会

編集 名大生協学生委員会

編集長 真藤忠春

安藤 稔	豊田 修慈	牧野 伸太郎	岡田 泰幸	高田 真典	百瀬 陽	鈴木 ひとみ	早川 昭二
伊藤 幸典	中江 美由紀	松村 浩如	川辺 晶子	中野 めぐみ	落合 洋子	松尾 一成	武藤 毅
滝川 乃理子	野尻 康宏	森 明子	斎藤 啓	日東 久哲	金児 洋一	吉江 仁子	室山 俊浩
出口 英明	原 克彦	和田 志朗	佐々 英之	長谷川 知紀	唐沢 利恵子	川崎 慎介	
外村 順一	藤井 琢也	榎 並道尋	清水 乙彦	比嘉 正人	齋藤 岳士	杉浦 方紀	

協力 大原美香保

印刷 名大生協印刷部



名大生協ニュース「Me～dia」は名大生協  
学生委員会が編集し、理事会が発行しています。  
Me～diaは名大生協の活動・総代生協委員の  
活動・学生委員会の活動を組合員に伝え、意見を  
頂く場でもあり、また、さまざまな生活の知恵な  
どを伝える場でもあります。みんなの意見を反映  
させ、よりよい生協にしていくために、使いやす  
い生協にしていくために、ご意見やご感想をお待  
ちしています。

名大生協学生委員会