



名古屋大学生協ニュース

め ~ であ  
**Me~dia 4**



発行：名大生協理事会  
 編集：名大生協学生委員会

も く じ

学調	1
総代会がやってくる！	3
年賀状コンクール誌上暴露	4
立て看をつくろう？	5
SHOP班テレホンカードのご案内	7
専従さんにズームiN	8
お達者くらぶ	9
初春の健康安全	11
いまどきの名大生協活動報告	13
食環班の3分間Studying	14
嗚呼、青春の下宿生活	15
PLAY TOPICS	17
AlfくんのMe~dia読者アンケート講座	23
組合員の声コーナー	26
ゆうべのひとこえ	27
unicefのページ	32
愉快地做菜	33
編集後記	34

# 学調

## 第一章 住む

### はじめに

「学調」と言われても何の事か解らない人が多いと思います。学調は正式名称を「学生の消費生活に関する実態調査」といって、1963年から大学生協が行なっている大学生の消費生活に関する総合的な調査のことです。毎年だいたい、名古屋大学の大学生を25人に1人の割合でピックアップしてアンケートをお願いしています。当然今年も行なわれて、調査の結果が一月に帰ってきたので、今年の結果と、三年前のデータをもとに(ちなみに今年のアンケート総数は292、三年前は281です。)みんなにこれから少しずつ「名大生の実態」、あるいは「いまどきの大学生の実態」を報告していきたいと思います。

というわけで、今月号では上のタイトルの通り、名大生の居住条件の変化を三年前と比較してみたいと思います。

#### 視点1 部屋の広さ

最近ではワンルームマンションが一般的になってきているといいますが、本当のところはどうなのでしょう。「学調」によると、下宿生の部屋の広さは、

	1987年	1990年
4.5畳未満	1.5%	1.8%
4.5-6.0	26.6	9.3
6.0-8.0	48.4	61.8
8.0-10.0	6.6	14.7
10.0畳以上	12.4	12.4

というようになっていて、三年前に比べて六畳以上の部屋に住む人がふえてきていることが判ります。あ、でもワンルームマンションって女の子がよく入るのかな。でも男の子も……。てなわけで、今度は男女別で見てください。

#### <男の子>

	1987年	1990年
4.5畳未満	9.9%	7.4%
4.5-6.0	25.7	10.9
6.0-8.0	43.3	59.7
8.0-10.0	6.3	10.9
10.0畳以上	11.3	11.1

#### <女の子>

	1987年	1990年
4.5畳未満	0.0%	8.6%
4.5-6.0	0.0	0.0
6.0-8.0	65.3	51.6
8.0-10.0	0.0	25.9
10.0畳以上	8.4	14.0

ぱっと見て判るのが、どっちもより広い部屋へという指向があるけど、女の子の変化の方がより顕著だということですね。やっぱり女の子の広いワンルームや、マンションへの指向が強いつて事でしょうね。でも広い部屋に住むイコール部屋代が高いつて事ですよええ。今度はそこらへんを「学調」の資料から拾ってみましょう。

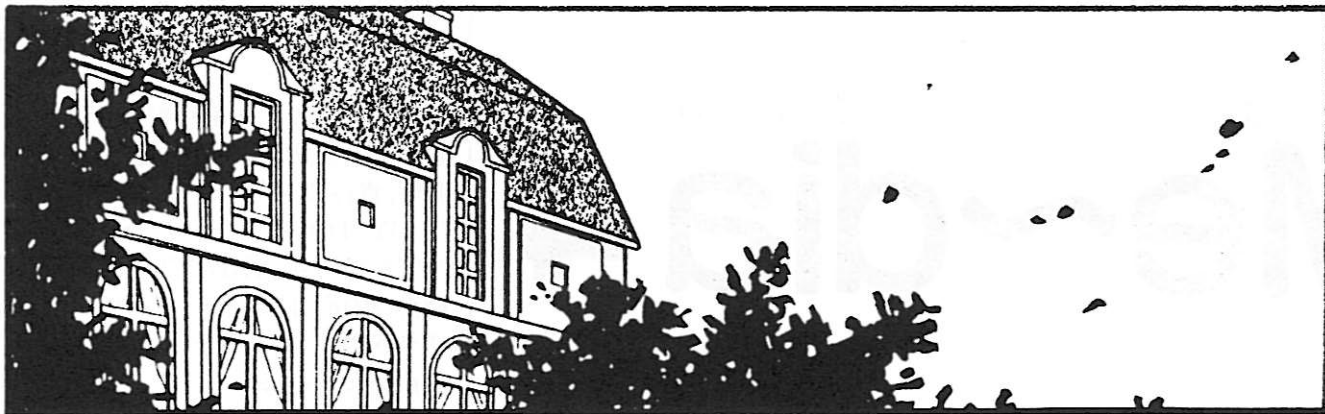

### 視点2 住居費

	1987年	1990年
9000円未満	8.1%	6.8%
-19000円	30.6	6.2
-23000円	13.5	11.0
-27000円	10.7	7.6
-31000円	8.9	9.5
-35000円	3.1	1.7
-40000円	6.9	3.6
-45000円	7.8	9.2
-50000円	4.2	7.4
-60000円	3.8	25.6
60000円以上	0.6	8.7

こうしてみると、二万円台から急に五万円台に跳ね上がっているのが良く判りますね（みんなお金持ちねえ。私だって二万三千円の所に住んでるって言うのにー！）。けどやっぱり安いところに住んでいる人も相変わらずいらっしゃるようです。住居費でこんなにかかるって事は親の負担も昔に比べて増えてるんでしょうね。ということで、今度は仕送り（当然下宿生。）の変化を見てみることにしましょう。

### 視点3 仕送り

	1987年	1990年
-5万円未満	20.0%	8.9%
-6万円	9.8	11.0
-7万円	9.6	7.3
-8万円	13.2	10.5
-9万円	21.9	13.1
-10万円	5.4	5.6
-11万円	14.7	23.1
-12万円	0.0	7.6
12万円以上	5.3	11.3

私のまわりには七万円程度の人が多いんだけど、やっぱり仕送しも増えてるん

です（十万円のうち半分は住居費に消えてると思うとぞっとするけど……）。私も大体七万円ぐらいなんだけど、それでもやっぱり満足は出来ませんね。皆さんはどうなのでしょう。

### 視点4 アルバイト収入

やっぱり満足できない人はアルバイトに走るかな？というわけで今度はアルバイトの収入について「学調」の資料を拾ってみました。

	1990年
0	19.8%
0-2冊	10.7
2冊-3冊	9.3
3冊-4冊	13.6
4冊-5冊	12.8
5冊-7冊	17.2
7冊-9冊	8.5
9万円以上	8.9

このデータから考えると、五人のうち四人までがアルバイトをやっていて、その内の一人は月に九万円程度の収入をあげていることになるんですね。月に九万円も収入があると、いろんな事ができるでしょうねえ、きっと。（でも服を二つ三つ買うとあつという間になくなったりして……。）

### 視点5 現在の暮らしむき

こうやってみんな（とくに下宿生）アルバイトして、仕送りしてもらって暮らしてるんだろうけど、実際は自分の暮らしをどのように評価しているんでしょう。「学調」のアンケート項目には「現在の暮らしむき」という項目があります。これで考えてみましょう。

	1987年	1990年
大変な方	5.1%	5.7%
楽な方	31.2	27.4
普通	52.3	54.7
苦しい	9.9	10.9
大変苦しい	1.1	1.4

三年前も今もあんまり変わらないような感じですね。みんな中流思考が身につけているのかそれともそれなりに生活しているのか、（やっぱり）生活は普通だと答える人がいちばん多いですね。（比べるものがあんまりないから当然といえば当然なのかも……）でも結局、色々と変化している割には満足度には変化がないということなんでしょうか？

## 終わりに

色々とデータを並べましたが、あくまでも判断は私の独断と偏見ですので、「そこは違う」とか、「それは変」とかあると思いますが、そこは許してください。

次回は

## 第二章 食べる

を予定しています。その次はまったく考えていけませんので、だれか良い意見を求めて私に教えてください。ということでアンケートよろしく。

# 年賀状コンクール誌上暴露

このたびの年賀状コンクールに実に35通もの応募があり、誠にありがとうございました。組合員投票および審査員特別賞の結果を発表します。なお、審査員特別賞へのコメントもいただきましたので掲載いたします。

第一位(賞品: コーポ・イン京都 宿泊券)

第二位(賞品: ホットカーペット)

第3位は順位が付けられませんでした

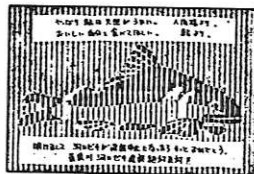

## 審査員特別賞

堀内理事長賞

べっちゃん賞

石橋南部購買店長賞 Alfredの編集長賞

ペッコロ学生委員長賞

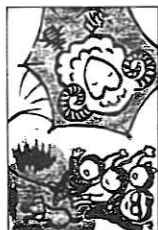
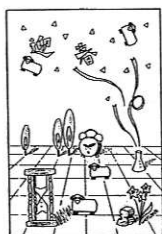

末年にふさわしく、あたたかみがあり、ユーモアがあり、何よりも奥行がありました。

動きが可愛いですね。音まで聞こえてくるようです。

(一部文章をカットさせて頂きました。)

羊なのかなあって思ったけど、ほんわかした雰囲気が入りました。

正月らしくていいですね。手がこんでそうだし、

まさに“だいがくせい”みたいなじょーだんが私にはだいすきです。

ひつじの魔神がとってまわっていていいなあ。

並みいる強豪薙ぎ倒し、「画力」などという概念を根本的に超越した力作(?) どうでもいいが「コンクール」と一発名の付く企画これを送った度胸には感服致す。

～個人的趣味で選んだ選外作品たち～ (全部載せられなくてごめんなさい)

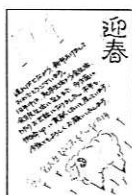

## 総代会って?

総代会は生協の最高議決機関で、最低一年度に一回開かれます。総代会では、過去一年間の活動報告・決算の承認、向こう一年間の活動方針・予算を決定したり、生協を運営する役員を選出したりします。総代会で決定された方針に基づいて、生協の日常的な店舗の活動やその他の諸活動が運営されます。



## 総代会を成功させるためには

“組合員の組合員による組合員のための生協”ですから、生協で行なっていることはすべて組合員の総意で決められたものでなければなりません。したがって総代会を成功させるうえで一番大切なことは、総代会の決定には組合員の意志が十分に反映されなければならないということです。

そのためには、総代が中心になって、クラス・ゼミ・サークル・研究室などで組合員討議を行ない、その結果を総代が責任を持って総代会の場に持ち寄り議決に参加することが重要となってきます。

んじゃ、組合員討議をしようっ!

また、総代会の当日は一人でも多くの総代・組合員が参加するよう努力することが必要ですし、論議する時間にはしっかりと論議して、自分たちの要求や意見が議案書に反映されるようにすることも必要です。

んじゃ、総代会に出席しようっ!

## 言いたいことは…

要は、生協を作っているのは自分一人ひとりであるということです。「自分の生活だから、自分がよくしようとする」……それを実行できる場が総代会なんですよ。

# 総代会がやってくる!

あなたの声を  
生協に!



## 第63回通常総代会のご案内

本組合同定款第45条に基づき、下記の要領で第63回通常総代会を開催いたします。

1. 開催日時 : 1991年6月1日(土) (予定)
2. 会場 : 未定
3. 議案 :
  - 第1号議案 … 90年度活動報告・91年活動方針決定の件
  - 第2号議案 … 90年度決算報告・余剰金処分案ならびに監査報告承認と91年度予算ならびに借入金最高限度額決定の件
  - 第3号議案 … 総代会アピール・特別決議の件(内容は未定)
  - 第4号議案 … 役員選出の件

名古屋大学消費生活協同組合  
理事長 堀内 守

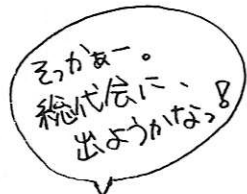

最近ちょっと太り気味になったのでジョギングをはじめました。コースは名大の豊講付近でいつもPM6時ごろ走っています。赤いジャージを着て走っているので見かけたら声をかけて下さいね。〈やっぴー・さのびー〉

# 立て看をつくらう？

名大生の皆さん。もうすっかり春ですね。春といたら、立て看の季節。そこで、メディア4春の特別企画、立て看の作り方特集〜11を、お送りしたいと思います。

## 4枚看の作り方

用意するもの

ベニヤ板 4枚

角材

5寸釘

かさ釘

(これらは  
生協が配布します)

各種大工道具

### 1. まず角材を切ります

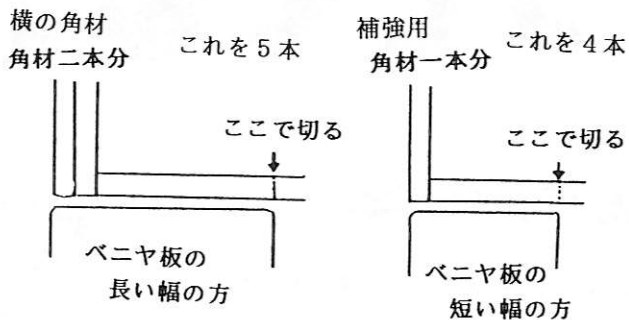

※ベニヤの大きさがまちまちのときは  
一番小さいベニヤにあわせる

### 2. 長い角材に印を付けます

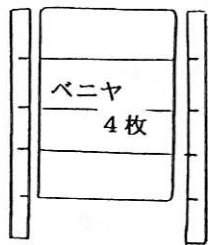

### 3. 角材を組み立てます

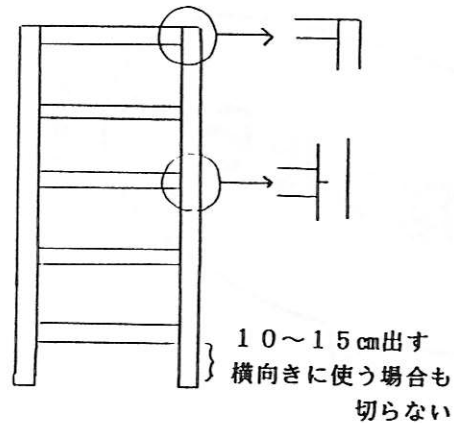

### 4. 補強を入れます

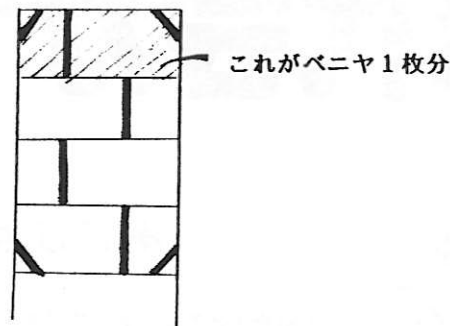

### 5. ベニヤをはります

注意

1. はしっこが出ない  
ようにすること

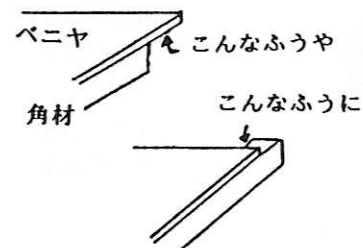

でもベニヤが小さすぎてもいけません

✦図学の課題に影響されてパソコンによる図形処理に関心があります。生協でMacintosh Classicの紹介をしてほしい。定価750\$という破格値でMacが売られているのがすごい(U.S.のみ)。<PRO>

2. 継目の所は、

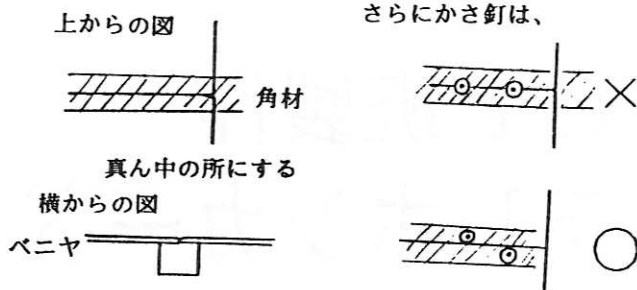

3. でこぼこにしないようにする



4. 角材の固定は少なくとも片側には釘を2本使しましょう。角材がまわってしまったりします。

紙の貼り方

用意するもの

- 模造紙(名古屋ではB紙といいます) 8枚半のり(せんたくのり)
- バケツ
- はけ

1. まず紙を巻きます

a. 横巻きバージョン

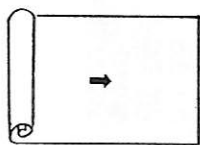

これを5枚

b. 縦巻きバージョン

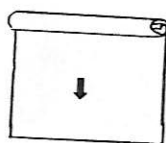

これを3枚

2. のりを立て看に付けます

一面にべったり付ける必要はありません。紙のりんかく部分のみにのりを付けましょう。

3. 紙を貼ります

このように貼るときれいに貼れます

ここは0.5枚分です

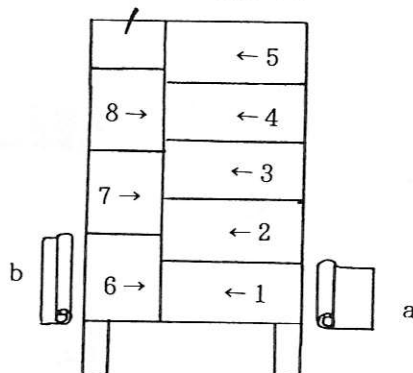

十分乾いたら、絵を描きましょう

※注 雨よけのカバーは必ず用意しましょう。

作成中に雨が降ったら折角の立て看が台無しになってしまいます。

それでは皆さん、がんばって各クラス個性のある立て看を作ってください。

あと、毎年立て看の作業中に怪我をする人がいます。くれぐれも気をつけてくださいね。もし分からないことや、困ったことがあったらいつでも南部食堂裏の学生委員会室まで来てください。

…というわけで、みなさんアンケートもよろしく!

※最近、時々憂になる。これも試験が近づいたせいでしょうか。試験嫌だ！くすん。〈TAK〉

# これが、 名大生協SHOP班製作 オリジナルテレホンカード DeSu!!!

元原稿の写真はもっと感動的だ→

おいおい  
そんな言葉書いていいの?



←原状

名大生協法人化30周年記念↓

テレホンカード

名大生協法人化  
30周年記念



GIFT CARD

ま

↑  
70%  
縮少

ま



←オリジナルグッズマークも  
ちゃんが入ってるよ!

↑“名古屋大学”の文字は金色

数に限りがあるので売り切れの際はご容赦ください。

.....というわけでアンケート書いてね!



# 専従さんに ズームiN



前回はいきなり落してしまったこのコーナー。今回は北部CDコーナーだった、橋本誓子さんです。今は事務機コーナーでがんばっているはずさっ。

まず生協に入られたきっかけは。大学が愛知県立女子短期大学の夜間部だったんですけど、名大生協でアルバイトをやったんだ。北部のプレイガイドと、北部の食堂を夜に。それで、プレイガイドの仕事が結構面白かったんで、就職してもいいなって思ったんです。

それで、生協に入られてからは、ずっと北部購買にいられたんですか。バイトをやった期間を含めれば1年半くらいかなあ、北部のプレイガイドにいたのは。それで南部のプレイガイドに1年行って、また戻ってきてCDコーナー2年目。だから今年で4年目かな。

なるほど。それで今CDコーナーなんですけど、やって面白いなあとが大変なあって思うことってありますか。何か大変なことが印象に残っちゃうんだけど。(笑) 15パーセント引きセールを年3回やるんだけど、注文が1週間か10日ぐらいで通常の10倍ぐらいの…2500ぐらいくるのかなあ。

そんなにくるんですか！そうなんです。大変なんです。たとえばセールになるとカラオケのシリーズのレーザーを20枚とか30枚とか全部どさっと注文する人とかいるよ。「前のセールの時から、今回までで出たやつ全部注文します」って人とか。

すごいですねー。特別困ったお客さんとかいますか。最近はなくなくなったけど、昔はアイドル系

なんかのポスターがあげられないときに苦情を言われたときとかありますけどね。新譜の特典であるでしょ。うちのミスじゃないんだけど、付かないときってあるんだよね。でも最近はこちらの人があまりなくなっちゃったなあ。

結構「予約すれば何かつく」っていうのがありますからねえ。

店独自でやってるところがあるでしょう。生協で、そこまではできんから、申し訳ないんだけど。

あと面白いことだっけ。そーねー音姫の活動で、音姫に載ったCDの15パーセント引きをやってるでしょう。それで、思いがけないCDが売れたりすると「へえー」とか思う。

それではお仕事の方はこれくらいにして、今度は休日の日はどのように過ごしてるんですか。

まだ寒くならない頃はフィットネスクラブに一週間に一回くらい行って、走ったりとかしてたんだけど、最近じゃあ行ってないなあ。(笑)

じゃあ、体を動かすのが好き。というか車で通勤するようになって運動不足だあって思って。でも寒くなったらばったりでねえ。(笑) そうだ、テニスも秋に少しやってたんだけど、なんか時間を決められるとなかなか行けなくて。進歩がないね。(笑)

家事とかは忙しくないんですか。何もやってないねえ。(笑) 掃除、洗濯、あ、洗濯は旦那にも手伝ってもらってる。ご飯作るの二人で食べるときだけだから、週に半分くらいしか作らない。

音楽は聴かないんですか。音楽あんまり聴かないんだよね。(笑) 配属が決まった時「こりゃもう音楽について通にならなきゃ！」って思って努力したんだけど、やっぱだめだね。(笑)

学生の頃は何かやってましたか。

中学高校は卓球。あと大学の時はいろんなテーマについてのセミナーを組織する委員会を名工大の2部とやってた。

あ、学部はどこだったんですか。国文学科だったんだけど授業なんて半分ぐらいしか出てなかった。(笑) あんまり勉強したって言う覚えがなくて、で、卒業も半年遅れたし。

半年遅れるってことできるんですか。県短はできるんだよね。単位をとり間違えちゃってさあ。ばかでしょう。(笑) あと自治会とか、学生委員会とかもやったしねえ。なんかそっちやってたほうが面白かったって言うか、大学に入ってからが良かったかっていったらそういうところでみんなに知合えたってことかなあ。

なるほど。では、なにか学生に一言ってありますか。

う〜んわかんないなあ。学生と交流をしてないからわかんないんだと思うんだよね。生協に勤めていながら。(笑) だから、もっと個人的にも色々話したいなっていうか付き合いたいなって思う。そう！本当は生協に就職したらそういうことが出来るからいいなって思ってたわけじゃんねえ。

そうなんです。そう。今思い出したけど。(笑) なんかそうすると自分も学生の感覚を忘れずにいられるじゃんねえ。なんか仕事が終わってさっさと帰るのがって淋しいよねえ。

それでは最後に組合員の皆さんに一言お願いします。

自分が「これがいい音楽だ」って薦められないんで、音姫とかと協力してみんなの趣味が共有できる、そういうCDコーナーであればいいって、漠然と思ってる。

なるほど、いいですねそれって。今日はどうもありがとうございます。組合員の皆さん、「専従さん紹介」にアンケートよろしくをお願いします。

# お達者くらぶ

## 【前口上】

ベツコ: …ん、あーあー…久しぶりの生出演だから緊張してるな…

Bonn: …はい! 全学2万人(\*1)の「お達者くらぶ」ファンの皆様こんにちは。いや~すっかり春ですね。

ベツコ: 2月に何わざとらしいこと言ってんだ(\*2)

Bonn: ところで、みなさん前回までの「3回連続座談会」はいかかでしたか?

きん: ん~新入生にはわからんネタだな。

Bonn: んっ! それもそうだな。「お達者くらぶ」は学部生が2~3年間大学で生活しているものとして、その慣れきった(\*3)生活を出しあう中で、いかに今後の大学生活を充実させるのか、ということについて考えあう有り難い座談会なんだ。(\*4)

きん: タイムボカンシリーズのような堅苦しい解説だな…

Bonn: とにかく名大生協の組合員なら誰でも知っていなければならないものなんだ。「100%組合員」に書いてあったら?(\*5)

きん: 「知る人ぞ知る」の間違えじゃねーの?

Bonn: そういう言い方もあるな…

ベツコ: 日本語って難しいのね♥

Bonn: さて、前口上もほどほどにしてそろそろ本題に入ろうかと、思うんだ。

ベツコ: はて、何だいBonnさん?

きん: その落語つつこみはやめなさい!

Bonn: こら! ただでさえページ数足んねーのに余計なことでも混乱を誘うな!(\*6) …今回は「名大生としての心意気」について、百戦錬磨の強者どもが新入生に手取り腰取りご教授するという段取りだ!

ベツコ: ぬあるほどおお! お主も悪よのお…のう越後屋?

きん: 御代官様にはかないませんで…

ベツコ: ひっひっひっひっひ…

Bonn: ……… (こいつら後でパチパチパンチだ…) (\*7)

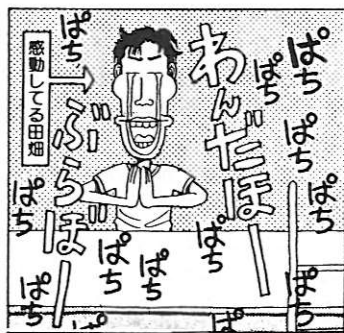

## 【名古屋大学】

Bonn: さて、気を取り直して頑張ろうか…ところで君達はまだ初々しい新入生だった頃、「名古屋大学」に対してどんなイメージを持っていたかね?

ベツコ: 東海地方のエリート大学の代表格みたいなもんだと、小学校の時から高校までずっと聞かされてきたから、そのイメージが強かった。「国立」というのもかつこよかったし。

きん: 俺にとっては「地元」つつゆーこと。

ベツコ: 訳のわかんねーことってんじやねー!

きん: まあ一、家は「ピンボー」だしね…

Bonn: で?

きん: …で「国立」は金がかかんねーかなって…なんて親孝行な俺…(\*8)

Bonn: ふっう~ん…俺はいわゆる「地方国立大学」って感じだったぞ。

ベツコ: おう! それは他の地方から来た奴らと話してて感じたぞ! まあ、だから逆に肩の力が抜けたっつーか、「大学生」になったんだなあ…と思ったぞ。



きん: 地方の人間が名古屋だからっていう理由だけで名大を避ける傾向が最近あるって聞いたよ。

Bonn: まあ、関東圏(\*9)に住んでいて賢い奴は関東の私立か大阪、神戸、京都あたりの大学を考えるもんな。名古屋なんて東海道線の通過点くらいの意識しかないよ。

ベツコ: じゃ、みんな「日本のデンマーク」と呼ばれていた安城なんて誰も知らね~よな。

きん: そりゃ、デンマークに失礼でしょ。

Bonn: まあそれはこつちに置いて…それにしても最近また東海三県出身者が名大に増えてきたよな。

ベツコ: 2~3年前に「推薦制度」ができて地方出身者が増えたんだけどな~。ここ数年の受験制度の激変の影響が出てるのかな~?

きん: まあ、下宿する奴の数が減ると大学もつまんなくなるよな~。

ベッコ: 元「寄生虫」(\*10)の身としては寂しいかぎりですよ。

Bonn: まあ、こんなのは一般的なことから。面白くなるもならぬも自分たち次第ですよ。名大に入ってどう印象が変わりましたか?

きん: 野郎臭い……。

ベッコ: オ○クがいっぱい……。でも○タクにも色々種類があって面白アニメ等は当然のごとく、現代兵器マニワ(\*11)とか様々…はては物理オタ○なんちゅー種族もいる(\*12)。

Bonn: これだけ聞いてたらとんでもない大学になるな。あぁっ! フォローできない。とにかくみなさん名大は自由闊達でいい大学ですっ!!

きん: その通りっ!

Bonn: この自由を生かすも殺すも一人一人にかかっているとは思うね。

ベッコ: さあ! みんなで自由な恋愛を推進させよう!! さあ生かせ!!

Bonn: ………。

## [エンディング]

Bonn: さて、そろそろ紙面の方も終わりに近づいてきました。今後の「お達者くらぶ」について解説をお願いします。

ベッコ: 解説しよう。(\*13) 今後の「お達者くらぶ」は学内に潜伏している「お達者くらぶファン」の「私も出演したいっ!」という要望に応え、広く投稿を募集してそれをもとにした座談会をしたいと思います。

きん: 毎月一つテーマに関して、それに関するあなたの考えや経験等をアンケートに書きまくって下さい。

Bonn: 返ってきた意見をもとに、さらに僕達が見解を加えて、面白くかつまじめに「お達者くらぶ」の紙面作りに励みたいと思います。

ベッコ: まあ、早い話が「紙上討論会」をやるうっちゅーことです。

きん: そうやね。あと、もともとお達者くらぶは学部生のためのページなので(\*14) より多くの学部生の、もしくは院生の(名古屋)大学に対する考えや経験等が寄せられると、物凄く白熱したものになると思います。



Bonn: …と、いうわけで、いきなり次回のテーマの発表です!

ベッコ: ばあ〜ん!!

きん: ずござござござござ……

Bonn: 次回のテーマは、

「教養部をいかに過ごしたらよいか?

自分にとっての教養部とはどういう

所だったのか? 教養部とはどのよう

な場であるべきか?」

にしたいと思います。

ベッコ: 学部生の人にとっては、今はもう過去のものになってしまった「教養部」今、振り返ってみて「もっと専門外のことを勉強していればよかった」とか「学部が忙しくて遊ぶ暇もない。こんなことならもっと遊んでおくんだった…」とか……

きん: 「教養部の“教養”たる所以」云々。これから教養部で生活する新入生へのメッセージになればいいなあ……

Bonn: ということで、皆さんのアンケートを重ねてお願いしたいと思います。それじゃまた!!

## 注釈だよん♥

(\*1) 全国では10万とも20万とも言われている。

(\*2) この原稿は2月に作られている。わざとらしく4月を意識しているところが泣かせる。

(\*3) 「だらけきった」という話もある

(\*4) まったくタカビーな奴である。

(\*5) 今年度の新入生に対して配られた新歓パンフレットである。在校生でご希望の方は抽選で5名の方にプレゼントします。アンケートよろしく。

(\*6) 賢明な読者は既にお気付きのはずだがお達者くらぶでこのような発言が出たときは、単なる字数稼ぎに走っているのである

(\*7) 関西系の某芸人が生業としている奥義で、一見恐ろしいリンチのようにも聞こえるが、実は痛いのは当の本人だけである

(\*8) と言いつつ、彼は2年生から下宿を始めた極悪人である

(\*9) 彼は山梨を関東圏と誤解しているが、彼を責めるのは酷である。なぜならそのような教育を受けてきたからである

(\*10) 学名を「宿借り」という。

(\*11) 悪魔の事典的に解説すれば、「“趣味人”を表現する最上級形」となる

(\*12) 素人相手に無理難題をふっかけ、物理学を「常人には理解不可能な代物」と誤解させることに至高の喜びを感じる迷惑な種族

(\*13) 昔某番組で、主人公の変身を説明するナレーター風に読んでください

(\*14) そんなことはシナリオライターも忘れていた……

# 初春の健康安全

読者の皆様お久しぶりです。新入生の皆様はじめまして。そろそろさくらの季節ですね、もうお花見にはいかれましたか？花見といえばもちろんお酒、それも日本酒しかない！というわけで今回は……別にお酒とは何の関係もないですが、ずいぶん長いこと忘れられていた安全ということで自転車の簡単な整備方法について書いてみました。

自転車で壊れるなんていったらパンク。ぐらしか思いつかないという人も多しとおもいますが、このへんで自転車に乗っている人は、「チェーンがはずれた。」「チェーンが切れた。」という経験をしたことがあるのではないのでしょうか。事故は起こしていないけれど、ブレーキがまったく利かなくなっている自転車に乗っている人もいらっしゃるようですが、自転車なんかはわりと簡単になおせるので去年買った自転車も、高校時代からの愛用品もちょいと整備してみてください。

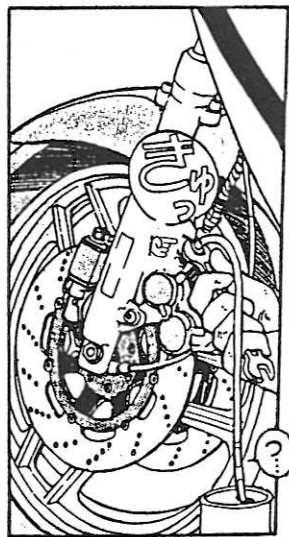

自転車の仕組みを詳しく見て下さい

## パンク

買うべきものは自転車パンク用のシール（一枚10円くらい）とのり（専用の物）です。タイヤをリムから外し、穴の開いた部分をシンナーで（私の父はガソリンで代用していた）洗い、のりをつけ、シールをはって出来上がりです。やり方のコツは一度見てみたほうがいいので、最初は500～1000円はらって自転車屋に直してもらいましょう。

## ブレーキ

前ブレーキも後ブレーキも構造は変わりません。ハンドルからでてるワイヤーを引っ張るだけです。そこで、ゆるくなったブレーキをなおすにはワイヤーを張り替えればいいのですが、そこまでしなくてもワイヤーの途中に固定ねじがついているので（図の□部分）それを反時計まわして緩めてみましょう。この時、ねじと一緒にワイヤーが回らないようプライヤー等で固定してください。ブレーキが復活するでしょう。ただし、この方法ははっきり言って自転車の安全性を自分で減らしているようなものなので、そのことを自覚してやりすぎないように、またねじ止め剤を塗るなりしてください。

これ以外の部分が壊れたら、素直に自転車屋に持っていくことをお勧めします。



自分でもできるけども、やっぱり人に任せよう

## チェーン

チェーンが外れて手応え（足応え）がなくなったら、切れていないことを祈りつつ1/2の確率をあててください。最近チェーン機構が剥出しの物もありますがそんなことは考えないことにします、というか考える必要もないでしょう。話は戻りますがチェーンを止めているギヤはふたつで、前はペダルの回転軸に、後は後輪のそれについています。前だと思ったら（たいていはこっち）一個だけカバーについてるねじをドライバーで外し、ふたを開けて中のチェーンを引っ張りだし、でかいギヤの一番上に引っ掛けて押さえながらペダルを回します。チェーンが直ったらふたを、ねじ穴をあわせて閉め（これが結構面倒臭い）、ねじを締めてください。

後だと思ったら、後のほうについてるねじ（これも一個）をあけて同じようにしてください。うまくやると一本のドライバーで手を汚さずに直すことができます。

## ライト

つかなくなったらまずダイナモ（発電機）が回っているか、変に固くはないか調べてください。滑らかに回るようなら今度はダイナモの下にコードが付いているのでそれを外して接点の汚れを取り（やすりで削るなど）、付け直してから点灯するか確かめてください。まだつかなければ、ライトの電球の寿命であることが考えられます。分解して新しいのを取り替えましょう。

ライトに関していえば、ショックを与えれば直ることがあります。（でも壊れても責任もてないよ）



## 鍵 (key)

鍵をなくしたらスペアキーを探しているか、金切りので鍵本体を接合しているねじを切るか、金槌で叩き壊すか、それ位しかありませんが、私の友人は「あんなもん針金の一本もあれば外せるじゃん。」といていた。彼はいつもそんなことをやっているのだろうか…

## その他

ちょっと前はオプションで蛍光灯を付けていたり、自作のかまきりハンドルなどしているものも見かけましたが、そういったものの修理法は持ち主に任せたいと思います。

## 人間

**重要！！**これの修理法があったらアンケートの裏に、もしくはレポート用紙にまとめてアンケートに止めて声ボックスに入れといてください。（南部食堂の購買に近いところにあるやつが一番うれしい）

これに関しては、自転車に乗る人間、対向車に乗る人間、歩行者、スクーターの乗者など色々ですが、注意するしかないのが現状です。交通法規も何のそのというおぼさん（偏見ばしばし）にはさわらないしかない。幅寄せしてくる乗用車



にはひたすら我慢。道いっぱい広がっている歩行者を追い越そうなどとしてはいけない。相手の考えていることが解るのはエスパーぐらいのもんです。自転車に乗るときは常にぶつかったら負けると思い（肉体的、精神的はあるにせよ）、安全運転に心がけましょう。



今回は自転車でしたが、名大にはバイク事故も多いのでバイクの修理法もやってみたいな—と思います。が、バイク持つてる人は知ってるんじゃないかと思って割愛させていただきました。もし、少しの知識でもほしいな—と思った人は、アンケート用紙に「バイクの修理法が読みたい！」と書いて声ポストに入れてください。



と、いうわけで  
アンケート書いてね!

# いまだきの 名大生協活動報告

みなさん、長い春休みをどのように過ごされたでしょうか？春休みに入って学内は少し淋しい状況となりましたがその間にも、生協ではいろいろ大きな動きがありました。

## 名大生協30周年記念企画の実施

前回のMe~diaでもお知らせしましたが、先日の2月15日に名大生協は法人化して30周年を迎えることになりました。これを記念して昨年より様々な企画が計画されていました。2月15日はその皮切りということで特に生協の店舗を中心に企画がもたれました。



その中でも取り立てて目を引くのが「名大生協法人化30周年記念30万円バイキングパーティー」でした。南部食堂に教養部地区の学生を中心に約200名ほどが集まり、盛大に行なわれました。パーティーは堀内守名大生協理事長の乾杯の音頭で始まり、「名大生協クイズ」などが行なわれ「飲んで、食べて」の楽しい30周年を祝う企画となりました。

この他にも生協の各店舗では書籍部全店15%offをはじめとして、購買部のCDソフト15%off、食堂部の味噌汁無料サービスなどが行なわれ、多くの組合員利用（通常営業の3倍ほど）が

ありました。このような店舗の企画では今後の30周年記念企画に対する要望や、生協に対する声が多く寄せられました。今後の活動の具体化に生かしていきたいと思っています。

これから行なわれる法人化30周年企画もみんなの力でおいに盛り上げていきましょう。



## 新入生歓迎活動について

今年度も多くの新入生がこの名古屋大学の一員として加わりました。生協でも新しい組合員として新入生を迎え入れ、入学前後の新入生の期待と不安にこたえる「新入生歓迎活動（新歓活動）」が行なわれています。

新歓活動は主に学生委員会を中心に行なわれますが、今年度はさらに多くの上級生で新歓活動をすすめるということで、80名にものぼる「Co-oper(コパー)」と呼ばれる人たちとともに様々な取り組みが行なわれています。

活動の柱となるのは①受験生に対するの相談活動、②新下宿生に対する活動、③名大や生協について知らせる活動、④新入生同士の仲間づくりを支える活動の4本です。

①~④の柱は各種のパンフレットや新歓企画として行なわれました。「生協ガイドンス」はその中でももっとも規模の大きい企画で、名古屋市公会堂にて一斉に行なわれます。新しく組合員になる新入生に生協全般について大きく打ち出していく企画になります。特に4階の大ホールでは生協委員を中心に様々な企画がもたれ実際に新入生に生協を「見て、触れられる」工夫がなされます。

この他の企画としては「下宿生ガイドンス」や「新入生のつどい」、女の子を対象とした「Girls be ambitious」が行なわれます。これらの企画は昨年も行なわれた企画ですが、今年度は昨年の参加者の声を取り入れさらにPower upしたものとなります。



これから先の新歓活動については、主にクラス単位で行なわれるもので毎年恒例の「クラス写真」や「クラス名簿」づくりが予定されています。

これからは新しく組合員になる新入生にいろいろな場面において「生協」について知らせていき、新入生とともに今後の生協の活動を盛り上げていきましょう。

(文責：常任理事 武藤)

# 食環班の 3分間Studying

## 連載第2回「合成洗剤講座」

今、全国各地で、水質汚染が問題になっています。湖、河川、海、そして水道水が汚れています。その原因としては、ゴルフ場や田畑で使われている農薬・家庭から出る生活排水・工場廃水・国の水処理のズサンなどがあげられます。

ここでは家庭から出る生活排水、その中でも特に「合成洗剤」について取り上げます。

合成洗剤とは一言で言えば、石けん以外の洗剤です。合成洗剤は一種類の物質からできているわけではなく、たくさんの化学物質からできています。

合成洗剤に含まれている化学物質と同じ物質は、他にも色々なものに含まれています。台所用洗剤・洗濯用洗剤・お風呂用クレンザー等の所謂合成洗剤以外には、シャンプーや歯磨き粉、化学雑巾（ダスキンなど）にも含まれています。

どうして合成洗剤が問題なのかというと、その理由は合成洗剤に使われているたくさんの化学物質にあります。（ということは合成洗剤だけでなく、上に挙げたようなその他の様々な製品も問題なのですが、ここではあえて合成洗剤のみを取り上げます）

例えば、その内の一つに「界面活性剤」があります。界面活性剤は生態系の中で分解されにくく、また、生物に悪影響を及ぼし、奇形を生み出したりしています。

他に、「蛍光増白剤」というのも含まれています。これは染料であり、洗濯物を白く染め上げる働きをしています

（合成洗剤で洗った木綿を暗い中で紫外灯にあてると木綿が光ります）。この物質には発癌性の疑いがあります。だからこの物質は、台所用布巾・食品包装紙・ガーゼ・包帯にする事は禁じられています。しかし常に肌に触れる合成洗剤には何故か使われているのです。

その他にも合成洗剤には、生態系に悪影響を及ぼす物質が含まれています。しかも、それらの物質が合わさったときには相互作用によって別の悪影響も新たに出てきます。

以上のような物質のため、例えば台所用洗剤による手荒れや洗濯物によるかぶれ・肌荒れが生じたり、河川における水生生物の致死・奇形が生じたりしているわけです。つまり合成洗剤は、人体と環境の両方に対して影響を及ぼしているのです。



そこでわたしたちはみなさんに石けんの使用をすすめます。

石けんはみなさん知ってのとおり、油脂とアルカリ金属の化合物です。石けんは合成洗剤よりも、ずっと分解されやすいので、生態系の流れになっっています。

石けんはもう数千年来、世界各地で使

われてきました。今まではなんの問題もなかったのに、合成洗剤が使われだしたここ数十年の間だけでも水質汚染の問題が出てきました。石けんの安全性は歴史的に証明されているといえます。

石けんはどうやって使うのか？

今、石けんを使った商品はだんだん多くなってきているので、石けんはたいへん使いやすい物になっています。洗濯用石けんとか、台所用石けんとか、石けんシャンプーとか、浴用石けんとかの商品が売られています。

これらは、昔からある固形のタイプから、使いやすい液体タイプ、粉タイプとさまざまです。これらの商品は普通のと同じやり方で使用されます。またこれらの商品はそこのスーパーや生協に置いてあります。

ちなみに、クリーニング店では、石けんを使っています。石けんの方が合成洗剤で洗うよりもきれいになるからです。

汚れを落とすには合成洗剤でなくてはいけないということはないのです。石けんでも、十分に落ちるのです。おそらく皆さんは「合成洗剤より石けんの方が汚れが落ちるなんてまさか…」とお思いになるでしょうが、それは今まで企業の宣伝に洗脳され続けてきた結果なのです。

今こそ誤った既成の概念を打ち破る時です。合成洗剤の呪縛を解き放ち、人体にやさしく環境にやさしく品質としても優れている石けんを見直してみたいかがでしょうか？

# 嗚呼、青春の下宿生活

## Introduction

Rouge: ついに新学期がやってきました。みなさまいかがお過ごしでしょうか。では今回も元気に「嗚呼、青春の下宿生活」のコーナーを始めたいと思います。

めぐる: あ、そのまえに、Me~diaを初めて読む新入生のためにもこのページの紹介なんかしたほうがいいんじゃないですか？

Rouge: そうだねえ…えへと、このページは、実際に下宿生活を送ってきているメンバーで下宿生活の知恵の一端を紹介しようという…

しん: え？ そうだったんですか？ 俺はてっきりとりとめもなく下宿のことをダバるページだと思ってたけど。

Rouge: え〜、そういうたわいもない会話を交えつつ、下宿生たちが知恵を…

めぐる: 俺とめぐるは自宅生だけ…

Rouge: (おめーは俺んちに半分寄生してんじやねーかよ。) …そういうアバウトなところもこのページのコンセプトの一端です。

しん: 「アバウトな」ってのはよくわかるな。(それがすべての根底にあると思ってた。)

めぐる: 「下宿っていいよねえ」っていうのを伝えるんですよえ。

Rouge: ……ま、そゆことだ。



## 其ノ七：意志とポリシー

### 下宿するにあたっての心意気

〜自炊編〜

めぐる: 下宿をするときはまず、自分が自炊をするかどうか考えた方がいいですね。

めぐる: 自分が自炊できるかどうか、ちゅーものもけっこう重要だよな。

しん: 自炊テクニックについては鍛えていけばなんとかなるけど。それ以前にフライパンとか包丁とか器材をそろえておくべきだよ。やる気はあとからでもわくだろうし。

しん: 俺はハナから鍛える気もないから、鍋もフライパンもないよ。つまり、「自炊をするかどうか」決めることが「器材をそろえるかどうか」を決めるんだ。だから、早く決心したほうがいいぞ。



めぐる: でも、ふつうはひととおりそろえるみたいですよ。

しん: そういうヤツが挫折感を味わうんだよ。俺は意志が強いから自炊はしないよ。

めぐる: (そういうのは意志が強いっていうのかな…？ まあいいや。)

Rouge: わかった！ 女にやらせる気だったんだろ。

しん: そりゃあんたじゃ。困ったもんやね。

めぐる: それがお二人の「自炊についての心意気」だったんですね。

しん: なるほど〜！！ 自炊をする際の心がけがわかってきた気がしますよ。

## 下宿するにあたっての心意気

〜部屋づくり〜

めぐる: あたしは下宿するとき、部屋づくりにけっこう気をつかったなあ。(やっぱり女の子だし。)

Rouge: 俺は基本的に「部屋に物を置かない」という部屋づくりをしてきたよ。ただでさえ狭いんだし、一人なんだし。

しん: 背の高い家具を置かないようにするのもいいですよ。部屋が広く見えて。

しん: 俺はねえ、窓が二つあるもんだから、レコードとかオーディオとか直射日光を当てたくないものの配置に悩んだよ。実際に部屋に入れる前に寸法を測ってから、配置図まで書いて考えたよ。

めぐる: 「広く、かつ便利に配置する」ってのは重要ですよ。人を呼んだりもするだろうし。(おしかける身としても)

めぐる: ベッド入れるとなるとけっこう考えるんじゃないんですか？ 座とか、布団を敷きつばなしにできるメリットはあるけどやっぱり部屋は狭くなるし。

しん: けっこう悩むとこだよな…。やっぱり六畳一間だと難しいよ。でも、ベッドを入れる女の子は多いみたいだね。

めぐる: あたしはソファベッド使ってたなあ。ちゃんと布団をあげればソファになるってやつ。けっこう女の子にはいいんじゃない？

しん: 俺はこたつ使ってたなあ。ちゃんとうまく寝れば4人でも5人でも寝れるってやつ。けっこう男どもにはいいんじゃない？

めぐる: いまからたれた下宿生活を紹介します。私には新入生にはキチンとした下宿生活をしてほしいですよ。(特にみんなを見てると…)

しん: いや、俺は意志が強いから、ハナからたれた下宿生活を貫いているんだ！

めぐる: (もうこの人はほっとこうぜ。)

めぐる: (きんこさんの下宿のポリシーはやっぱり一線を画しているわ。)

しん: (少なくとも俺の部屋まで影響がでないよう配慮しようっと。)

Rouge: (このページは「たれた下宿生活の●すすめ」じゃなかったのに…。)

しん: みんな何をコソコソ言っているんだ！ 俺は「ポリシーを持った下宿生活」を送ってもらおうと…

めぐる: 次に行きましょう。

しん: ……そうしましょう。



## 下宿をするにあたっての心意気

～大学生として～

めぐるん: そういや下宿って大学生ぐらいしかしてないよね。名大は東海3県の割合が多いから自宅生も多いけど。

ひかる: (自宅生としては「寄生生活」をおすすめる。)

しんけん: やっぱ親元から離れるひとつの機会だから、できるんならしてみたほうがいいと思うな。

めぐるん: でも、やっぱひとりしていると自宅が懐かしくなったりするよ。いままで一緒にいた家族がいなくてのは、やっぱ寂しかったり。(今はねーちゃんと一緒におもしろいな♥)

Rouge: 俺は大学生生活と下宿生活のスタートが一緒だったから、何もかもわからん状況でなんとかしてきたとよく思う。それが自立って言葉じゃないけど、自宅にいたらわからんことも知れたし、いい経験になってると思うな。

まこと: 俺の下宿生活のきっかけは「親との決裂」(笑)。まあ、自宅にいた頃はあまり自由にできなかったから、自分の生活を自分で作るっていうのがいちばん気に入ってる。



Rouge: そうそう、俺たまに帰省すると「ああ、もうここは俺の家じゃないんだな。」って思うんだよ。もう俺の生活と家族の生活は違うんだなって。これは自分が3年間を自分のやり方で過ごしてきた結果だって思うな。

ひかる: 自分の時間が多く作れるってのはいいよなあ…。通うのにかかる時間にいろんなことできるだろうし。

めぐるん: まだやりたいこととか、いろいろあっても「もう帰んなきゃ〜」ってのは悲しいよ。女の子の場合、下宿は許してもらえないことも多いんじゃないかなあ。

しんけん: でもなんで女の子ってだけで下宿させてもらえないのかな。心配だっただけのはわかるけどさ。

ひかる: 通えない範囲なら仕方ないけど、通えるんだっいたらなるべく手元に置いておきたいって思うんじゃないの?

まこと: そういうもんかな…。でも、自分が親だったらそう思うもんかもしれないな。やっぱ娘が変な奴にひっかかっとならやだもん。

めぐるん: 親にとって子供はいつまでも子供って思うそうですし。



Rouge: でもそれってなんか自分の子供を信頼してねーんじゃないかって気にもなる。俺は(この場合男女を問わないけど)大学生はもう自分で模索していくべき年代だと思うな。

しんけん: こないだ合格手続きの時にけこう親子連れが多かったですよ。なんか、過保護なあって。信頼と世話のバランスを親子ともども考えるべき時かもしれないなと思います。

まこと: まあ、かわいい女の子はやっぱり手元に置いといたくなるもんだろ。でも、そういう子こそ下宿してほしいな。

Rouge: それはおまえの主観だっただけ。何をやる気だ?

しんけん: きんこさ〜ん!

ひかる: いやるなあ〜っつ!

めぐるん: きゃ〜っつっ!!

まこと: 何を考えるんだオマエらは! 俺はただそういう子にも強い意志とポリシーを持って生活してほしいということなんだな…

Rouge: 説得力がないぞ、きんこ。

まこと: あんたも同類やて。

R&Sさん: ○×♪画#……!! (以下略)

しんけん: (こういう上級生にはなるまい…)

めぐるん: ……え〜、あまりにも力にならない「嗚呼、青春の下宿生活」でしたが、来月からは私達まじめな下宿生から下宿生活の知恵をお送りしたいと思います。

めぐるん: 来月をお楽しみに♥(アンケートよろしくお祈りしますね♥)

## CAST

Rouge: このページの発起人で3年間の下宿生活を送ってきた。この3年間で、真面目下宿生から墮落した下宿生にまで落ちぶれた。一人暮らしの寂しさを〇〇への手紙で紛らわしている。現在理学部物理学科4年生。

まこと: 2年になってから下宿を始めた。現在工学部3年生(になれた)。強い意志とポリシーに支えられてたどれた下宿生活を送っている。最近不精ヒゲがよく似合う。彼は徹夜明けの時のほうが顔色がいい。

しんけん: 最初は寮生であったが、現在はきんこの部屋の隣に下宿している。隣接しているわりにはきんこからの影響をあまり受けず、しっかりした生活を送っている。現在理学部2年生。

めぐるん: このページに花を添え、へろへろした話を正してくれる貴重な存在。現在理学部2年生の自宅生。彼女の存在なければこのページはまともになりえないとささやかれているところがこのページのコンセプトをよく表している。

ひかる: このページになぜかいる2人めの自宅生。最近はお宅生(下宿生と自宅の間を寄生虫のように生活する者を指す)化が激しいので、このページに堂々と出る資格を与えられた。現在工学部応用化学科2年生。

めぐるん: 現在お姉さんと同棲生活を送っている理学部2年生の女の子。めぐるちゃんと同様、このページの貴重な女の子である。なにげないつつこみが彼女の得意技であるが最近その能力を隠している。

# PLAY TOPICS

4月といえば卯月、卯月といえば花見である。花見の宴会なくして春を語ることはできない。春の到来を感じさせるものは他にも色々あるが、花見は春の到来を祝う儀式である。ここで問題となってくるのは、桜が咲いてから散るまでの僅かな期間にいかにか宴会をこなすかである。年度の変り目のこの時期何かと忙しいとはいえ、なんとか花見酒で春を感じたいものである。

さてもうひとつ4月といえば、初々しい新入生が思い出される。我々年寄にとって、新入生の若い気はどれほど我々を若返らせてくれることか。新入生と積極的に関わることで、食るように若さを吸い取る年寄も多いことであろう。しかしその反面、あまりの自分の年寄実感に立ち直れなくなる年寄もきつと多いはずである。今回そういった愛すべき年寄の諸兄のために特別に何かやろうと思いはしたが、せっかく新入生もこの記事を目にすることだし読者の拡大の意味も含め、あえて奇をてらわず素直に記事を書くことにした。また内容に関してはアンケートをもとに、新入生のための食堂紹介といったようなものにした。もちろん年寄の方向けでもある。じっくり御賞味頂きたい。

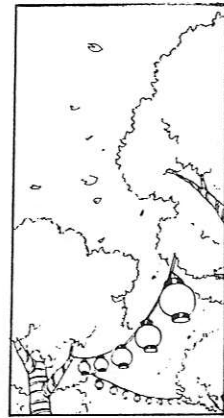

## ～ 第 一 章 ～

第壹章は学内に目を向け、意外と知られていない怪しげな謎の食堂を特集するという方針で書いてみた。敢えてふってみた傍点は、内容がそれに留まるはずがないという前提があることを示す。

### 神秘のヴェールに包まれた謎の食堂

#### ～幻のプラ研食堂を追え～

意外な情報が舞い込んだ。なんとプラ研(プラズマ研究所)に食堂があるとい

うのだ。情報提供者は工学部4年のKON氏。氏曰く「経済やプラ研内にも食堂(喫茶)があるそうだが、行ったことのない人は多いと思う」。経済学部の中に生協経営の「経済喫茶」というのがあるのは割と知られた事実であるが、プラ研に食堂があるなど初耳である。そもそも一般学生まして教養部生にとって、プラ研を含む名大東の森は秘境の地とされ、その実状を知る者はほとんどいないと言

っても過言ではない。そこで今回プラ研食堂の実状を解明すべく、一路秘境へと進んだのである。

しかし理系地区というのはあまり優遇されていない。いかにも山(あるいは森)を切り開いて作ったといったところで、福利厚生施設もあまりない。さらに、豊田講堂より向こうは関係者以外ほとんど知らないようだ。教養部生(農学部以外)が農学部の場所を知らなかったのには驚

いた。新入生の方は一度理系の奥地まで探検してみることをお勧めする。

そういうこともあってプラズマ研究所までの道程を軽く紹介しよう。農学部前の道をひたすら東へ進んで行くのである。簡単に書けばまさにこれで終わってしまうがこれでは身も蓋もない。情景も紹介しよう。農学部の校舎を過ぎると右手には遠々と実験農園が広がっている。畑のビニールハウスだのに学生（おそらく農学科であろう）が実習でたむろしている光景にお目にかかれるかもしれない。

しかしのどかな農園風景の中にもよく見ると「有用生物遺伝子解析改変実験システム」という名前だけ聞くといかにも恐ろしげなものがあるので面白い。道の左側は鬱蒼とした森の中に何やら建物が見える。しかもそこから鶏や鼠の音が聞こえてくる。実はここは畜産学科の実験動物の飼育場兼実験場なのである。ここにはおびたしい数・品種のニワトリ・マウス・ウズラをはじめ、ヤギ・ヒツジ等まで飼われている。ヤギ・ヒツジは大概育舎の中で小さなオリから首だけ出し、身動きとれない状況で飼われているのだが、中には斜面の（非常に狭いスペースではあるが）放牧場に放たれている場合もある。山羊は昔から悪魔の使いとされてきたが、こんな扱いを受けている山羊にしてみれば人間の方がよっぽど悪魔であろう。実験動物の悲しい性か。話は変わるが、ここには番犬がいるのだが、この番犬がなかなか可愛くて番犬にしては人懐っこい。巷では実験用犬ではないかという噂もある。もし犬の解剖があってその後焼肉パーティーなど開かれていたら大笑いである。

こうして進んでゆくと、やがて左手に工学部6号館が見え、すぐにプラ研に突き当たる。正しくは「文部省核融合科学研究所」と「名古屋大学プラズマ科学センター」が同居しているようである。中を探してみたが食堂は見当たらない。余談

であるがこの女子トイレの扉に「男性の使用おことわり！」と書いてあるのを見て工学部系の内情を垣間見たような気がした。



肝腎の食堂はプラ研の東側にあることが入口の掲示板より判明した。東側にまわり長い階段を登り切るとそこには「核融合科学研究所宿泊施設」と書かれた建物があった。すぐ横は公道である。はつきり言ってここにこんなものがあるとは知らなかった。食堂はこの中であった。私が訪れたときは残念ながら営業はしていなかったが、見たところいかにも合宿所の食堂といったところであった。自販機にビールがあった以外メニューとかは何もわからずじまいであった。プラ研や6号館の人はここに食べにくるのであろうか？ まだまだ謎の残るプラ研食堂であった。

## カンパリ・ソーダに魅せられて

### ～職員喫茶の意外な事実～

職員喫茶。それは豊田講堂の裏に位置する業者経営の喫茶（生協ではない）。2階立ての建物で1階は職員食堂、2階がこの職員喫茶となっている。普段はあまり話題にも昇らない職員喫茶であるが、我々はこの職員喫茶についてある情報を入手した。それは「職員喫茶で昼間からカンパリ・ソーダが飲める」という恐るべきものであった。

ここでカンパリ・ソーダについて解説しておかなければならないのだが、そのためにはその前にカンパリについて講釈しておく必要がある。カンパリ(CAMPA

RI)とはイタリア産のリキュールのことである。ルビーレッドの鮮やかな色をしたほろ苦いリキュールである。

カンパリという名前は発案者であるガスパーレ・カンパリからきている。彼が1860年にこのリキュールを開発したときには「ビッテル・アルーソ・ドラディア（オランダ風苦味酒）」と命名したが、彼の死後息子によってカンパリと改名された。オランダ風というのは、当時欧州ではオランダ製の苦い薬酒が流行っていたからで、そのためこのリキュールはたちまち評判の酒になったということである。改名されたのはやはり最初の名前では長くて覚えづらいためであろうか？ はたまた亡き父の栄誉を讃えるのことであろうか？

カンパリの主原料はビターオレンジ果皮、これにキャラウェイ・シーズ、コリアンダー、りんどうの根などの草根木皮を加え、グレンスピリッツにその香味を移しとり、シロップで味をととのえてできあがる。独特の苦みは果皮と草根木皮のためと思われる。

また、あの鮮やかなルビーレッドは、昔から天然着色料として使われてきたコチニールという黒いそばがらのような虫（貝殻虫っぽいような）からとったものである。このコチニール、古くは糸を染める染料としても用いられていたらしい。

カンパリの最もポピュラーで且つ美味しい飲み方が炭酸割りすなわちカンパリ・ソーダである。



例によって酒のウンチクを長々と書いてしまったが、そろそろ話を職員喫茶に戻そう。この職員喫茶、意外と広いのに驚いた。ゆうに名南喫茶の2倍以上はある。しかも絨毯張りでソファまである。まさにどこかの喫茶店と全く変わらない雰囲気である。値段も喫茶店並みで、珈琲・紅茶類は250円、軽食類は400円前後、ランチタイムにはセットで550円になる。へたな喫茶店よりは品数が多く、個人的には330円のハーブ・ティー（だったと思うが）がそそられた。肝腎のカンパリ・ソーダは320円。ちゃんとメニューには載っていたが、私が行った時は不運にも品切れであった。



幻に終わってしまったカンパリ・ソーダ、いつか味わう時まで追求め続けることであろう。

## 知られざる名所中の名所

～魅惑の経済喫茶～

「経済喫茶」の名は一度はお聞きになったことがあるはずである。生協の食堂（喫茶）のなかでは穴場とされてきたところである。実は私も今まで一度も行った事がなく、今回KON氏のアンケートがなかったら、また当分行く機会を持たなかったであろう。

今まで行かなかったのは、経済学部というけったいな所にあるためと、わざわざ行かなくても事足りていたからである。しかし、経済喫茶の噂…日替わりランチがボリュームがある・コーヒーフロートやパフェがある・収容人数が少ない・安く美味しい・名南喫茶よりは良いetc. …は常々聞いていて、割と興味はあったのである。それが今回ようやく行く機会を得たのである。



期待に胸を膨らませ、喜び勇んで経済学部に入っていった。玄関から直進し、渡りて一旦外に出て再び入ったそこに経済喫茶があるはず…そこには何の変哲もない扉があるだけであった。しかしよく見ると、学生控室と書かれた部屋の扉に「喫茶室」「4月まで休業」と書いたPOPが貼られていた。

こうして経済喫茶への夢は脆くも打ち拉がれたわけであるが、楽しみが4月まで延びたと考えれば良い。あの何の変哲もない扉の向こうにどんな喫茶があるのか、ますます興味深い経済喫茶である。（新入生諸君には一度訪れてみることをお勧めする）



## ～ 第 三 章 ～

### 何だか曖昧なお好焼き屋

～お好焼き・鉄板焼き 竹の子～

前々々回の「暗闇の地獄の悪魔のラーメン屋特集」で「台湾ラーメン本山」という店を紹介したのだが、覚えておいでだろうか？ 新入生の諸君は当然知る由もないが、以前からの読者の中にもそんな特集をしたことすら気付かなかった諸兄がいるかもしれない。まあ、全4page中2pageも前置き（酒の話）があれば気付かずとも無理はない（もしMe~diallをお持ちならば読み返されたし）。実は今回取材したこのお好焼き屋「竹の子」はこの「台湾ラーメン本山」の隣の店なのである。

この店、お好焼きや鉄板焼きを自分で

焼くスタイルになっている。よって当然の如くテーブルは大きな鉄板となっている。店の感じは割と落ち着いている。席数はカウンターに5～6席、椅子が3テーブル10席、座敷に3～4テーブルくらいであったと思う（あまりはつきり覚えていない）。営業時間は11:00～24:00（昼休みが14:30～17:00）。火曜定休である。

気になるお値段の方は、お好焼き・焼きそばともにベースが400円で、さらに一品につき+150円。その一品には、牛・豚・イカ・タコ・海老・貝柱・ベーコン・チーズ・もち・刻み葱があった。個人的にベーコン・チーズ・もち等が怪しげで、楽しい組合せが作れそうで好きである（食べたことはない）。これが“

をとひめ”にあるポスト・モダン・クッキングなら、塩辛だの納豆だの小倉だのピーナッツバターだの出できそうで怖い（絶対食べたくない）。鉄板焼きの方は、砂肝・イカ・ベーコン・ウィンナー・ねぎま・焼野菜が500円、貝柱600円、海老800円である。さらに、どて・おでん・肉じゃが・ポテトサラダ等のつまみ類が400～500円である。ちなみに日替わりランチ（お好焼きor焼そば+おかず+めし+赤だし+漬物）が550円と割とお得な値段で提供されているが、土・日を除くというのが痛いところでもあろうか。長期休暇か自主休校の時にでも利用されたし。味に関しては、自分で焼く以上最終責任は自分にあるといってもよい。まあよっぽどミスしないかぎり大丈夫ではあるが。

見出しに‘曖昧’とあるが一体何が曖昧なのか？ この店は営業時間からしておそらくめし屋+飲み屋の位置付けがなされているものと思われる。現に、どて・おでん・肉じゃが・ポテトサラダ等のつまみが400～500円で提供されているし、PM9:30以降はカラオケを一曲200円で歌うことができる。このように飲み屋の要素が多分にあるにも関わらず、ところ天（300円）やわらびもち（350円）等の甘味処があるのは何故か？ 昼間喫茶店で夜飲み屋を狙っているお好焼き屋も怪しげではあるが、いずれにせよ中途半端な態度に間違いはない。その辺の立場が曖昧だと感じるのは私だけであらうか？



## ちょっぴりお洒落な喫茶店 ～CAFÉ Anonenone～

本山駅から東山通りを東進し、先に述べた「お好焼き・鉄板焼き 竹の子」を通り過ぎ、しばらく行くと右手に‘ビデオ・CDレンタル’と大きく書かれた看板が見えるであろう。そのビデオ・CDレンタルショップ「ピナクル」らと軒を連ねているのが今回取材した「CAFÉ Anonenone ～あのねのねえ～」である（かなで書くと最後に小さい‘え’が入るのがポイント）。ここで本山方面から車または原付で来た人は、逆車線なのでどこかでUターンしてきてもらいたい（その前に脇見運転で事故らないように）。



先も言ったようにこの店は、某ビルの一階にある3軒のうちの一番東側の店である（一番西が「ピナクル」で真ん中が中華料理屋）。間口はあまり広くない。しかし何か上品な気品を感じさせる入口である。中も新装したばかりなのか結構綺麗で、壁には様々なティーカップが飾られていて、お洒落な感じのする店である。席は窓際の席とカウンターくらいでありあまり数は入れそうにない。ちなみに営業時間は9:00～19:00で、水曜定休である。

カフェ・マイルド（要はブレンド）、カフェ・ロイヤル（ストレート用アメリカン）、ティ・ブレンド、ティ・ダーズリンが350円。またどちらもオ・レが400円、ウィンナーが450円である。あとざっと値段を挙げると、コン・レ・チェ（ミルク）350円、ショコラ（コ

コア）400円、オレンジorグレープフルーツジュース（100%）500円、アイス（バニラ・抹茶）400円、手作りシフォンケーキ（抹茶・シナモン）350円といった感じである。

どうも私はこういう洒落た雰囲気のお店は苦手であるし、あまり珈琲なども飲む方ではないので味をどうこう言えた立場ではない。そこで今回、ココア通として有名(?)な我らがMe~dia編集長のAlfred氏に御同行願ひ、味の判定をお願いした次第である。ということで氏にこの店のショコラの味を伺ったところ、氏曰く「良の上」とかなり高い評価を頂いた。

まあ洒落ているとはいえそんなに気張った店ではない。店のママも気さくな感じの人だし、客もその辺のサラリーマンから近所のおばちゃんまで色々いる。そういえば全然関係ないが、珈琲の水を露骨にメスシリンダーで入れるのを見て、化学実験を思い起したのは私だけであらうか？

というわけで雰囲気も良く味も良いこの店、本山原人には縁がないかもしれないが、洒落た若者向けの喫茶店である。



## ～ 第 参 章 (ゆうべのひとこえ出張編) ～

前回のPLAY TOPICSでは、「1 pageのみでしかも御意見募集」という前代未聞の企画を行なった。それに対する意見が数通来たので責任持ってこのコーナーで紹介したいと思う。ちなみに今回「ゆうべのひとこえ。」で載せるべきものを敢えてこのコーナーに持ってきたのは、「ゆうべのひとこえ。」のページ数増加現象に歯止めをかけるためと、それぞれの意見に対してしっかりとコメントをつけその声に応えていきたいというPLAY TOPICSならではの理由からである。

それでは今回の内容に大いに役立たせてもらった3つの意見の紹介である。(ちなみに学年は昨年度のものである)

## I・4 KON氏

新入生のために、手軽な食事どころの内容がよいと思う。学内の食堂(生協以外を含めて)の案内もやって欲しい。経済やプラ研内にも食堂(喫茶)があるそうだが、行った事のない人は多いと思う。

前回の土産の話もよかったので、夏休み前に特集したらよいと思う。

## I・3 TAK嬢

お好焼きやと喫茶店ばいあのねのねが、新しくopenしてます。どうかPLAY TOPICSで取材して下さい。ちゃんと味、お値段をCHECKしてきて下さいませ。(KONさんも値段を載せてと書いてましたが賛成です)

## 理・1 はせがわともき氏

おいおい。さけー

KON氏とはせがわともき氏の意見に対しては第1章を、TAK嬢のものに對

しては第2章を参照されたし。

今回の記事作成に際し、御三方には厚く御礼申し上げる次第である。ただ、はせがわともき氏の意見は今までであって当然だった酒の話が前回なかったことに関する怒りの表現であり、その前提としてPLAY TOPICSでは酒の話は欠くことができないものとして扱われているものと推測する。実際、今後も酒の話は(要望がなくとも)記事の中に出てくるであろう。これは筆者が私である以上仕方ないことである。まあ一般読者のことも考え、今後控えめになるとは思うが。

## I・2 喰い亭湯豆腐氏

かつて喫茶店の「マウンテン」を紹介していたように、名大付近や栄・大須にある名物的な店を紹介してほしい。

また桑山美術館などの身近でありながらあまり知られていない所などの紹介もとてもいいと思う。

とにかくメジャーなものよりむしろマイナーなものからいい物を発見するような記事であってほしい。

## 理・2 BLEI嬢

お酒もいいけどもっと名古屋ならではの、ものも扱って欲しい。視野は広く、内容も深く本格的に、と言うのもいいが、たまには対象が限られないものを…。昔あったプレイスポットみたいのはもうやらないんですか。情報源、文献も(あるのなら)紹介してもらいたい。レクチャーよりも関心のきっかけになるようなものがいい。自分の手で探索できるような…。(未成年にお酒はわからん)

この二つは、昔のPLAY TOPI

CSの路線を懐かしむ意見である。確かに最近あまりにもわけのわからないコーナーになってきたので、以前のようなプレイスポット的な要素ももう少し取り入れていきたいとは思っている。しかし現在の路線が変わることはまずない。というのも、私が確立した現在の路線を支持している読者の諸兄を大切にしていきたいからである。

名古屋ならではのものに関しては、実は前々から考えていたのだが、こういう意見も来たことだしそろそろ始めようかと思う。というのも私の身近に名古屋をこよなく愛する名古屋のエキスパートがいるからである。その人こそ既にこのコーナーのキャストとして定着してしまった「日進町の星」ことm嬢である(わからない人のために解説すると、「鳴〇、青〇の〇宿〇活」のコーナーのめぐちゃんと同人物である。何かとこのコーナーでネタにされる)。いつになるかはわからないが、近いうちに彼女をアシスタントに迎え、名古屋の特集をしたい。

ちなみに情報源・文献等は基本的に私の知っていることに多少調べた分を付加させる程度なので、紹介するようなものはあまりない。ただ、今回のカンパリの話は「BARレモンハート」を参考にさせて頂いた。

## 理・1 Mam. 嬢

私は映画が好きだから、映画の情報をのせてほしい。それも、そこらのガイドブックにあるようなヤツじゃなくて、「PLAY TOPICS」ならではの記事で。う～ん、せーたかかなあ。

これまたこのコーナーでもうお馴染みのMam. 嬢からの意見である。映画に関しては私があまり詳しくないというこ

ともあるが、何よりも時期的な問題があって、紹介記事が載る頃には上映が終わっているというような事態に陥ることが明白なため残念ながら却下させて頂くしかない。ただ怪しげな映画館の紹介くらいならば（そんなものがあればの話だが）できるかもしれない。

理・1 わがままフリップ氏

そーだな早速ケーキ屋でもめぐってもらおうか。名大から半径5km以内。あとそば屋。よろしくね。

ペンネーム通りわがままな意見である。こういう高飛車な態度をとられると書く側としてはいい気がしないのが人情というものであるが、ここは笑って対処しよう。

ひとつ言いたいことは、色々な人がそれぞれ様々な情報を知りたいということを書いてくるわけだが、書き手である私がそれらを全て知っているわけではないということだ。これは至極当然である。例えば先程の喰い亭湯豆腐氏の所にあった桑山美術館などは私も知らない。取材に行こうにも何処へ行けばいいのかわからない。また、わがままフリップ氏のようにケーキ屋を巡れと言われても、はっきり言ってケーキ屋など私は知らない。

まあ前回は要望として集めたから、それぞれの意見に対してどうこう言うことはしない（というよりできない）。ただこのPLAY TOPICS、プレイスポットとしての位置付けに関して言えば、こちらからの一方通行な情報提供だけでなく皆が「自分はこういったことを報せたい!!」というようなものを情報として提供できるような場にしたい。早い話が、投稿を募集しているのである。原稿の形

にする必要はない。例えば、どの店がどんな感じで…といったようなまさに情報のみでかまわない。ちなみに寄せられた情報に関しては、原則としてこちらで確認に行く（取材に行く）所存である。

法・新3 むつすけ氏

PLAY TOPICSがいきなり1ページだけになっているのを見たとき何事が起こったのかと思った。私個人としてはPLAY TOPICSというのは毎回何がとびだして来るのかわからない玉手箱みたいな気持ちで読んでいるので、こちらからの要望はありません。前置きが長からうがマニアックなものであろうが私は一向にかまわないのです。執筆者の興味の赴くままに書いてくれれば私はいいと思うのだけれど。

法・1 しっけさん

今度に向けてしかなかったのでよくないと思った。たしかにこういう姿勢も必要かもしれない。けど、新聞の4コママンガが日によって面白い日と面白くない日があるように、結局新たに提案されたとしてもその内容は面白い人には面白いはずであり、面白くない人には面白くないはずだ。人は十人十色であるから、みんなの望むものなんて到底できそうもないと思うのだ。酒で4ページなどと素直に聞く必要はないが酒で書いてもいいんじゃないか？ そのことにより興味ない人が興味を持つようになるかもしれない。VODKAさん、もっと信念持って書いて下さいな。

現在の私の路線を支持する励ましの意見（と私は解釈したのだが…）である。こういう意見がくると、思わず目頭が熱くなってくる。

確かに、こちらとしては多くの読者に喜んで欲しいから、様々な情報を広く一般に求めるようなことをし、今後もしていくであろう。現に先のコメントで投稿募集もしている。しかしあくまで書くのは私であり、読者に屈し過ぎるつもりは毛頭ない。投稿を求めたのもプレイスポットの部分であり、PLAY TOPICSはもちろんそれだけではない。これからはますます現行の路線をPOWER UPさせていく所存である。

全然関係ないけど、むつすけ氏のアンケートに「カノッサの屈辱」のことが書いてあったのでそれに対して一言。実は私も今年に入って初めてあの番組を拝見し、カルチャーショックを受けた（噂は前から聞いていたのだけれど）。あの番組の凄いと思った点は、まず前提として本当の歴史とネタにするものの歴史をちゃんと知っていなければならないこと、そのうえで両者をギャグになるように結びつけるセンスが必要とされること、それをいかにも真面目にやってしまうことの3点である。私も一度あのノリで記事を書いてみようとも思ったのだがやはり無理であった。何はともあれかなり異色な番組ではあるだろう。

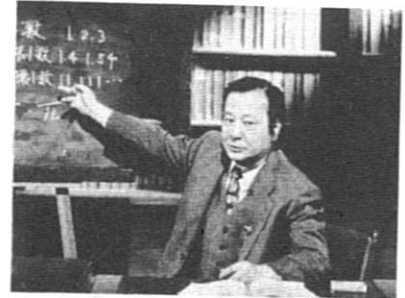

というわけで久々に全6pageの3部作という気合いの入った原稿になった。私もまだまだ現役である。今後ますます発展してゆくPLAY TOPICSを御愛読のほど宜しくお願いしたい。なお、御意見御要望はアンケートで多数お寄せ頂きたい。

《執筆者：VODKA改め酔鬼》

♣年が明けたら勉強に専念する。…はずだったのに、なんか現在は手紙魔と化している。年賀状（41枚）を除いても、すでに今年に入って50通以上の手紙を出してしまった。〈頭痛にサッカリン〉

# Alfくんの

# Me~dia読者アンケート講座

## 特別読切 3P

### ～基礎理論編～

もう4月である。Me~diaも今回で通巻14号。なかなか順調である。隔月刊の発行周期も定着しそうな雰囲気、うれしいながらその分苦勞が絶えない日々が続いている。

さて、Me~diaが通巻14号ということは、当然Me~dia読者アンケートも今回が14回目である。みなさんアンケートよろしくね、と毎回お願いしているのだが、発行部数の割にはまいち回収率がよくない。せいぜい3%である。隔月刊化によってアンケート回収期間が短縮されたせいもあるだろうが、もう少し反応があってもいいような気がする。

「やっぱりお願いしているだけでは埒が明かないなあ、それなら『アンケートの意義』ってやつをみんなに知ってもらえればみんな喜んでアンケートに答えてくれるんじゃないかなあ」というわけで、突然ではあるがこれから「AlfくんのMe~dia読者アンケート講座 ～基礎理論編～」の講義に入る。心して読むように。

◀図1

### ☆Me~dia読者アンケートの変遷

図1はMe~dia創刊号の読者アンケートである。今月号のものとは比べてみていただきたい。ずいぶん違っていることが分かると思う。

現在の形式になったのは、'90年11月号からである。それまでもMe~diaの読者アンケートは数回マイナーチェンジしているが、おおむね創刊号の形式を踏襲していた。'90年11月号でのモデルチェンジにしてもまったく新しいコンセプトに基づいて作られたわけではなく、それまでの形式をもとに拡張を行なうというものであった。

もっとも大きな変化は記事ごとの評価を求めるようになったことである。これによって、書いた記事がどのように受けとめられたかある程度見当をつけられるようになった。またどんな記事が高く評価されるのかということもある程度わかってきた。

表1は過去3回分のアンケートのデータをまとめたものである。評価の高かったものから順に並べてある。表の左側から記事のタイトル、記事の平均点、記事を読んだ人の割合となっている。アンケート結果をこんなふうにとまとめるとなかなか興味深い傾向が見えてくる。

「嗚呼、青春の下宿生活」「お達者くらぶ」といったタイトルはほぼ上の方に固まっている。この2つはいずれも座談会形式で、以前から人気が高く、Me~diaの2大連載だった。「下宿生活」か「お達者」といった図式があったのである。しかし表を見ると分かるように、実際にはこの2つの他にも「ゆうべのひとこえ」がかなり高く評価されている。ほかにも「健康安全」「PLAY TOPICS」（2月号は例外）など、それまで2大連載の陰に隠れて目立たなかったコーナーも割と人気



表1▶

が高かったことが分かる。「食環班の3分間Studying」は今後の期待される。「研究室訪問」「新南部は今…」がこれだけ高く評価されたことは意外。今後の参考になろう。

表の中程を見ると「愉快地做菜」「べっちゃんのポケコン講座」「組合員の声コーナー」「やっぱり“平和”っていいよね」「専従さんにズームiN」といったタイトルが並んでいる。このへんはそれなりにいい評価、あるいは平均的といったところか。

Me~dia読者アンケートの評価欄はマークシートのようになっている。これは「評価の視覚化」を意図したものである。さらに「記入作業の単純化」と「スペースの節約」も考慮されている。(もちろん個人的な好みの問題でもある。)

評価欄を何段階にするか、学生委員会でも議論された。「読まなかった」欄を作ることが決まったが、何段階にするかはまともらなかった。特にいくつかいいといえる根拠はなかったのである。私はよかったかよくなかったかはっきりしている方がよいと考え、またマーク欄をあまり増やすと紙に収まり切らなくなるという理由で、最終的に4+1段階ということに決めた。

マーク欄を収めるためにぎりぎりまで文字を詰め込み縮小をかけ、さらに両面刷りにした。その結果、書込みのできる面積が従来の約2倍に増えた。文字が小さくなったことともあいまって、いっぱい書いてくれる人が増えた。これは意外な効用であった。

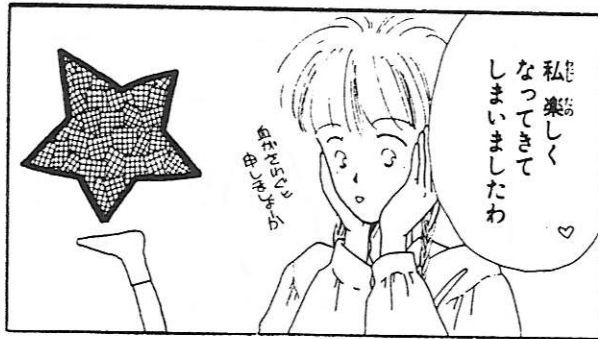

1	1990 12	嗚呼、青春の下宿生活	3.6818	100.000%
2	1990 12	お達者くらぶ	3.6364	100.000%
3	1991 2	ゆうべのひとこえ	3.4500	100.000%
4	1991 2	お達者くらぶ	3.4000	100.000%
5	1990 12	PLAY TOPICS	3.3182	100.000%
6	1991 2	嗚呼、青春の下宿生活	3.3000	100.000%
7	1990 12	冬の健康安全	3.2727	100.000%
8	1990 11	ゆうべのひとこえ	3.2609	100.000%
9	1990 12	ゆうべのひとこえ	3.2273	100.000%
10	1990 11	嗚呼、青春の下宿生活	3.2273	95.652%
11	1990 11	研究室訪問	3.2174	100.000%
12	1991 2	新南部は今…	3.2105	95.000%
13	1990 11	PLAY TOPICS	3.1905	95.652%
14	1990 11	食堂見学ツアー報告	3.1818	95.652%
15	1990 11	オキナワの旅報告	3.1765	73.913%
16	1991 2	2月の健康安全	3.1579	95.000%
17	1990 11	なにやら難解なクロスワードパズル	3.1429	95.652%
18	1990 11	お達者くらぶ	3.1304	100.000%
19	1991 2	食環班の3分間Studying	3.1111	90.000%
20	1990 11	新南部食堂実現に向けて	3.1000	86.957%
21	1990 11	愉快地做菜	3.0000	86.957%
22	1990 11	晩秋の健康安全	3.0000	82.609%
23	1990 11	べっちゃんのポケコン講座	2.9167	52.174%
24	1990 11	組合員の声コーナー	2.9091	95.652%
25	1990 11	やっぱり“平和”っていいよね	2.9000	86.957%
26	1990 12	愉快地做菜	2.8947	86.364%
27	1990 11	作ったもんね	2.8947	82.609%
28	1990 12	いまどきの名大生協活動報告	2.8889	86.364%
29	1990 12	牛乳パックは爆発だ!!~PART.2~	2.8889	81.818%
30	1990 11	専従さんにズームiN	2.8636	95.652%
31	1990 12	食堂見学ツアー報告	2.8000	90.909%
32	1991 2	今の湾岸情勢によせて	2.7368	100.000%
33	1990 12	組合員の声コーナー	2.7143	95.455%
34	1990 11	生協設立のべえじ	2.7000	86.957%
35	1991 2	愉快地做菜	2.6667	90.000%
36	1991 2	べっちゃんのポケコン講座	2.6667	45.000%
37	1990 12	COOP割り戻し運動	2.6000	90.909%
38	1990 12	やっぱり“平和”っていいよね	2.6000	90.909%
39	1990 11	今、どうして? 席取り問題	2.5909	95.652%
40	1990 12	パズルコーナー	2.5789	90.909%
41	1990 12	沖縄の旅報告	2.5789	86.364%
42	1990 11	読書の楽しみを探る	2.5625	78.261%
43	1990 12	べっちゃんのポケコン講座	2.5625	72.727%
44	1990 12	専従さんにズームiN	2.4762	95.455%
45	1990 11	割り箸の里見学ツアーのお知らせ	2.4706	82.609%
46	1991 2	いまどきの名大生協活動報告	2.4444	90.000%
47	1990 11	いまどきの名大生協活動報告	2.4444	78.261%
48	1990 11	書店まっぶ'91のお知らせ	2.4375	78.261%
49	1990 12	新南部食堂は今! News	2.4091	100.000%
50	1991 2	消費税は今…	2.4000	100.000%
51	1990 12	今、どうして? 席取り問題	2.3636	100.000%
52	1991 2	PLAY TOPICS	2.2941	95.000%
53	1990 11	unicefのコーナー	2.2667	73.913%
54	1991 2	unicefのページ	2.2500	80.000%
55	1990 11	伝書鳩からのお知らせ	2.2143	73.913%
56	1990 12	1991年 新共済 誕生…	2.2105	86.364%

## ☆ゆうべのひとこえの歴史

図1を見ると「次回から、『読者の声』の欄を作ろうと思っていますが、……」とあるのがお分かりいただけと思う(印刷が不鮮明で分からなかったらごめんなさい)。しかし、これがやがて「ちかいうちに、……」と変わり、実際に「読者の声」の欄~ゆうべのひとこえ~ができたのは第5号、創刊から1年

◆世間には超家庭の電子計算機なるものが25,000円程で出回る様な御時勢となりましたが、我が家のPC原動機はまだ現役ではたらい  
ております。TAITOのプロセスがなかなかGoodです。〈PRO〉

後の'89年11月号であった。当時は1ページしかなかったが、その後も平均すれば2ページ程度だった。ところが'90年11月号では突然6ページに増え、学生委員会においては「多すぎてしま  
りがない」という意見が多く出されたため、その後せつせと減  
量に努め12月号2月号4月号ともなんとか5ページに収めた。

また、'90年11月号からは寄せられた意見に対して積極的に回  
答していくことにしたが、これもページ数増加の一因となって  
いる。今回は回答を載せるために意見の一部を欄外に入れたり  
している。苦肉の策である。

いろんな意見を紹介して、意見の交流が出来ればいいなと  
か思っているのだが、なかなかそこまでは盛り上がらない。  
(ある時期「歩く歩道」の話で盛り上がったことがあったが)

## ☆アンケートをあつめる理由

なぜわたしたち学生委員会が読者アンケート回収にこだわる  
のかご存じだろうか。例えば、読者アンケートが1通も返って  
こなかったら、

「……本当はだれもMe~dia読んでくれてないんじゃないかろ  
うか。誰かがこっそりやってきてMe~diaをごっそり持ってって、  
わたしたちの知らないところでちり紙交換に出してるのかもしれ  
ない。悲しいなあ……」

などと悲観的な想像をしてしまうかもしれない。

まあそれは冗談としても、アンケートが返ってこなければ  
「Me~diaが読者のみんなにとってどれほどの価値があるのか、  
どんな影響を与え得るのか」さっぱり分からない。つまり、  
Me~diaが何の役に立っているのかさっぱり分からない。すると、  
Me~diaを作る意味が分からなくなる。やがて末期的症状  
「Me~dia廃刊」を迎えることになる。そうならないように一  
生懸命アンケートを集めている。

件の4段階評価についても、標本の数が多ければ多いほどデ  
ータの信頼性が増す。アンケートが多いに越したことはない。

少し視点を変えてみよう。読者のみんなが書いてくれたアン  
ケートは以降のMe~diaに少なからず影響を及ぼす。「ゆべ  
のひとこえ」だけに限らず、Me~dia全体に意見が反映される。  
つまり、アンケートを書くことで、読者の1人1人がMe~dia  
作りに参加することが出来る、ということになる。すべての  
Me~diaにはアンケート用紙がついている（ごく稀に脱落して  
いるものもあるらしい）から、誰にでも参加する権利はある。  
こちらとしても、読者の参加によってわずかでも「内輪受け」  
を回避することが出来る。せつかくの権利なのだから有効に使  
っていただきたいものである。

## ☆読者アンケートがMe~diaに及ぼす影響

読者アンケートがMe~diaへの期待に満ちあふれていたらす  
その期待に応えるようがんばるし、不満で埋めつくされていたら  
その不満を解消できるようがんばる。要望があればその要望を  
叶えるようがんばる。みんなが読んで楽しいものになりたいし、  
どうせならみんなで作ったものになりたい。

先程も書いたけど、読者アンケートで寄せられた意見は、  
Me~diaの記事製作に大きく影響する。PLAY TOPICS  
など題材をかなり自由に選べるので、担当のP.N.酔鬼くん（19  
才独身）は読者アンケートから題材を見つけ出している。ただ  
し彼の場合、実際の記事には彼の嗜好（誤字ではない）が強く  
反映されるので、大本のコンセプトがなんなのか正確に見極め  
るのはなかなか困難である。

しつこいようだけど、読者アンケートはゆべのひとこえの  
みならず、Me~diaのあらゆるところに生かされている。とい  
うわけで、読者アンケートの応募を待つ。 (Alfred)

## ☆追記

この記事を読んだ感想などございましたら読者アンケートに  
てお知らせください。誹謗中傷呪詛苦情その他なんでも受け付け  
ております。



# 組合員の声コーナー

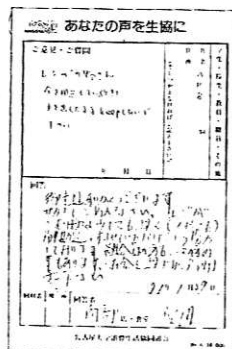

毎度お馴染み(になってきたかな?)組合員の声コーナーです。さて、新入生のみなさんは入学おめでとうございます。新歓の冊子なんか載っていて知っているとは思いますが、生協には「組合員の声カード」というものがあります。(以後は声カードと呼びます。)

これは、食堂や店舗などに置いてあってこれにみんなが色々な要望などを書いて組合員の声ポストに入れると、各食堂や店舗の店長さんが、実現できるか改善できるか検討してくれるというものです。生協は組合員さんの声を取り入れて、みんなの要望によるいい店作り、生協作りをしていこうとしています。どんどん皆さんの声を寄せてくださいね。

さて、この4月号では、南部購買に来た声カードを紹介しようと思います。

Q. Campus Slimのカードホルダーは大きくてゆいので危ないと思います。実際テレカを落としてしまいました。来年はなんとかしてください。(RZO)

A. ご意見ありがとうございます。カードホルダーは、円側にさらさらした素材を使い工夫してあると思いますが、大きさについては、全国大学生協の連合会に連絡しておきます。

Q. 私は去年の新入生(推薦)で下宿の用意をしなければならないのですが、生協は何かそのことに関して役に立つのでしょうか。(橋啓一)

A. 生協では下宿斡旋もやっていますので気に入った所があれば紹介できます。

Q. パソコンのソフトを置いてください。(山本)

A. ソフトウェアは種類が豊富で、なおかつメディアの違いやパソコンの機能の違いバージョンアップがひんばんにあるということなどから、専門店でもないかぎり在庫を持つのが難しい商品です。南部購買ではパソコン自体の利用がそれほど多くないことや、注文すればだいたい3~4日で入荷するということから、注文で対応していますので、よろしくお願いします。

Q. 森永のソリッドバーのチーズケーキを置いて!

A. チョコレートの棚に置いてあります。ご利用ください。

Q. 北部にはCDアルバムはあるけどCDシングルはありません。南部に置いてください。(もしもし森綱)

A. 南部ではCDを置く予定はありません。CDシングルも北部で取り寄せが出来ますので注文してください。

Q. 万年筆のインク三菱の青を入れてください。以前はあったのに。(梅村)

A. 三菱のインクは名大生協では取り扱っていません。以前より、スペアインクはセーラーのインクで合うそうです。南部店で置いているのは水性ボールペンのスペアインクです。青色も切らさない様になります。

これからもどんどん声カードを利用してください。みんなでみんなの生協をよりよ良くしていきましょう。最後に、アンケートをよろしくね。

# ゆうべのひとこえ

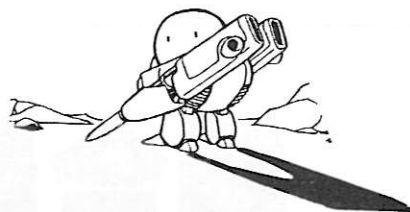

よかった、面白かった記事についてコメントをお願いします。

## ▶新南部は今…

いや、本当に恐れ入るばかりです。これから我らの代表として頑張ってください。できるかぎりのことはしたいと思います。〈わがままフリップ〉

自分たちのした署名がその後どうなったか、なかなかきちんと知る機会がないけれど、委員の人が責任を持って各党へ持っていった様子が分かり、署名した1人としてうれしかったです。〈HA〜?〉

具体的に署名がどの様に生かされているかわかってよかった。是非、新南部が実現してほしい。〈僕はなみへい〉

御苦勞様です。しかし、私には4年間様子を見ていて、正直云って殆ど絶望的に思える。〈KON〉

はじめてこのMe~diaを読ませて頂きました。「新南部は今」を読んで私が入学した頃(もう何年も前)の南部生協で昼食を食べていた時を思い出しました。あの頃からすでに新南部への改築のためにいろいろと運動を行なったいたがまだ実現されていないのです。関係者の皆さんがんばって下さい。

〈やっぴー・さのびー〉

結果がわかった。残念の一言。

〈しっけさん〉

国会議員に対して“先生”をつかうのはやめてください。“氏”で十分です。でも報告は○。〈はせがわともき〉

署名の東と最終チェックの写真は一枚でよい。ハイチーズ!!は不要。〈春篠宮〉

## ▶消費税は今…

日本人は熱しやすくさめやすい。いつも問題意識を持ってないと…。消費税にしてもそうですね。慣れてしまわないようにしないと。〈僕はなみへい〉

相も変わらず国会審議が進んでいないのを見て「やっぱり」という感じ。これは予想だけど、たぶん統一地方選なんかでも全ての候補者が「消費税見直し」を言っておいて、結局なんにもしないんだろーな。衆院選の時の公約では自民党ですら「家賃は非課税になる」って言ったのにね。日本国民は記憶力がないのかな。〈頭痛にサッカリン〉

私も消費税には反対だけれど、生協のこの手の記事は少々ワンパターンで、インパクトに欠ける。〈KON〉

何とも言えん。今は湾岸の方が明らか大きな問題やけんな。〈しっけさん〉

## ▶今の湾岸情勢によせて

相反する主張の対立を真に解決することは可能なか最近ずっと考えている。〈BLEI〉

いろんな意見が聞けてよかった。今度は少し枠を広げてやって欲しい。

〈しっけさん〉

イラクの行動は許し難いだけでなく、もしほっておけば今回の戦争で死ぬ以上の人が殺されただろうということを忘れてはいけません。アメリカの行動が100%正しいとは思えませんが、世界の秩序に

対して強い責任感を持った国であることを認めなければならないでしょう。いずれアメリカが衰退したときには日本が世界に対して、アメリカとは違ったやり方であるかもしれないが、リーダーシップをとらなければならないことをみんな自覚すべきでしょう。〈尾崎 哲〉

ムムムム、私からみればあれは狂信者とエゴイストの争いでしかない。そろそろ、アメリカも本当に痛い目を見るべきじゃないのかよ。世界中でイラクとアメリカを経済封鎖するとかして。

とかいってたら停戦への見通しが出てきた。がんばれゴルバチョフ！  
〈わがままフリップ〉

## ▶お達者くらぶ

試験とかレポートとかやってやりっぱなしですもんね。どこがわからなかったか、とわかるくらいまで深めろ、ということでしょうか…。こういう問題提起を受けて誌上読者討論できるといいなと思います。姉妹編で「教養部を考える」議論も是非やって欲しいです。(教養を終えてから意義がわかりかけてきた自分…。)

〈BLEI〉

確かにそうですね。でも1年しか大学にいない私が言うのもなんですが、結構、今の状態いいと思います。うまくいえないけど「単位」という制約があるおかげで新しい世界を知れるし、女の子にノート借りれるし、制約があっても好きなことやろうと思えば全然苦になんないし。

〈わがままフリップ〉

みんながしゃべってる様子が想像できてしまっただこわひ…(1人1人の表情まで。)

〈Mam.〉

久々に興味魅かれる内容だったと思う。  
ベンさんの意見は鋭くて怖い。

〈しつけさん〉

登場人物の学部学科学年その他を明記してくれないと、外部の者には話が分かりづらい。以前書いてあったのだと思うが、イチイチ覚えていられない。話の内容は、おもしろくてよい。

〈KON〉

### ▶食環班の3分間Studying

なるほど勉強になる。

〈はせがわともき〉

電池がリサイクル可能とは知らなかった。生協でも牛乳パック回収と同様に乾電池回収運動を始めたらいかがなものでしょう。ぼくもいつも乾電池の処理に困っています。

〈食い亭 湯豆腐〉

乾電池用の回収箱もゴミ箱と化して、最近姿を見なくなった。生協でイトムカ鉱業所さんと提携して組織的に回収できるようになればいいですね。処分できずにたまることたまること…。

〈BLEI〉

私の地元の隣町では、学校とか、電気屋さんで乾電池回収をしていた。これだと、回収率もいいと思う。

〈Mam.〉

乾電池回収はせんのか？ 〈しつけさん〉

——生協での乾電池回収に関しては、とりあえず現状では難しいものがあります。ただ、考えていないわけではなく、今後皆さんに乾電池に関するアンケートを取ったりしていずれは回収を実現したいと思います。また何かの機会に乾電池に関する詳しくて分かりやすい情報を提供しますので宜しくお願いします。

(食環班の酔鬼)

アルミ缶も再生利用が可能でしかも鉱石から製品化するよりコストが低い！日本ではアルミ缶回収率が悪く、わざわざ

ざアルミ缶のゴミを輸入しているようだ。

〈僕はなみへい〉

——(アルミ・スチールにかかわらず)

空缶回収は早急に実行する予定というので、宜しくお願いします。

(食環班の酔鬼)

### ▶ベっちゃんのポケコン講座

私は生協のポケコンを持っていないのですが、「ポケコン講座」はUSERにとってはわりと役に立つと思います。とくに「98とコマンドが違う!!!」というポケコンをガラクタ扱いし、あげくのはてに「SHARPはだめ」という人々は読むべきです。(SHARPはいいぞ。特にX68Kは!!!)

〈PRO〉

PC-14700を買わされた私には、何ら役に立たない。

〈KON〉

実際に入力してみたけど「4」と「14」が出てこなかった。どうして…。代わりに16と17が出てきた。おまけに、動かないので遊べない。

〈Mam.〉

——プログラムは正確に入力ませう。たとえば、ダブルクォーテーションマークに囲まれた空白の数とか。あとはラムファイル領域をきちんと確保して、データファイルの威力を実感してください。ところで16パズルのプログラムの1370行を

```
1370 CLS:GOSUB *P
```

に変えると、「DATA RESET」の表示がちゃんと消えるようになります。けれど、ほっといても害はありません。気になったら直しておいてください。

```
1370 CLS:GOSUB *P:GOSUB *S
```

とすればデータを並べ変えた時点で保存します。1320行をいじってパズルを難しくするとありがたさが分かるでしょう。

—訂正— Me~dia2 P.9.二段目

1572行まで→1572行も

今回「ベっちゃんのポケコン講座」はお休みです。本当にごめんなさい。…でもなんで私がコメントするわけ？

(Alfred)

### ▶2月の健康安全

いつも試験時期になると特に視力がおちる。視力低下を防ぐ上で今回の「健康安全」はとても参考になった。試験期間に限らず視力低下を防ぐため書いてあった運動やマッサージをできるだけ行なうようにしたいと思う。

〈食い亭 湯豆腐〉

今度の試験の季節には、体によい夜食も対にして…。それより、試験後の「崩壊」状態からのリカバー方法はありますか。

〈BLEI〉

今は論文の季節、健康管理を忘れがちであるが「2月の健康安全」のコーナーでふと自分の健康に目を向けることができとても参考になりました。ありがたやありがたや。

〈ゆらぎの神様〉

この時期、目を酷使することが多いので、ちょうどありがたい。

〈KON〉

——今回の記事は季節がら好評だったようですが、どうせならどんな健康安全がどの時期に提案してほしいのか読者の皆様から聞きたいなあ。

とりあえず夜食の提案は夏かな？  
…というわけでアンケート書いて○

(SASSA)

### ▶嗚呼、青春の下宿生活

嗚呼、青春の下宿生活、いつも楽しく読ませていただいています。掃除はみんなこんなに丁寧にしているのですか？びっくり、すごい、えらい。見直しちゃいます。いろいろ詳しいですね。私も参考にしちゃお。

〈MICKEY〉

※あと1ヶ月ちょっと（この投稿が出ている頃はもう4月であろう）で学生生活もおわり社会人になります。4月からは気分を入れかえ任天堂でバリバリ働きたいと思えます。皆さんファミコン買ってください。〈やっぴー・さのびー〉

嗚呼、青春の下宿生活をいつも楽しく読ませていただいています。ところでいつもイラストにツルモク独身寮のカットを入れています。たまにはジャンプのっている「ジャングルの王者ターちゃん」のカットをのせたらどうですか。おすすめますよ。〈ウナム大明神〉

何か、ひところのパワーがなくなってきたみたい。内輪ウケに走り過ぎている様な気がする。「お達者くらぶ」も含めて対談ものは大好きなので、今後一層ファンキしてがんばってもらいたい。

〈頭痛にサッカリン〉

お達者くらぶ同様、登場人物のスペックがないと、話の流れが読めない。

〈KON〉

えー×△×が☆!!なのなあ〜。

〈はせがわともき〉

新歓かあ…。自分はひどい目にばかりあってたなあ。懸命なのはわかるけど誠実さも欲しい。

〈BLEI〉

う〜ん、私ももうすぐ2年生になってしまうんですね…。ああ、20歳がひたひたと近づく足音が聞こえる…。('71年6月うまれ)

〈Mam.〉

#### ▶ ゆうべのひとこえ

しまった!! 先号は出し忘れていたんだ。

〈わがままフリップ〉

「あたたかい」のサンドウームと「ハロウィンだけ当った」ジョン・カーペンターのイラストがいい。(カールピソンねたの多いこと…)

〈PRO〉

冗談で書いたのに…。見せしめにされるとは思わなかった…。(しかし反省の色がなひ)

〈BLEI〉

読者の意見は面白いけど、それに対する編集者(あるいは生協の人)のコメントが欲しい。特にMe~diaへの要望や生

協への質問に対してはたとえ1号遅れでも回答を載せるべきではないだろうか。

〈頭痛にサッカリン〉

——載せるべきです。ただし「ゆうべのひとこえ」のコーナーはすでに飽和状態で、すべての意見に回答する余裕はありません。その点をご容赦願います。もしも回答が載ってなかったら容赦なく指摘してください。できるだけ回答します。(Alfred)

#### ▶ unicefのページ

レシート分の桁がすごい。次はゴミ箱と組み合わせて対照実験か。(違うって) ←浮動券金分のゆらぎで…。「自分の意志only」と、「フラスコの人目」などで「意識してunicef」分、「どっちかといえばunicef」分とか、「見かけのunicef」分とかあるのでせうか…。

〈BLEI〉

#### ▶ 愉快地做菜

うん。やきりんごおいしそう。

〈はせがわともき〉

焼きりんご、バターないほうがいい。

〈わがままフリップ〉

4月から自炊を始めるつもりなので、利用させていただきます。

〈KON〉

「お達者くらぶ」と「嗚呼、青春の下宿生活」にぜひ参加したい。しかし、早口の私が参加すると、半分以上が私のコメントになるのでは、と思ってしまう。

〈円偏光二色性〉

今月号はみんなまとめみたいで、4月号が皆の希望通りのMe~diaになればよいと思えます。

〈TAK〉

最近面白かったこと、  
興味のあることはなんですか？

名古屋はいつになったら冬になるのか。「冬になる=雪が降る」という考えが今だに抜けない私にとっては、まだ名古屋の冬が到来していない。なんで2月なのに空が青いの! なんて外に洗濯物や布団が干せるの! なんて最高気温が5℃を平気で超えるの! という去年の冬(地元の冬)とのギャップを感じてます。

あー、うっすら積もった雪道を自転車がかつとぼしたい!

〈Mam.〉

最近はやっていること。

図書館で勉強すること、読者アンケートを書くこと、風邪、この3つぐらいでしょうか。最後の1つははやらないことを願います。

興味のあること。

自分も人間だったんだな、と思わせた自分の心理状態。

〈円偏光二色性〉

私の研究室のおもしろい人を紹介します。彼は山崎くん(仮名)といつても変なことばかりしているので皆の人気者です。たとえばちょっとつついてやると「いやん、やめてー」と叫んだり、割りばしを頭にさしてあばれまわったり、ところかまわずギャグをかまして人の研究をじゃましていきます。このようなおもしろい人がいますので皆さん見に来てやってください。

〈ウナム大明神〉

## 「書店まっぷ'91」ついに発行なる!!

Me~dia紙上でもたびたびアナウンスしてきた「書店まっぷ'91」がついに発行された。書店まっぷ'91編集委員会が総力をあげて贈る怒濤の56ページ。書店めぐりに欠かせないこの1冊。生協書籍の利用の強い味方の「知って得する生協書籍の利用法」、「TOKYOの書店」「天白区の書店」「トイレまっぷ'91」など役に立つコラムを満載。なお、数量限定のためお早め。

※沖縄についてちょっと勉強している。沖縄の歴史、風土、知らなかったことばかり…。自分の目でみたい。福岡まで18キップで行き、そこから船で沖縄へ行くかと思ってます。もっとやすくいける方法があればおしえて下さい。〈僕はなみへい〉

面・興：

鏡ヶ池でかわせみを見た。美しい翼の色、姿、まさしくかわせみだった。飛びたつたあと、波紋もなく、見失ってしまった。幻だったのか、「水の番人」が鏡ヶ池にいるなんて。

日没後、暗くなる前の空と星が美しい。冷たいがすばらしい風がある。この感動の季節を味わっている。

最近：

「平穩」を祈っている。／できれば試験のリターンマッチをしたい。単位など関係ない。講義内容について、このままでは気がおさまらん！（恨むぞマスプロ試験（≠マスプロ講義）！）今頃独語にとりこんでいる。誰かフランス語教えてください。〈BLEI〉

いろいろな会社に資料請求の葉書を送って結構もらってます。「もらうだけもらっておけ」という親のお言葉(?)で出しまくったのはいいけれど、そのうち部屋があふれそう。なかにはパトリオットミサイルのレーダー開発をしている会社もあり、ちょっとここパス！なんて言っています。〈HA~?〉

試験期間がなかなか終わらない。睡眠時間が短い。眠い。試験が終わったら、思いっきり飲んで遊んで、そして思いっきり寝たい!! 〈食い亭 湯豆腐〉

皆さん1/f ゆらぎって知っていますか。自然界にあるものの多くはゆらいでいるんです。私は今このゆらぎに夢中です。〈ゆらぎの神様〉

おもしろくはなかったが、出張でフランスへ行った。1人旅でさみしい上に大雪に見舞われその上バカンスパスを失って悲惨だった。おまけに帰国時ソウルで足止めを食った。踏んだり蹴ったりだ。〈尾崎 哲〉

〈尾崎 哲〉

3 Me~diaへのご意見、ご感想、ご要望、その他イラストなど何でもどうぞ〇

◦俗語の追求

共済メイト読むの♡  
「たあう」に見えんぬ  
ねえ、プロタイア。

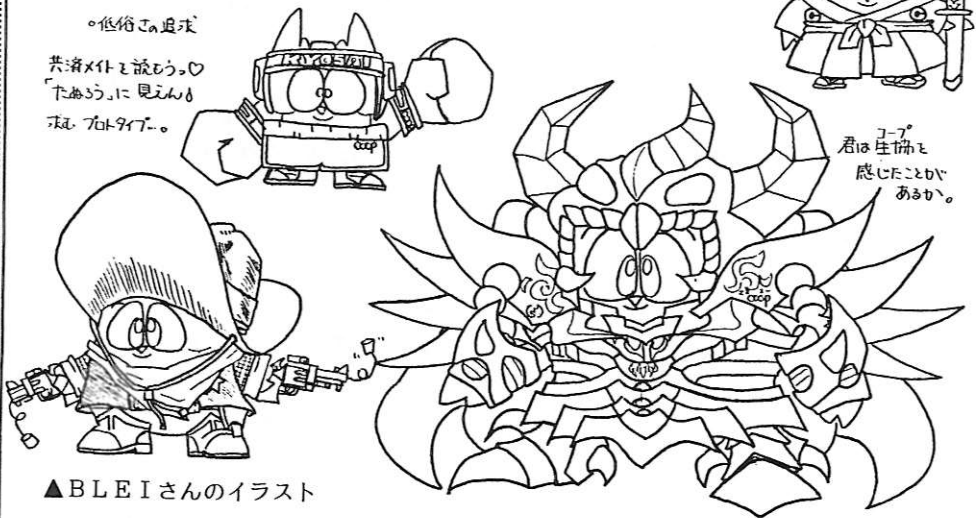

▲BLEIさんのイラスト

学生の頃はよく美術展へ行ったものだが、最近、毎日の生活に追われ足が遠のいてしまった。また一度ひまを見つけていこうかな。〈MICKEY〉

“誰でも寒いのは嫌いだ。”

私もその一人で、しかし負けてはられないという訳でこの春(2月)からペン習字を始めました。まだ初歩のクラスで漢字のみです。

“字。”というのは、皆上手になりたい気持ちはあるものの、今、不自由していないから、後回しになりがちではないですか。特に長い年月を要します。今日も上手に書けることを信じて… 〈春篠宮〉

Me~diaへのご意見、ご感想、  
その他イラストなど何でもどうぞ〇

「ゆうべのひとこえ」に対する、AIFくんのコメントが大好きなの。だから、なくさないで…。あと、専従さんにズームiNがないと、おもしろくないよ。

〈Mam.〉

〇新歓頑張ってくださいね。お体にはお気をつけて。

☆くだらんことかいても気分はまぎれませぬね…。

◦「こんな役に立たない文句は…」  
←(出典わかります?)と思ってらっしゃると思いますけど、いくら憤っても自分は生協が好きです。誰も信じないかもしれないけれど…。〈BLEI〉

1つ提案があるのですが、食堂のあの環境の悪さを改善するために音楽など流したらいかがでしょうか。できれば「森高千里」の曲がいいと思うけれど… 〈ウナム大明神〉

自分で作ったナンクロを解き、間違いを発見するという1月号は悲しかった。クイズに投稿すると自分が出せないからつまらない。とか書きながら、たぶんまた投稿します。 〈HA~?〉

間もなく新入生が入ってきますが、頑張ってください。相変わらず、ウチワ受け的部分も見られるので、新入生にも理解できるように気を付けてください。

〈KON〉

❖「カノッサの屈辱」(月曜深夜 フジテレビ系放送)の存在を知ったこと。とにかく、スゴイと思った。まだ御覧になったことの無い方は是非一度御覧下さい。〈むつすけ〉

Me~diaにひとつ新コーナーを増設したらいかがでしょう。例えば次のように。

〈今月の一句〉

パトリオット

2発射ったら

生涯収入

(解説)自分の人生がたかがミサイル2発分であるという哀愁を詠んだものである。

どうでしょうかこの提案は。

〈ゆらぎの神様〉

——読者の皆様、ご協力お願いします。

こういうコーナーはわたしたち学生委員会だけでは維持できません。読者投稿だけが命綱です。投稿お待ちします。(Alfred)

今度名古屋の書店まっぷを出そうだが、Me~diaでも「グルメマップ」なんてのをやって欲しい。特に名大周辺(千種・昭和・名東・天白区)の定食屋について、穴場があったら教えて!

〈頭痛にサッカリン〉

Me~diaを欠かさず読むようになって約1年が経過した。何枚か図書券をもらったこともあるし、アンケートにこたえることでそれなりに面白かった。色々な点で私にとっては新しい場、世界であったように思います。また今年度も読んでいきたいと思っておりますのでどうぞよろしく。

〈むつすけ〉

初めて貴誌を手にとっての感想を簡単に述べます。イラストが均等に欲しい。前半の消費税、湾岸情勢でも海部首相や戦車でも書いてあれば面白い紙面作りが出来たと思うよ。柔らかな表情がいいNe!

〈春篠宮〉

Me~dia12アンケート当選者の所属を見て驚いてしまった。全員が理系である。なぜだろう。(円偏光二色性)

何でもどうぞっていても困っちゃうんだよなア。自主性ないから。

あっそうだ。「売ります買います」ってやれないかな。いらなくなったものを売ったり、必要なものを見つれたり、まあ中古品の流通を促進させるわけだな。

〈わがままフリップ〉

牛乳パックが、下宿に100パック以上ためてあるのですが、これだけになると、おもくて、もっていくのがめんどうで、またたまっていってしまう。早くもっていきたいのですが…。

2/14に生協の食堂でチョコレートがついてきた。粹なことしますねえ…。

〈僕はなみへい〉

クイズを簡単にしてもっと図書券が当たるようにしてほしい。最近、図書券が全く当たらない。確率から言うともっと当たってもおかしくないはず。アンケートなどの返事を右寄りに書くからかな?

〈尾崎 哲〉

Me~dia 2 アンケート当選者

- ☆ しつけさん (法・1年生)
- ☆ BLEI (理・2年生)
- ☆ 僕はなみへい (理・4年生)
- ☆ HA~? (理・3年生)
- ☆ わがままフリップ (理・1年生)
- ☆ むつすけ (法・新3年)
- ☆ 尾崎 哲 (核融合研)

そして、ナンクロを正解した

- ☆ Mam. (理・1年生)
- ☆ 頭痛にサッカリン (工・3年生)
- ☆ 食い亭 湯豆腐 (工・2年生)

…正解者は3人でした。やっぱり難しかったのかな。どうもお疲れ様でした。

☆当選者の皆様、おめでとうございます。図書券は後日発送いたします。

Me~dia2 ナンクロ解答・11人

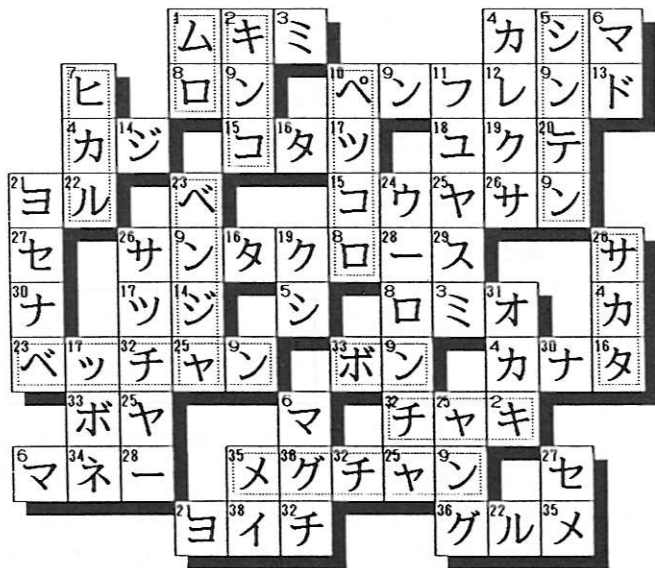





# unicef のページ

United Nations Children's Fund

ユニセフ募金の

2/25の送金額は 6,157円 でした。

90年4月からの累積送金額は 525,482円 になりました！

さらに全国大学生協連に各大学生協から集められた

90年度のユニセフ募金は 4,216,556円 なんです！ すごいね。

大学生協連がユニセフ募金に取り組み始めたのは1985年のこと。それ以来各大学で、ユニセフ募金やユニセフの活動を知らせる取り組み、発展途上国の現状を知らせる取り組みなどが行われています。全国で集めた募金の額を見ても、一人一人のは小さくとも、集まれば大きな力になる、ことがよくわかるね！

## UNICEFの湾岸募金 について

多くの人を傷つけ、生活環境を破壊した湾岸戦争も停戦状態に入り(3月8日現在)まいたが、戦災にあつた国の復興にも多大なお金がかかります。戦争でいつも犠牲になる子供たちへUNICEFは援助を始めています。ちなみに、日本も第2次大戦後、当時のお金で65億円の援助を受けています。湾岸戦争を憂いている、何もできなかった人も、人も、子供も！南部購買等の募金箱で募金を！



あなたに贈る楽しいクッキング

みなさん、色々なことが新しく始まる4月ですね。新入生のみなさんは入学おめでとう。新入生の下宿生は、料理の不安ってあるんじゃないかな？でもやってみれば案外簡単なもの。がんばって、自分なりの料理の楽しみを見付けてください。ただ栄養には気をつけてね。もちろん上級生も楽しんで料理して下さいね。今回は割と基本的で簡単な料理を載せてみました。

## 豚肉のしょうが焼き

材料 スライスした豚肉 醤油大さじ1 みりん小さじ1 酒大さじ1 おろししょうが少々

- ①材料を全部合わせて30分ほどつけこむ。
- ②油を引いたフライパンを熱し、肉をひろげて焼く。  
～豚肉はよく火を通して食べる。豚肉を切った包丁やまな板は熱湯で消毒しましょう。

## ハンバーグ(2～3個)

材料 合いびきミンチ100g みじん切り玉ねぎ25g 牛乳大さじ1/2 卵1/4個 パン粉大さじ2強 塩・こしょう少々

- ①全部の材料を手でよく混ぜ合わせる。
- ②2～3個にまとめる。真ん中を少し薄くしておく。
- ③油を熱したフライパンで強火で20秒蓋をして弱火で3分くらい焼く。裏も同様に。竹ぐしでさしてみて、赤い汁がでてこなければ焼けている。
- ④ソースを作るなら、ハンバーグを取り出したフライパンに、ソースとケチャップを入れ1分くらいかき混ぜながら煮るとよい。この時ソースが少し飛び散るので気をつけてね。  
～ハンバーグはたくさん作って冷凍しておく便利です。



## 魚のホイル焼き

材料 魚一切れ(鮭、たらなど基本的に切り身魚なら何でも) レモン汁少々 塩こしょう少々

- ①魚一切れに、塩こしょうを少々ふる。
- ②アルミホイルで包んでそのままオーブントースターで焼く。
- ③レモン汁をふりかけて食べる。  
～薄くスライスした玉ねぎやしいたけ、またはとろけるチーズをのせて、アルミホイルで包んで焼いてもおいしいよ。また、魚にお酒を振りかければ酒蒸しに。

## 五目ごはん

材料 ちくわ、鳥肉、干しいたけ、ミックスベジタブル、缶詰めのさばの水煮、にんじんなど具にしたいもの しょうゆ少々

- ①具にしたい材料を細かく刻む。具の量は米と同じくらい。
- ②①を洗った米に加え、やや水加減を控え、一人前でしょうゆ大さじ1/2を入れて普通にご飯を炊く。  
～しょうゆの他に、コンソメ味などを試してみたら。

## ポークミラネーズ

材料 豚バラ肉100g 卵2個 小麦粉少々 塩こしょう少々

- ①豚肉に塩こしょうしておく。
- ②溶き卵に塩、こしょうを少々振り掛け、①の豚肉を入れる。
- ③②の豚肉に小麦粉をまぶす。
- ④②③を繰り返して、衣を厚くしてフライパンで焼く。  
～溶き卵に、粉チーズ、刻みパセリなどを入れると豪華な感じになる。

## ヨーグルトサラダ

材料 1. プレーンヨーグルト 季節のくだもの 2. プレーンヨーグルト りんご レタス

1. みかん、林檎、いちごなど季節のくだものを食べやすい大きさに切り、ヨーグルトをたっぷりかける。砂糖は好みで入れる。  
～フルーツの缶詰でもいい。
2. ヨーグルトと、半月の形に薄く切った林檎と、食べやすい大きさにちぎったレタスを和え、レタスを飾った皿に盛る。  
～お洒落な感じのサラダです。

2月号の焼き林檎に、アンケートで「バターがないほうがいい。」という声を「わがままフリップ」さんからもらいました。あなたのお薦めのメニューなんかもどんどん教えてください。それじゃ、アンケート待ってます。

# 編集後記

春休みだというのに何でこんなに忙しいんだろう。ゆっくり帰省することも出来ない。映画を観に行く暇もない。でも強引に旅に出る私。帰ってきたときの破戒的状况が目に見えるようだ。(Alfred)

わあっ！これからここに通えるんだあって思ってからもう一年がたちちゃった。これから同窓会もあるし、リフレッシュして帰ってきます。(べっちゃん)

ついに21の誕生日を迎えた。人生って何が起こるかわからんな。最近自分に対する認識をいろんな意味で変えることが起きている。(Rouge)

PRIEST IS BACK! MAIDEN IS BACK!!  
プリティッシュ魂を全身で感じてきたいこの4月。最高のバースデイ・プレゼントになりそうだ。(きんこ)

今月は気分的に楽だったなあ。自宅生だから帰省のこと考えなくていいし、健康安全は早めにつくたし。みんな計画的に原稿書こうね! (?) (SASSA)

久々に書いたなー。いやあー、新入生も入ってきて気分一新。これからはパンパン書くんできろしくねっ♡ (ひかる)

一つも単位を落とすことなく4年生になれることになった。忙しい1年であったが「大学」にいることを実感できた年でもあった。今年も忙しくなりそうだが色々なことをやりたいなっど。(Bonn)

今回のめーでいあにはいっぱい「アンケートください」が入ってます。半分受けを狙ったところもあるけど、ぼくたちはアンケートが欲しいんです！だから気を悪くしないでね。(すびんどぼ)

4月になれば、新入生も入ってきて、学内もしばらくは華やかな雰囲気になることであろう。それを思えばこそ現在の激務にも絶え得るというものである。最近2日に一度しか眠らない生活が続いている。しかも完全に夜型である。講義が始まった時それに対応できるかどうか心配である。

とりえず不健康な生活が続いている分、栄養には気をつけている。しかし、出費はかさむ。たまに経済状態に負けて、1日にカップラーメン2食のみということをやから問題である。

ところで遂に、近頃(以前からかもしれないが)の学生委員会室での徹夜化現象を打開すべく、我が下宿にワープロ(RX)を導入するメドがたった。これで我が家で豊富なBGMに囲まれての実務が可能になった。(しかし徹夜にかわりはない) (酔鬼)

Me~dia 4 読者アンケートの締切は4月27日です。

読者の皆様一人一人のご意見をスタッフ一同心からお待ちしております。

次号 Me~dia 4 は **5月24日** 発行予定です。おたのしみに!!!

Me~dia 4 (#14) 1991年4月12日発行

発行 名大生協理事会

編集 名大生協学生委員会

編集長 榎並道尋

／岡田泰幸／金山知明／川辺晶子／佐々英之／清水乙彦／高田真典／中野めぐみ  
／比嘉正人／百瀬 陽／金児洋一／唐沢利恵子／齋藤岳士／真藤忠春／鈴木ひとみ  
／吉江仁子／川崎慎介／杉浦方紀／武藤 毅／室山俊浩

協力 境田英昭／長谷川知紀

印刷 名大生協印刷部

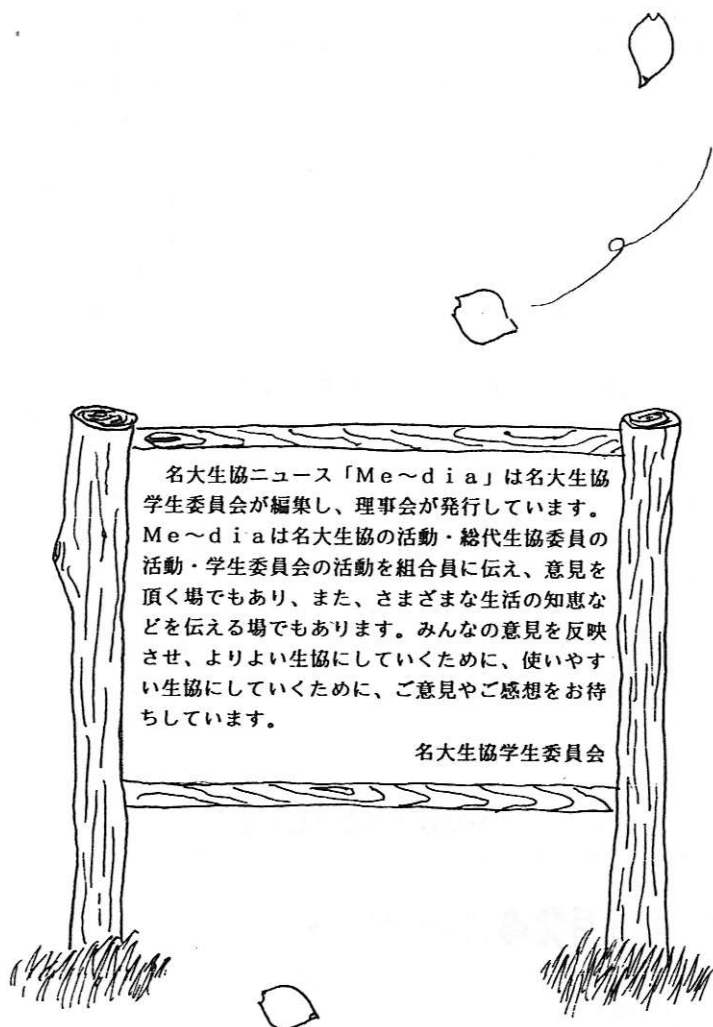

名大生協ニュース「Me~dia」は名大生協  
学生委員会が編集し、理事会が発行しています。  
Me~diaは名大生協の活動・総代生協委員の  
活動・学生委員会の活動を組合員に伝え、意見を  
頂く場でもあり、また、さまざまな生活の知恵な  
どを伝える場でもあります。みんなの意見を反映  
させ、よりよい生協にしていくために、使いやす  
い生協にいくために、ご意見やご感想をお待  
ちしています。

名大生協学生委員会